

DISPOZIȚIA Nr. 147 Data: 21.03.2024

DISPOZIȚIA
privind convocarea Consiliului Local Ghimbav în ședință ordinară
în data de 28 martie 2024

Ionel Fliundra – Primarul Orașului Ghimbav,
Având în vedere prevederile art. 133, alin. 2, lit. a), art. 134, alin. 1, lit. a), alin. 2, alin. 3, lit. b), alin. 4 din OUG nr. 57/2019 privind Codul administrativ,
În temeiul art.196, alin.1, lit.b) din OUG nr. 57/2019 privind Codul Administrativ;

DISPUNE:

Art. 1. Se convoacă ședința ordinară a Consiliului Local Ghimbav pentru ziua de **joi, 28 03.2024, ora 15,00** la sediul Primăriei Orașului Ghimbav, în sala de ședințe.

Art. 2. Documentele înscrise în Proiectul ordinii de zi a ședinței, anexat prezentei, sunt puse la dispoziția consilierilor locali ai Consiliului Local Ghimbav în format electronic.

Art. 3. Proiectele de hotărâre înscrise pe ordinea de zi, însoțite de documentele prevăzute lege, se trimit spre avizare Comisiilor de specialitate nr. 1, 2, și 3 ale Consiliului Local Ghimbav.

Art. 4. Cu privire la Proiectele de hotărâre se pot formula și depune amendamente în condițiile art. 138, alin. 12 din OUG nr. 57/2019 privind Codul Administrativ.

Art. 5. Cu ducerea la îndeplinire a prezentei dispoziții se încredințează Secretarul general al Orașului Ghimbav.

Art. 6. În conformitate cu prevederile art. 197, alin. 1, art. 252, alin. 1. lit. c), ale art. 255 din OUG nr. 57/2019 privind Codul Administrativ și ale art. 3, alin. 1 din Legea nr. 554/2002 privind Contenciosul Administrativ, cu modificările și completările ulterioare, prezenta dispoziție se înaintează Prefectului Județului Brașov pentru exercitarea controlului legalității.

Primar,
IONEL FLIUNDRA



Vizat de legalitate,
Secretar general-Szinarovici Dan

Redactat în 3 exemplare:
1 ex. Prefectura Brașov
1 ex. dosar
1 ex. afișare

Ordinea de zi

Ședință ordinară a Consiliului Local al Orașului Ghimbav

din data de joi, 28.03.2024

1. Aprobarea procesului-verbal al ședinței ordinare a Consiliului Local Ghimbav din data de 8 februarie 2024;
2. Aprobarea Proiectului ordinii de zi,
3. Proiect de hotărâre privind aprobarea bugetului creditelor interne pe anul 2024- inițiator Ionel Fliundra, Primarul Orașului Ghimbav. **C.1.**
4. Proiect de hotărâre privind rectificarea bugetului local pe anul 2024 – inițiator Ionel Fliundra, Primarul Orașului Ghimbav. **C.1, 2, 3.**
5. Proiect de hotărâre privind alocarea de la bugetul local a unor fonduri pentru Parohia Ortodoxă Română Ghimbav 1 „Hramul Sfânta Treime” - inițiator Ionel Fliundra, Primarul Orașului Ghimbav. **C.1, 2.**
6. Proiect de hotărâre privind alocarea de la bugetul local a unor fonduri pentru Parohia Ortodoxă Română Ghimbav 2 „Hramul Sf. Apostoli Petru și Pavel și Sf. Ierarh Andrei Șaguna” - inițiator Ionel Fliundra, Primarul Orașului Ghimbav. **C.1, 2.**
7. Proiect de hotărâre privind alocarea de la bugetul local a unor fonduri pentru Biserica Evanghelică C.A. Parohia Ghimbav - inițiator Ionel Fliundra, Primarul Orașului Ghimbav. **C.1, 2.**
8. Proiect de hotărâre pentru modificarea HCL Ghimbav nr. 31/31.03.2021 privind aprobarea participării Orașului Ghimbav în calitate de membru la Institutul Regiunilor Europene - inițiator Ionel Fliundra - Primarul Orașului Ghimbav. **C.1, 3.**
9. Proiect de hotărâre privind aprobarea D.A.L.I. și a indicatorilor tehnico-economici pentru obiectivul de investiții: „Execuție lucrări pentru bazine colectoare ape pluviale în Orașul Ghimbav, zona DN73B Cartierul Florilor”- inițiator Ionel Fliundra - Primarul Orașului Ghimbav. **C. 1.**
10. Proiect de hotărâre pentru aprobarea Studiului de fundamentare a deciziei de delegare a gestiunii serviciului de salubritate pentru activitățile de dezinsecție, deratizare și dezinfecție, a Regulamentului, a Caietului de sarcini și a Contractului de delegare a gestiunii activităților de dezinsecție, deratizare și dezinfecție în Orașul Ghimbav - inițiator Ionel Fliundra, Primarul Orașului Ghimbav. **C.1, 3.**
11. Proiect de hotărâre privind aprobarea documentației de dezmembrare imobil înscris în C.F. nr. 108360/Ghimbav, nr. cad. 108360 - inițiator Ionel Fliundra, Primarul Orașului Ghimbav. **C.1.**
12. Proiect de hotărâre privind trecerea unui imobil teren, identificat în CF nr. 105478/Ghimbav, nr. cad. 105478, în suprafață de 249 mp (str. Salciei), în proprietatea Orașului Ghimbav - inițiator Ionel Fliundra, Primarul Orașului Ghimbav. **C.1.**

13. Proiect de hotărâre privind apartenența la domeniul privat al Orașului Ghimbav a imobilului-teren identificat în CF nr. 108029/Ghimbav, nr. cad. 108029 în suprafață de 45 mp - inițiator Ionel Fliundra, Primarul Orașului Ghimbav. **C.1.**
14. Proiect de hotărâre privind preluarea în domeniul public al Orașului Ghimbav a unor rețele de apă și canalizare - inițiator Ionel Fliundra, Primarul Orașului Ghimbav. **C.1. 3.**
15. Proiect de hotărâre privind modificarea statului de funcții al aparatului de specialitate al Primarului Orașului Ghimbav în vederea promovării - inițiator Ionel Fliundra, Primarul Orașului Ghimbav. **C.1. 3.**
16. Proiect de hotărâre privind modificarea Anexei nr. 2 la HCL nr. 156/13.11.2023 (pentru modificarea Hotărârii Consiliului Local Ghimbav nr. 96/26.07.2022 privind înființarea Clubului Sportiv Orășenesc Teutonii Ghimbav) privind stabilirea salariilor de bază pentru personalul contractual din cadrul Clubului Sportiv Orășenesc Teutonii Ghimbav - inițiator Ionel Fliundra, Primarul Orașului Ghimbav. **C.1, 2.**
17. Proiect de hotărâre privind aprobarea modificării tarifului de colectare separată și transport separat deșeuri reciclabile din Contractul de delegare a gestiunii serviciilor publice de salubritate a localității Ghimbav prin concesiune - inițiator Ionel Fliundra, Primarul Orașului Ghimbav. **C. 1, 3.**
18. Proiect de hotărâre privind aprobarea participării la *„Programul vizând sistemele de alimentare cu apă, canalizare și epurare a apelor uzate”*, acordului privind asigurarea și susținerea, din surse proprii, a cheltuielilor care nu sunt acoperite prin finanțarea acordată de AFM cât și a cheltuielilor neeligibile pentru obiectivul de investiții *„Extindere rețea apă și canalizare str. Bisericii Române”* din Orașul Ghimbav, jud. Brașov - inițiator Ionel Fliundra, Primarul Orașului Ghimbav. **C. 1, 3.**
19. Proiect de hotărâre privind aprobarea participării la *„Programul vizând sistemele de alimentare cu apă, canalizare și epurare a apelor uzate”*, acordului privind asigurarea și susținerea, din surse proprii, a cheltuielilor care nu sunt acoperite prin finanțarea acordată de AFM cât și a cheltuielilor neeligibile pentru obiectivul de investiții *„Servicii de proiectare și execuție a lucrărilor la investiția „Branșament apă și canalizare zona Mucava”* - inițiator Ionel Fliundra, Primarul Orașului Ghimbav. **C. 1, 3.**
20. Proiect de hotărâre privind încheierea unor contracte de asistență juridică cu Cabinet individual de avocatură Durbacă Adina-Alexandrina - inițiator Ionel Fliundra - Primarul Orașului Ghimbav. **C.1, 3.**
21. Proiect de hotărâre pentru modificarea H.C.L. Ghimbav nr. 29/26.02.2015 privind acordarea pachetului cu alimente *„ Pentru suflet,, . C.2*
22. Proiect privind aprobarea cofinanțării, a devizului general și a indicatorilor în vederea *„Actualizării Planului Urbanistic General al Orașului Ghimbav,, și a Regulamentului Local de Urbanism al Orașului Ghimbav, Județul Brașov. C.1*
23. Diverse.

Secretar general,

Szinatovici Dan





R O M Â N I A
JUDEȚUL BRAȘOV
PRIMĂRIA ORAȘULUI GHIMBAV

Str. Lungă nr. 2 , GHIMBAV, cod 507075, Tel/fax: 40-268-25.80.06 / 25.83.55
www.primaria-ghimbav.ro, E-mail relatiipublice@primaria-ghimbav.ro



Proces - verbal

Întocmit astăzi 08.02.2024 ora 15⁰⁰

cu ocazia întrunirii Consiliului Local Ghimbav în ședință ordinară

Ședința va avea loc și în sistem de video- conferință pe platforma Google

Meet

Prezenți fiind: Mihai Neagoe, Toader Rausch Adrian, Drăgan Adrian, Horgoș Vasile, Flueraș Marian, Spinean Ionel, Cușai Daniel, Petrescu Vlad, Sârbu Carmen, Toth Atilla, Maxim Ștefan și Ștefan Cătălin

On - line participă: Vasilachi Robert, Cernea Marian

Absenți fiind: Tudor George – operat în spital

Ședința a fost prezidată de Dl. **Cușai Daniel**

.Din partea primăriei participă: Primar- dl. Fliundra Ionel, Secretar General Szinatovici Dan, Dna. Consilier Racoviță Cristina, Dl. Inspector Cristea Adrian, Dl. Inspector Dorin Danciu, Dna. Inspector Bogdan Violeta – din cadrul Serviciului Achiziții-investiții și Dna. Contabil Șef - Neamțu Mihaela.

Se propune următoarea **ordine de zi:**

1. Proiect de hotărâre privind alegerea președintelui de ședință ce va conduce lucrările Consiliului Local al Orașului Ghimbav în lunile februarie – martie – aprilie 2024 - inițiator Ionel Fliundra, Primarul Orașului Ghimbav. **C. 3.**
2. Aprobarea procesului-verbal al ședinței ordinare a Consiliului Local Ghimbav din data de 18 Ianuarie 2024;
3. Aprobarea Proiectului ordinii de zi;
4. Proiect de hotărâre pentru repartizarea unei locuințe de serviciu dlui agent de poliție Gurambă Mădălin Florin - inițiator Ionel Fliundra, Primarul Orașului Ghimbav. **C. 1, 3.**
5. Proiect de hotărâre pentru aprobarea solicitării privind trecerea unor bunuri-terenuri din domeniul public al statului și din administrarea Academiei de Științe Agricole și Silvicultură „Gheorghe Ionescu – Șișești” - Institutul Național de Cercetare - Dezvoltare pentru Cartof și Sfeclă de Zahăr Brașov în domeniul public al Orașului Ghimbav și în administrarea Consiliului Local al Orașului Ghimbav, județul Brașov - inițiator Ionel Fliundra, Primarul Orașului Ghimbav. **C. 1, 3.**

6. Proiect de hotărâre privind aprobarea bugetului local pe anul 2024 - inițiator Ionel Fliundra, Primarul Orașului Ghimbav. **C. 1, 2, 3.**
7. Diverse.

Se trece la punctul 1

Se propune amendament pentru înlocuirea președintelui cu persoana Dlui. Cușai Daniel, deoarece Dl. Consilier Tudor George este operat în spital. Se supune la vot și cu 14 voturi pentru și niciunul împotriva se aprobă **HCL 11 pe anul 2024**

Se trece la punctul 2

Dl. președinte întreabă dacă sunt obiecții.

Se supune la vot și în unanimitate se aprobă **HCL 12 pe anul 2024**

Se trece la punctul 3

Se propune suplimentarea ordinii de zi cu 3 proiecte:

1. Proiect de hotărâre pentru constatarea încetării Contractului de concesiune nr. 159/2012 încheiat cu SC Edil Pavimenti SRL (fostă Europavimenti) și aprobarea radierii dreptului de concesiune înscris în CF nr. 100584/Ghimbav, nr. cad. 100584 în favoarea SC Edil Pavimenti SRL - inițiator Ionel Fliundra, Primarul Orașului Ghimbav. **C. 1, 3.**
2. Proiect de hotărâre privind modificarea HCL Ghimbav nr. 74/30.05.2023 privind stabilirea taxelor și impozitelor locale pentru anul fiscal 2024 - inițiator Ionel Fliundra, Primarul Orașului Ghimbav. **C. 1, 3.**
3. Proiect de hotărâre privind aprobarea Studiului de fezabilitate (S.F) și a indicatorilor tehnico-economici pentru obiectivul de investiții „Construire Policlinică” din Orașul Ghimbav, județul Brașov - inițiator Ionel Fliundra, Primarul Orașului Ghimbav. **C. 1, 3.**

Se supune la vot amendamentul și cu 14 voturi pentru și niciunul împotriva, se aprobă.

Se supune la vot proiectul și cu 14 voturi pentru și niciunul împotriva, se aprobă **HCL 13 pe anul 2024**

La ședință participă și Dl. Arh. Ciprian Simion, proiectează Policlinica Ghimbav. Se propune a se da cuvântul Dlui Arh. Ciprian Simion pentru o prezentare a proiectului Policlinicii Ghimbav.

Se întreabă dacă există zonă de urgențe.

Se răspunde că este doar zonă de ambulatoriu. Dl. Arh. Ciprian Simion răspunde că a respectat tema de proiectare.

Ca urmare a faptului că proiectul nu corespunde cu dorințele creării unei zone de ambulatoriu sugerată, Dl. Primar Ionel Fliundra retrace proiectul de pe ordinea de zi, mulțumind Dlui Arh. Ciprian Simion pentru prezentare.

Se trece la punctul 4

Se prezintă punctul de vedere al comisiilor 1 și 3

Se supune la vot proiectul și cu 14 voturi pentru și niciunul împotriva, se aprobă **HCL 14 pe anul 2024**

Se trece la punctul 5

Se prezintă punctul de vedere al comisiilor 1 și 3.

Se supune la vot și cu 14 voturi pentru și niciunul împotriva se aprobă **HCL nr. 15 pe anul 2024.**

Se trece la punctul 6

Se prezintă amendamentele la buget de către Dl. Primar Ionel Fliundra la venituri se suplimentează cap. 11.02.02 – sume defalcate din TVA pt. finanțarea cheltuielilor la nivelul orașelor, cu suma de 601 mii lei.

Se supune la vot amendamentul și se aprobă.

Se parcurge Anexa 2, se detaliază alte cheltuieli.

Se detaliază la capitolul cultură, religie și recreere.

Se propune amendament diminuarea capitolului 670503203030, cu 3000 de lei și alocare la capitolul 510103200530 cu 3000 de lei pentru 2 buc roată măsurare.

Se propune diminuarea de la 670503203030 cu 15 mii lei cu alocare la 510103200530 cu 15 mii lei – 10 camere solare de supraveghere pârâu Ghimbășel.

Se supun la vot amendamentele și se aprobă cu 13 voturi pentru și 1 vot împotriva (Dl. Vasile Horgoș)

Dl. Primar Ionel Fliundra propune amendament la cap. 6506005912, suplimentarea cu 500 mii lei, cu diminuarea de la 65 art.200130

Dă unele relații cu privire la lucrările necesare la biserica veche.

Se supune la vot și cu 10 voturi pentru, 2 abțineri și 2 voturi împotriva (Vasile Horgoș și Maxim Ștefan), se aprobă.

La cap. 84203030 – străzi (alte cheltuieli) – se suplimentează cu 101 mii, lei cu alocarea de la 65200130.

Se supune la vot amendamentul și cu 11 voturi pentru, 2 abțineri (Marian Flueraș, Vlad petrescu) și 1 vot împotriva (Vasile Horgoș), se aprobă

Dl. Vasile Horgoș subliniază că în 2023 cheltuielile de funcționare au fost de 23 de milioane de lei și acum sunt de 61 milioane lei. Propune retragerea bugetului pentru refacere și încadrarea în cheltuielile anului trecut.

Dl. Primar Ionel Fliundra dă explicații cu privire la creșterea față de anul trecut.

Dl. Primar Ionel Fliundra arată că s-au explicat toate sumele din buget la comisii.

La anexa 3

Se propune amendament la poz. 1 în loc de DALI + PT se va citi DALI.

La poziția 2 în loc de PT + execuție rămâne DALI.

La poziția 3 se modifică denumirea în Școală str. Pieții nr.12 – SF.

Se supun la vot amendamentele și cu 13 voturi pentru și 1 vot împotriva (Vasile Horgoș), se aprobă.

Se propun amendamentele: tot la anexa 3

Se modifică din zona Mucava (PUZ) – în PUZ zonă Mucava.

Se modifică din PUZ Transilana cu PUZ zonă Transilana.

Se modifică din Amenajare Promenadă str. Morii (PUZ) în PUZ amenajare Promenadă str. Morii.

Se modifică denumirea din Amenajare Zonă Istorică Protejată în PUZ Amenajare Zonă Istorică Protejată.

Se supune la vot și cu 13 voturi pentru și 1 vot împotriva (Vasile Horgoș) se aprobă.

La anexa 4

Se propune amendament introducerea poziției noi:

“Înnoirea parcului de vehicule destinate transportului public (achiziția de vehicule nepoluante) – 14.552 mii lei.

Se supune la vot și cu 13 voturi pentru și 1 vot împotriva (Vasile Horgoș) se aprobă.

Se trece la anexa 5

Se propune amendament la poziția 5 înlocuire denumire Achiziție PUG cu Actualizare PUG al Orașului Ghimbav.

Se supune la vot și cu 13 voturi pentru și 1 vot împotriva (Vasile Horgoș) se aprobă.

La poziția 14, 15 și 80, Dl. Maxim Ștefan propune diminuarea la jumătate.

Dna Racoviță Cristina dă detalii cum că sumele au fost estimate, DTAD fiind în curs de execuție.

Se supune la vot amendamentul și cu 7 voturi pentru și 7 voturi împotriva se respinge.

La poziția 17 se propune amendament.

Schimbare denumire în DALI Școală str. Pieții cu suplimentare cu 15 mii lei cu diminuare la poz.21

Se supune la vot și cu 13 voturi pentru și 1 vot împotriva se aprobă.

La punctul 28 se propune amendament schimbare denumire în PT + execuție.

Se supune la vot și cu 13 voturi pentru și 1 vot împotriva se aprobă.

La poziția 34 se diminuează cu 1425 mii lei, iar sumele se alocă la poziții noi:

- PUZ Campus școlar – 100 mii lei
- PUZ Str. Margaretei – 155 mii lei
- PUZ Str. Gențianei – 155 mii lei
- PUZ Str, Sânzienii – 155 mii lei
- PUD Amenajare Piațetă str. Lungă – 200 mii lei
- PUZ Str. Prunului , Str. Făgărașului, zona lacuri limită UAT Cristian – 660 mii lei

Se supune la vot și cu 13 voturi pentru și 1 vot împotriva se aprobă.

La poziția 41 se propune modificare în Construire Policlinică

Se supune la vot și cu 13 voturi pentru și 1 vot împotriva se aprobă.

La poziția 46 se va citi execuție în loc de SF

Se supune la vot și cu 13 voturi pentru și 1 vot împotriva se aprobă.

La poziția 47 se adaugă și Livadă III parțial

La poziția 48 se înscrie SF

Se supune la vot și cu 13 voturi pentru și 1 vot împotriva se aprobă amendamentele.

La poziția 54 se va adăuga și execuție.

Se supune la vot și cu 13 voturi pentru și 1 vot împotriva se aprobă.

La poziția 55 se propune denumire Modernizare zonă Mucava.

Se supune la vot și cu 13 voturi pentru și 1 vot împotriva se aprobă.

La poziția 61 se elimină și se transferă sumele la poz.1

Se supune la vot și cu 13 voturi pentru și 1 vot împotriva se aprobă.

La poziția 74 se propune denumirea „Amenajare peisagistică parc promenadă Vest stadiu SF” cu diminuare la 100 mii lei diferență, alocându-se 200 mii lei.

La poziția 69, 140 mii lei cu crearea de poziție nouă – Panouri informații alegeri, 6 seturi și 60 mii lei la poz. 1

Se supune la vot și cu 13 voturi pentru și 1 vot împotriva se aprobă.

La poziția 73 se modifică din elicopter în avion. Se supune la vot și cu 13 voturi pentru și 1 vot împotriva se aprobă.

La poziția 76 modificare denumire în „Documentație încadrare în categoria orașelor turistice a UAT Oraș Ghimbav”. Se supune la vot și cu 13 voturi pentru și 1 vot împotriva se aprobă.

La poziția 81, Dl. Vasile Horgoș propune eliminarea și alocarea sumelor la poz.33

Se supune la vot și cu 8 voturi pentru și 6 voturi împotriva, se aprobă

Se propune introducerea Reconfigurarea elemente geometrice alveole stații de călători DN1 – DALI +PT – 100 mii lei cu diminuare de la poz. 34

Se supune la vot și cu 13 voturi pentru și 1 vot împotriva se aprobă.

Dl. Ștefan Cătălin are unele nelămuriri. Sunt proiecte propuse care nu au finanțare. Având în vedere că, Campusul școlar este de durată, ar trebui reduse cheltuielile și în consecință nu va vota pentru.

Dl. Primar Ionel Fliundra subliniază că bugetul este important pentru localitate, care acoperă multe necesități ale acesteia.

Dl. Maxim Ștefan consideră că nu poate susține un buget care prevede demolarea a 3 case cu 1 milion de lei și consideră că mai bine se dau bani pentru radar decât la cavouri. Nu crede că este bine să se realizeze atâtea SF-uri, care oricum expiră. De asemenea la biserică anul trecut s-a spus că nu se mai alocă bani bisericii și totodată s-a spus că se înființează club orășenesc pentru a nu se mai alocă bani la alte cluburi.

Dl. Primar Ionel Fliundra dă răspunsuri la obiecțiuni că sumele sunt justificate de SF-uri, este susținută activitatea sportivă prin dezvoltarea armonioasă a copiilor, iar unele cluburi private trebuie susținute pentru închiderea activităților sportive pe campionate, iar unele promovează chiar campioni naționali.

Se supune la vot și cu 10 voturi pentru și 4 voturi împotriva (Vasile Horgoș, Vasilachi Robert, Maxim Ștefan, Ștefan Cătălin) se aprobă **HCL nr.16 pe anul 2024**

La ședința a revenit și Dl. Arhitect Ciprian Simion care vine cu lămuriri prin care arată că unele spații se pot refuncționaliza după obținerea unor autorizații ale DSP-ului.

Se face o nouă prezentare mai detaliată a proiectului Policlinicii. Nemulțumirea este că nu s-a prevăzut în proiect un centru de permanență în regim de urgență
La ora 17³⁵ DL. Ștefan Cătălin și DL. Cernea Marian solicită să părăsească ședința.

Se trece la punctul 1 suplimentar

Se prezintă punctul de vedere al comisiilor 1 și 3

Se supune la vot și cu 12 voturi pentru și niciunul împotriva, se aprobă **HCL nr.17 pe anul 2024**

Se trece la punctul 2 suplimentar

Se prezintă punctul de vedere al comisiilor 1 și 3

Se supune la vot și cu 12 voturi pentru și niciunul împotriva, se aprobă **HCL nr.18 pe anul 2024**

Proiectul de la punctul 3 suplimentar a fost retras de către inițiator – Primar Ionel Fliundra

Dl. Președinte întreabă dacă mai sunt probleme la ordinea de zi și nemaifiind, declară ședința închisă, drept pentru care s-a întocmit prezentul proces - verbal spre cele legale.

Președinte ,
Cușai Daniel



Secretar general,
Szinatovici Dan

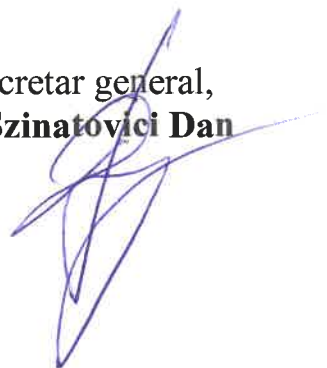

REPARTIZAT PENTRU AVIZARE LA COMISIA: 1

Proiect de hotărâre
din 11.03.2024
privind aprobarea bugetului creditelor interne pe anul 2024

Ionel Fliundra - Primarul Orașului Ghimbav,

Având în vedere Legea nr. 421/2023 privind bugetul de stat pe anul 2024, prevederile art. 4, art. 5, art. 8, art. 9, art. 25, art. 26, art. 39, art. 41, art. 42, art. 44, art. 58 din Legea nr. 273/2006 privind finanțele publice locale, cu modificările și completările ulterioare, art. 129, alin. 1, alin. 2, litera b), alin. 4, litera a) din OUG nr. 57/2019 privind Codul administrativ, referatul compartimentului de specialitate și Hotărârea nr. 8311/07.03.2024 de la Comisia de Autorizare a Imprumuturilor Locale.

În temeiul art. 139, alin. 1 și ale art. 196, alin. 1, litera a) din OUG nr. 57/2019 privind Codul administrativ

HOTĂRĂȘTE

Art. 1. Se aprobă bugetul creditelor interne ale bugetului local al Orașului Ghimbav pe anul 2024, la partea de “Venituri” conform Anexei nr. 1 care face parte integrantă din prezenta hotărâre.

Art. 2. Se aprobă lista obiectivelor de investiții cu finanțare din bugetul creditelor interne ale bugetului local al Orașului Ghimbav pe anul 2024, la partea de “Cheltuieli de dezvoltare” conform Anexei nr. 3 care face parte integrantă din prezenta hotărâre.

Art. 3. Cu ducerea la îndeplinire a prezentei hotărâri se însărcinează Primarul orașului Ghimbav, prin compartimentele de specialitate.

Vizat pentru legalitate
Secretar
Szinatovici Dan

Inițiator
Primar
Ionel Fliundra

Anexa 1

VENITURI

+55 000 mii lei

41.07.02.01 Sume aferente creditelor interne

+ 55 000 mii lei

**Vizat pentru legalitate
Secretar
Szinatovici Dan**



**Inițiator
Primar
Ionel Fliundra**



Anexa 3

CHELTUIELI

Sectiunea Dezvoltare (Anexa 3)

- ❖ Investitii sistem de iluminat si telegestiune inclusiv modernizare retele electrice iluminat public in orasul Ghimbav suplimentare cu suma de 14 845.79 mii lei
- ❖ Amenajare strazi in zona Transilana II din Oras Ghimbav, jud. Brasov suplimentare cu suma de 18 497.12 mii lei
- ❖ Modernizarea strazilor Salviei, Brandusei, Busuiocului, Trandafirului, Zambilei 2, Lamaitei, Lacramioarei, Crinului(partial), Orhideei, Margaretei(partial) din Oras Ghimbav suplimentare cu suma de 21 057.09 mii lei

Vizat pentru legalitate
Secretar
Szinatovici Dan



Inițiator
Primar
Ionel Fliundra





**PRIMARIA ORASULUI GHIMBAV
JUDETUL BRASOV**

Str. Lungă nr. 2, GHIMBAV, cod 507075, Tel/fax: 40-268-25.80.06 / 25.83.55
www.primaria-ghimbav.ro, E-mail: relatii publice@primaria-ghimbav.ro

Nr.inreg. *13541 / 13.03.2024*

**REFERAT DE APROBAREA BUGETULUI
CREDITELOR INTERNE
PE ANUL 2024**

Avand in vedere HCL Ghimbav nr. 16/08.02.2024 privind aprobarea bugetului local pe anul 2024, Legea nr. 421/2023 privind bugetul de stat pe anul 2024, conform Hotararii nr. 8311/07.03.2024 de la Comisia de Autorizare a Imprumuturilor Locale, referatul de aprobare si prevederile din Legea nr. 273/2006 privind finantele publice locale, OUG 57/2019 privind Codul administrativ, cu modificarile si completarile ulterioare, se propune aprobarea bugetului creditelor interne ale bugetului local pentru anul 2024 dupa cum urmeaza:

**Anexa nr. 1 – Componenta veniturilor
bugetului local**

➤ Sumele propuse la partea de venit in suma de 55 000 mii lei reprezinta:

VENITURI +55 000 mii lei

41.07.02.01 Sume aferente creditelor interne

+ 55 000 mii lei

➤ **Anexa nr. 3 Componenta cheltuielilor de capital bugetului local**

- **Investitii sistem de iluminat si telegestiune inclusiv modernizare retele
electrice iluminat public in orasul Ghimbav suplimentare cu suma de 14
845,79 mii lei**
- **Amenajare strazi in zona Transilana II din Oras Ghimbav, jud. Brasov
suplimentare cu suma de 18 497,12 mii lei**
- **Modernizarea strazilor Salviei, Brandusei, Busuiocului, Trandafirului,
Zambilei 2, Lamaitei, Lacramioarei, Crinului(partial), Orhideei,
Margaretei(partial) din Oras Ghimbav suplimentare cu suma de 21 057.09
mii lei**

Având în vedere cele de mai sus, se impune aprobarea bugetului local în corelație cu evoluția prognozată a indicatorilor macroeconomici și cu măsurile instituite.

Alte informații ale bugetului

Totodata se propune aprobarea bugetului creditelor interne ale bugetului local pentru anul 2024 conform Hotararii nr. 8311/07.03.2024 de la Comisia de Autorizare a Imprumuturilor Locale

Având în vedere cele prezentate, rog a se intocmi raportul de specialitate in vederea aprobarii cu privire la rectificarea bugetului local pe anul 2024 .

PRIMAR
IONEL FLIUNDRA



Nr. 13572/13.03.2024

Referat

Privind aprobarea bugetului creditelor interne, pe anul 2024

Compartimentul Buget- Contabilitate, prin prezentul raport va aducem la cunostinta ca este necesara aprobarea bugetului creditelor interne ale bugetului local Orasului Ghimbav pe anul 2024, finantarea din credite interne, conform anexelor atasate si Hotararea nr. 8311/07.03.2024 de la Comisia de Autorizare a Imprumuturilor Locale.

In temeiul prevederilor Legii Bugetului de Stat nr. 421/2023, ale Legii 273/2006 Finantelor Publice Locale, republicata, cu modificarile si completarile ulterioare si in temeiul prevederilor din OUG 57/2019 privind aprobarea Codului Administrativ va inaintam prezentul raport:

In urma discutiilor cu ordonatorul principal de credite: compartimentul buget- contabilitate va propune urmatoarele modificari :

VENITURI **+55 000 mii lei**

41.07.02.01 Sume aferente creditelor interne **+ 55 000 mii lei**

CHELTUIELI

Sectiunea Dezvoltare (Anexa 3)

- ❖ Investitii sistem de iluminat si telegestiune inclusiv modernizare retele electrice iluminat public in orasul Ghimbav suplimentare cu suma de 14 845.79 mii lei
- ❖ Amenajare strazi in zona Transilana II din Oras Ghimbav, jud. Brasov suplimentare cu suma de 18 497.12 mii lei
- ❖ Modernizarea strazilor Salviei, Brandusei, Busuiocului, Trandafirului, Zambilei 2, Lamaitei, Lacramioarei, Crinului(partial), Orhideei, Margaretei(partial) din Oras Ghimbav suplimentare cu suma de 21 057.09 mii lei

Compartiment buget-contabilitate





ROMÂNIA
JUDEȚUL BRAȘOV
PRIMĂRIA ORAȘULUI GHIMBAV
Str. Lungă nr. 2, GHIMBAV, cod 507075,
Tel/fax: 40-268 - 25.80.06 / 25.83.55
www.primaria-ghimbav.ro,
E-mail: relatii publice@primaria-ghimbav.ro



Nr.13573/13.03.2024

**Anunț cu privire la afișare Proiect de Hotărâre
pentru Consultare publică**

Consiliul Local al Orașului Ghimbav aduce la cunoștința publicului că, în următoarea ședința a consiliului local, va fi supus spre analiză și adoptare următorul proiect de hotărâre:

**Proiect de hotărâre privind aprobarea bugetului creditelor interne pe anul
2024**

Ținând cont de anexele aferente proiectului de hotărâre sus menționat, persoanele interesate pot depune propuneri, sugestii sau opinii cu privire la acest Proiect de hotărâre.

**Dezbaterea Proiect de hotărâre privind aprobarea
bugetului creditelor interne pe anul 2024 va avea loc în data de
28.03.2024, orele 11.00, în Sala de Consiliu a instituției.**

Propunerile, sugestiile sau opiniile, precum orice alte observatii, se vor depune folosindu-se una dintre următoarele forme de comunicare:

- mail, la adresa relatiipublice@primaria-ghimbav.ro,
- fax la numărul 0268/258355
- direct la sediul Primăriei la Compartimentul Secretariat — Relații cu Publicul.
- Tel 0268.258.006

Documentația poate fi consultată:

- pe pagina de internet a instituției, www.primaria-ghimbav.ro

**Secretar general
Szinatovici Dan**



Primaria Ghimbav Registratura

De la: Primaria Ghimbav Relatii publice <relatiipublice@primaria-ghimbav.ro>
Trimis: marți, 19 martie 2024 11:02
Către: registratura@primaria-ghimbav.ro
Subiect: FW: Dovada publicare DPA_09-B_13-03-2024
Atașări: Dovada_publicare_anunturi-DPA_09-B_13-03-2024.pdf

Cu respect,

Anamaria Lorellai PETRE-SPIRU
Inspector Asistent
Secretariat - Relatii cu Publicul

Primaria Ghimbav
e-Mail: relatiipublice@primaria-ghimbav.ro
Tel.: +40.268258006
Fax. +40.268258355

From: Mihai RĂȘPOPA <mihai.raspopa@gmail.com>
Sent: Tuesday, March 19, 2024 10:48 AM
To: Lorellai Petre-Spiru <lorellaipetrespiru@yahoo.com>; Primaria Ghimbav Relatii publice <relatiipublice@primaria-ghimbav.ro>
Subject: Fwd: Dovada publicare DPA_09-B_13-03-2024

----- Forwarded message -----

From: **Mihai RĂȘPOPA** <mihai.raspopa@gmail.com>
Date: Mon, 18 Mar 2024, 20:39
Subject: Dovada publicare DPA_09-B_13-03-2024
To: Primaria Ghimbav Relatii publice <relatiipublice@primaria-ghimbav.ro>

Dovada publicare DPA_09-B_13-03-2024

Cu stima,

Mihai RĂȘPOPA
+40.726127849
mihai.raspopa@gmail.com

PRIMĂRIA ȘI
CONSILIUL LOCAL
GHIMBAV

Tel: (+40) 259 259 004

ADMINISTRATIVE & ECONOMIE

LOCURIRE & MEDIU

COMUNITATE

SISTEMAP

Monitorul Oficial Local - Proiectele bugetelor supuse consultării publice

Anul 2024

- 13.03.2024 - Anunț Deținere publică - Proiect de Hotărâre nr. 1357/13.03.2024 privind aprobarea bugetului local și al anului 2024
- 15.03.2024 - Proiect de Hotărâre nr. 13829/15.03.2024 privind modificarea bugetului local pe anul 2024
- 13.03.2024 - Anunț Deținere publică - Proiect de Hotărâre nr. 1357/13.03.2024 privind aprobarea bugetului creditelor interne pe anul 2024
- 13.03.2024 - Proiect de Hotărâre nr. 1357/13.03.2024 privind aprobarea bugetului creditelor interne pe anul 2024

Dovadă publicare pe website

Mai jos sunt prezentate capturi de ecran în care se pot vedea informațiile publicate pe website-ul instituției.

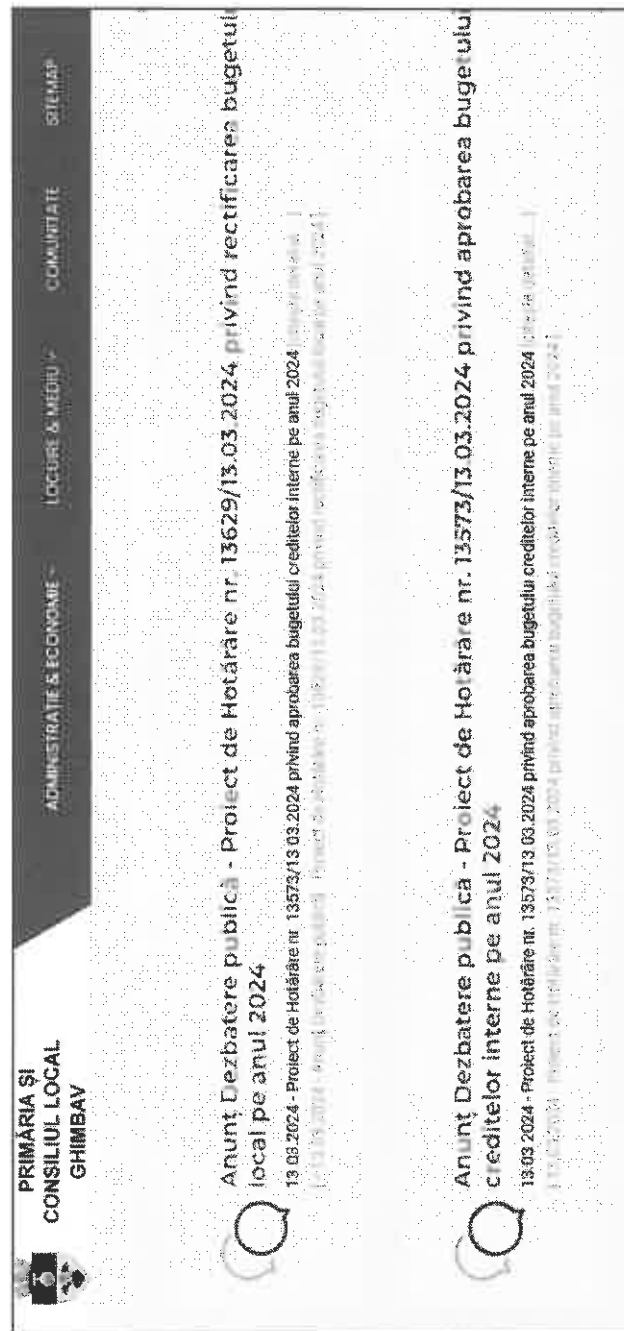



**PRIMĂRIA ȘI
CONSILIUL LOCAL
GHIMBAV**

Tel.: (+40) 268 258 006

ADMINISTRAȚIE & ECONOMIE ▾

LOCUIRE ▾

Consiliul Local Ghimbav - Proiecte

Anul 2024

- 13.03.2024 - Proiect de Hotărâre nr. 13629/13.03.2024 privind rectificarea bugetului local pe anul 2024
- 13.03.2024 - Proiect de Hotărâre nr. 13573/13.03.2024 privind aprobarea bugetului creditelor interne pe anul 2024

REPARTIZAT PENTRU AVIZARE LA COMISIA: 1, 2, 3

Proiect de hotărâre
din 11.03.2024
privind rectificarea bugetului local pe anul 2024

Ionel Fliundra - Primarul Orașului Ghimbav,

Având în vedere Legea nr. 421/2023 privind bugetul de stat pe anul 2024, prevederile art. 4, art. 5, art. 8, art. 9, art. 25, art. 26, art. 39, art. 41, art. 42, art. 44, art. 58 din Legea nr. 273/2006 privind finanțele publice locale, cu modificările și completările ulterioare, art. 129, alin. 1, alin. 2, litera b), alin. 4, litera a) din OUG nr. 57/2019 privind Codul administrativ, referatul compartimentului de specialitate.

În temeiul art. 139, alin. 1 și ale art. 196, alin. 1, litera a) din OUG nr. 57/2019 privind Codul administrativ

HOTĂRĂȘTE

Art. 1. Se aprobă rectificarea bugetului local al Orașului Ghimbav pe anul 2024, la partea de “Venituri” conform Anexei nr. 1 care face parte integrantă din prezenta hotărâre.

Art. 2. Se aprobă rectificarea bugetului local al Orașului Ghimbav pe anul 2024, la partea de “Cheltuieli de functionare” conform Anexei nr. 2 care face parte integrantă din prezenta hotărâre.

Art. 3. Se aprobă rectificarea programului de investitii cu finantare din bugetul local al Orașului Ghimbav pe anul 2024, la partea de “Cheltuieli de dezvoltare” conform Anexei nr. 5 care face parte integrantă din prezenta hotărâre.

Art. 4. Cu ducerea la îndeplinire a prezentei hotărâri se însărcinează Primarul orașului Ghimbav, prin compartimentele de specialitate.

Vizat pentru legalitate
Secretar
Szinatovici Dan



Inițiator
Primar
Ionel Fliundra

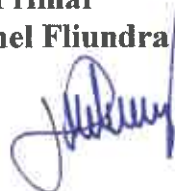

Anexa 1

VENITURI sursa E ***-4,51116 mii lei***

Se diminueaza excedentul sursei E cu suma de 4,51116 mii lei

VENITURI sursa A ***+4,51116 mii lei***

36.02.05 Varsaminte din veniturile si/sau disponibilitatile institutiilor publice ***+ 4.51116 mii lei***

Vizat pentru legalitate
Secretar
Szinatovici Dan



Inițiator
Primar
Ionel Fliundra



Anexa 2

CHELTUIELI

Sectiunea FUNCTIONARE (Anexa 2)

Capitolul 51.01.03 – Autoritati publice si actiuni externe

-art. 20.12.00 (Consultanta si expertiza) **diminuare** cu suma de 50 mii lei

- art. 20.30.30 (Alte cheltuieli cu bunuri si servicii) **suplimentare** cu suma de 54,51116 mii lei

Capitolul 70.50.00 – Alte servicii in domeniul locuintelor, serviciilor si dezvoltarii comunale

- art. 20.05.30 (Alte obiecte de inventar) **suplimentare** cu suma de 10 mii lei

- art. 20.02.00 (Reparatii curente) **suplimentare** cu suma de 100 mii lei

Capitolul 84.03.03 – Strazi

art. 20.02.00 (Reparatii curente) **diminuare** cu suma de 110 mii lei

Vizat pentru legalitate
Secretar
Szinatovici Dan



Inițiator
Primar
Ionel Fliundra



Anexa 5

CHELTUIELI

Sectiunea Dezvoltare (Anexa 5)

- ❖ Investitii sistem de iluminat si telegestiune inclusiv modernizare retele electrice iluminat public in orasul Ghimbav diminuare cu suma de 400 mii lei
- ❖ Amenajare strazi in zona Transilana II din Oras Ghimbav, jud. Brasov diminuare cu suma de 100 mii lei
- ❖ Modernizarea strazilor Salviei, Brandusei, Busuiocului, Trandafirului, Zambilei 2, Lamaitei, Lacramioarei, Crinului(partial), Orhideei, Margaretei(partial) din Oras Ghimbav diminuare cu suma de 100 mii lei

Se introduc pozitii noi:

- ❖ Semaforizare inteligenta DN 1 cu valoarea de 150 mii lei
- ❖ Reabilitare imobil din str. Fagarasului nr. 16 cu valoarea de 405 mii lei
- ❖ Centrala termica imobil str. Pietii nr. 77 cu valoarea de 15 mii lei
- ❖ Aparat aer conditionat 2 buc cu valoarea de 30 mii lei

Vizat pentru legalitate
Secretar
Szinatovici Daa



Inițiator
Primar
Ionel Fliundra





**PRIMARIA ORASULUI GHIMBAV
JUDETUL BRASOV**

Str. Lungă nr. 2, GHIMBAV, cod 507075, Tel/fax: 40-268-25.80.06 / 25.83.55
www.primaria-ghimbav.ro, E-mail: relatii publice@primaria-ghimbav.ro

Nr.inreg. 13627 / 13.03.2024

**REFERAT DE APROBARE A RECTIFICARII BUGETULUI
LOCAL PE ANUL 2024**

Avand in vedere HCL Ghimbav nr. 16/08.02.2024 privind aprobarea bugetului local pe anul 2024 privind rectificarea bugetului local pe anul 2024, Legea nr. 421/2023 privind bugetul de stat pe anul 2024, conform notelor de fundamentare a Compartimentului Achizitii/ Investitii, a Compartimentului Cadastru si Patrimoniu, referatul de aprobare si prevederile din Legea nr. 273/2006 privind finantele publice locale, OUG 57/2019 privind Codul administrativ, cu modificarile si completarile ulterioare, se propune aprobarea rectificarii bugetului local pentru anul 2024 dupa cum urmeaza:

**Anexa nr. 1 – Componenta veniturilor
bugetului local**

- Sumele propuse la partea de venit in suma de 4,51116 mii lei reprezinta:

VENITURI sursa E -4,51116 mii lei

Se diminueaza excedentul sursei E cu suma de 4,51116 mii lei

VENITURI sursa A +4,51116 mii lei

36.02.05 Varsaminte din veniturile si/sau disponibilitatile institutiilor publice + 4.51116 mii lei

Anexele nr. 2 Componenta cheltuielilor bugetului local

Capitolul 51.01.03 – Autoritati publice si actiuni externe

-art. 20.12.00 (Consultanta si expertiza) **diminuare** cu suma de 50 mii lei

- art. 20.30.30 (Alte cheltuieli cu bunuri si servicii) **suplimentare** cu suma de 54,51116 mii lei

Capitolul 70.50.00 – Alte servicii in domeniul locuintelor, serviciilor si dezvoltarii comunale

- art. 20.05.30 (Alte obiecte de inventar) **suplimentare** cu suma de 10 mii lei

- art. 20.02.00 (Reparatii curente) **suplimentare** cu suma de 100 mii lei

Capitolul 84.03.03 – Strazi

art. 20.02.00 (Reparatii curente) **diminuare** cu suma de 110 mii lei

Anexele nr. 5 Componenta cheltuielilor bugetului local

- ❖ Investitii sistem de iluminat si telegestiune inclusiv modernizare retele electrice iluminat public in orasul Ghimbav **diminuare** cu suma de 400 mii lei
- ❖ Amenajare strazi in zona Transilana II din Oras Ghimbav, jud. Brasov **diminuare** cu suma de 100 mii lei
- ❖ Modernizarea strazilor Salviei, Brandusei, Busuiocului, Trandafirului, Zambilei 2, Lamaitei, Lacramioarei, Crinului(partial), Orhideei, Margaretei(partial) din Oras Ghimbav **diminuare** cu suma de 100 mii lei

Se introduc pozitii noi:

- ❖ Semaforizare inteligenta DN 1 cu valoarea de 150 mii lei
- ❖ Reabilitare imobil din str. Fagarasului nr. 16 cu valoarea de 405 mii lei
- ❖ Centrala termica imobil str. Pietii nr. 77 cu valoarea de 15 mii lei
- ❖ Aparat aer conditionat 2 buc cu valoarea de 30 mii lei

Având în vedere cele de mai sus, se impune aprobarea bugetului local în corelație cu evoluția prognozată a indicatorilor macroeconomici și cu măsurile instituite.

Alte informații ale bugetului

Totodata se propune rectificarea bugetului conform notei de fundamentare emisa de compartimentul de achizitii.

Având în vedere cele prezentate, rog a se întocmi raportul de specialitate în vederea aprobării cu privire la rectificarea bugetului local pe anul 2024 .

PRIMAR
IONEL FLIUNDRA



Nr.14491/21.03.2024

Referat

Privind rectificarea bugetului de venituri si cheltuieli, pe anul 2024

Compartimentul Buget- Contabilitate, prin prezentul raport va aducem la cunostinta ca este necesara rectificarea bugetului de venituri si cheltuieli al UAT oras Ghimbav pe anul 2024, intre articole si aliniate.

In temeiul prevederilor Legii Bugetului de Stat nr. 421/2023, ale Legii 273/2006 Finantelor Publice Locale, republicata, cu modificarile si completarile ulterioare si in temeiul prevederilor din OUG 57/2019 privind aprobarea Codului Administrativ va inaintam prezentul raport:

In urma discutiilor cu ordonatorul principal de credite: compartimentul buget- contabilitate va propune urmatoarele modificari :

VENITURI sursa E -4,51116 mii lei

Se diminueaza excedentul sursei E cu suma de 4,51116 mii lei

VENITURI sursa A +4,51116 mii lei

36.02.05 Varsaminte din veniturile si/sau disponibilitatile institutiilor publice *+ 4.51116 mii lei*

CHELTUIELI

Sectiunea FUNCTIONARE (Anexa 2)

Capitolul 51.01.03 – Autoritati publice si actiuni externe

-art. 20.12.00 (Consultanta si expertiza) **diminuare** cu suma de 50 mii lei

- art. 20.30.30 (Alte cheltuieli cu bunuri si servicii) **suplimentare** cu suma de 54,51116 mii lei

Capitolul 70.50.00 – Alte servicii in domeniul locuintelor, serviciilor si dezvoltarii comunale

- art. 20.05.30 (Alte obiecte de inventar) **suplimentare** cu suma de 10 mii lei

- art. 20.02.00 (Reparatii curente) **suplimentare** cu suma de 100 mii lei

Capitolul 84.03.03 – Strazi

art. 20.02.00 (Reparatii curente) **diminuare** cu suma de 110 mii lei

CHELTUIELI

Sectiunea Dezvoltare (Anexa 5)

- ❖ Investitii sistem de iluminat si telegestiune inclusiv modernizare retele electrice iluminat public in orasul Ghimbav **diminuare** cu suma de 400 mii lei

- ❖ Amenajare strazi in zona Transilana II din Oras Ghimbav, jud. Brasov **diminuare** cu suma de 100 mii lei

- ❖ Modernizarea strazilor Salviei, Brandusei, Busuiocului, Trandafirului, Zambilei 2, Lamaitei, Lacramioarei, Crinului(partial), Orhideei, Margaretei(partial) din Oras Ghimbav **diminuare** cu suma de 100 mii lei

Se introduc pozitii noi:

- ❖ Semaforizare inteligenta DN 1 cu valoarea de 150 mii lei
- ❖ Reabilitare imobil din str. Fagarasului nr. 16 cu valoarea de 405 mii lei
- ❖ Centrala termica imobil str. Pietii nr. 77 cu valoarea de 15 mii lei
- ❖ Aparat aer conditionat 2 buc cu valoarea de 30 mii lei

Compartiment buget-contabilitate





ROMÂNIA
JUDEȚUL BRAȘOV
PRIMĂRIA ORAȘULUI GHIMBAV
Str. Lungă nr. 2, GHIMBAV, cod 507075,
Tel/fax: 40-268 - 25.80.06 / 25.83.55
www.primaria-ghimbav.ro,
E-mail: relatiipublice@primaria-ghimbav.ro



Nr.13629/13.03.2024

**Anunț cu privire la afișare Proiect de Hotărâre
pentru Consultare publică**

Consiliul Local al Orașului Ghimbav aduce la cunoștința publicului că, în următoarea ședința a consiliului local, va fi supus spre analiză și adoptare următorul proiect de hotărâre:

Proiect de hotărâre privind rectificarea bugetului local pe anul 2024

Ținând cont de anexele aferente proiectului de hotărâre sus menționat, persoanele interesate pot depune propuneri, sugestii sau opinii cu privire la acest Proiect de hotărâre.

Dezbaterea **Proiect de hotărâre privind rectificarea bugetului local pe anul 2024 va avea loc în data de 28.03.2024, orele 11.00, în Sala de Consiliu a instituției.**

Propunerile, sugestiile sau opiniile, precum orice alte observatii, se vor depune folosindu-se una dintre următoarele forme de comunicare:

- mail, la adresa relatiipublice@primaria-ghimbav.ro,

- fax la numărul 0268/258355
- direct la sediul Primăriei la Compartimentul Secretariat — Relații cu Publicul.
- Tel 0268.258.006

Documentația poate fi consultată:

- pe pagina de internet a instituției, www.primaria-ghimbav.ro

**Secretar general
Szinatovici Dan**



Nr. 1445 / 21.03.2024

REPARTIZAT PENTRU AVIZARE LA COMISIA:1.....2.....

Proiect de hotărâre
din

privind alocarea de la bugetul local a unor fonduri pentru
Parohia Ortodoxă Română Ghimbav 1 - Hramul „Sfânta Treime”

Ionel Fliundra – Primarul Orașului Ghimbav, județul Brașov,

Având în vedere cererea cu documentele anexe, înregistrată la sediul Primăriei Orașului Ghimbav sub nr. 713/15.01.2024 transmisă de către Parohia Ortodoxă Română Ghimbav 1 – „Hramul Sfânta Treime”, prin care solicită acordarea unui sprijin financiar, HCL Ghimbav nr. 4/31.01.2017 privind aprobarea Regulamentului Consiliului Local Ghimbav de acordare a unui sprijin financiar unităților de cult din localitatea Ghimbav, aparținând cultelor religioase recunoscute din România, prevederile Ordonanței Guvernului nr. 82/2001 privind stabilirea unor forme de sprijin financiar pentru unitățile de cult aparținând cultelor religioase recunoscute din România, cu modificările și completările ulterioare, H.G. nr. 1.470/2002 privind aprobarea Normelor Metodologice pentru aplicarea prevederilor Ordonanței Guvernului nr. 82/2001, cu modificările și completările ulterioare, prevederile Legii nr. 24/2000 privind normele de tehnică legislativă pentru elaborarea actelor normative, republicată, cu modificările și completările ulterioare, prevederile art. 129, alin.1, alin. 2, litera d), alin. 8, litera a) din OUG nr. 57/2019 privind Codul Administrativ, Referatul de specialitate al Compartimentului Contabilitate, procesul-verbal al Comisiei de specialitate nr. 1 și nr. 2 cadrul Consiliului Local Ghimbav, referatul de aprobare,

În temeiul art. 139, alin. 1 și ale art. 196, alin. 1, litera a) din OUG nr. 57/2019 privind Codul Administrativ,

HOTĂRĂȘTE

Art. 1. Se aprobă alocarea de la bugetul local către **Parohia Ortodoxă Română Ghimbav 1 „Hramul Sfânta Treime”, a sumei de 1.069.411. 09 lei** (TVA inclus), în vederea executării lucrării: **„ Lucrări de reparații generale ale Bisericii Sfânta Treime”**.

Art. 2. Conducerea Unitatii de Cult va prezenta Directiei Financiar - Contabile din cadrul aparatului de specialitate al Primarului Orasului Ghimbav, documente justificative privind sprijinul financiar pana cel tarziu la data de 31 decembrie al fiecarui an; in cazul in care sprijinul financiar a fost primit incepand cu trimestrul al IV lea , justificarea se va face in cel mult 180 de zile de la primirea acestuia.

Art. 3. Cu ducerea la îndeplinire a prezentei hotărâri se însărcinează Primarul sau Secretarul general al Oraşului Ghimbav, judeţul Braşov.

Vizat pentru legalitate
Secretar general
Szinatovici Dan



Inițiator
Primar,
Ionel Fliundra



FP 07 - 01



R O M Ȃ N I A
JUDEȚUL BRAȘOV
PRIMĂRIA ORAȘULUI GHIMBAV

Str. Lungă nr. 2, GHIMBAV, cod 507075,

Tel/fax: 40-268 - 25.80.06 / 25.83.55

www.primaria-ghimbav.ro, E-mail: relatiipublice@primaria-ghimbav.ro

Nr... 14457 / 21.03.2024

Referat de aprobare

la Proiectul de hotărâre privind alocarea de la bugetul local a unor fonduri pentru Parohia Ortodoxă Română Ghimbav 1 „Hramul Sfânta Treime”

Prin HCL Ghimbav nr. 4/31.01.2017 s-a aprobat Regulamentul Consiliului Local Ghimbav de acordare a unui sprijin financiar unităților de cult din localitatea Ghimbav, aparținând cultelor religioase recunoscute din România,

Având în vedere cererea cu documentele anexe, înregistrată sub nr. 713/15.01.2024 transmisă de către Parohia Ortodoxă Română Ghimbav 1 „Hramul Sfânta Treime”, prin care solicită acordarea unui sprijin financiar pentru lucrări de reparații generale ale Bisericii Sfânta Treime.

Văzând prevederile Ordonanței Guvernului nr. 82/2001 privind stabilirea unor forme de sprijin financiar pentru entitățile de cult aparținând cultelor religioase recunoscute din România, cu modificările și completările ulterioare, H.G.R. nr. 1.470/2002 privind aprobarea Normelor metodologice pentru aplicarea prevederilor Ordonanței Guvernului nr. 82/2001, cu modificările și completările ulterioare, prevederile Legii nr. 24/2000 privind normele de tehnică legislativă pentru elaborarea actelor normative, republicată, cu modificările și completările ulterioare, prevederile art. 129, alin. 1, alin. 2, lit. d), alin. 8, litera a) din OUG nr. 57/2019 privind Codul Administrativ cu modificările și completările ulterioare, Referatul de specialitate al Compartimentului Contabilitate, procesul-verbal al Comisiei de specialitate nr. 1 și nr. 2 din cadrul Consiliului Local Ghimbav.

Propun Consiliului Local al Orașului Ghimbav, aprobarea proiectului de hotărâre în forma inițiată.

Primar,
Ionel Fliundra

NR: 14599 / 22.03.2024

Primaria Orasului Ghimbav

Serviciul CONTABILITATE

REFERAT

**privind alocarea de la bugetul local a unor fonduri pentru
Parohia Ortodoxa Ghimbav I " Sfanta Treime"**

Avand in vedere Proiectul de hotarare din 21.03.2024 privind alocarea de la bugetul local a unor fonduri pentru Parohia Ortodoxa Ghimbav I " Sfanta Treime", va informez ca suma solicitata in valoare de 1.069.000 lei se incadreaza in prevederile bugetare.

Sef serviciu financiar – contabilitate

Neamtu Mihaela



UNITATEA DE CULT

Nr. L /Data 15.01.2024

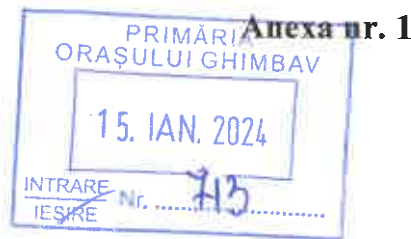

C E R E R E

pentru acordarea sprijinului financiar conform Ordonanței Guvernului nr. 82/2001, cu modificările și completările ulterioare, și ale Hotărârii Guvernului nr. 1470/2002, cu modificările și completările ulterioare

Unitatea de cult solicitantă: PAROHIA GHIMBAV

Cultul sau Eparhia: ARHIEPISCOPIA SIRIULUI

Adresa completă a unității de cult solicitante: STR. AVRAM IANCU, NR. 316

Adresa completă a obiectivului (în cazul în care diferă de adresa unității de cult):

Hramul (dacă este cazul): SF. TREIME

Numele și prenumele reprezentantului: BALINT CIPRIAN SEBASTIAN

Funcția: PREOT Telefon: 0740 377 096

Email: ciprianbalint79@yahoo.com

Număr de cod în cazul monumentelor istorice:

Cod IBAN:

R	0	2	1	i	H	G	B	0	0	0	0	9	9	9	0	7	7	7	1	5	9	1
---	---	---	---	---	---	---	---	---	---	---	---	---	---	---	---	---	---	---	---	---	---	---

deschis la ING. BANK Cod Fiscal: 7111480

Obiectul cererii: REPARAȚII GENERALE ALE BISERIEI SF. TREIME

Motivarea cererii: FONDURI INSUFICIENTE

Numărul și data autorizației de construire: 63/26.06.2023 Data expirării: 26.06.2025

Numărul și data avizului Ministerului Culturii și Patrimoniului Național:

Numărul și data avizului Comisiei de pictură bisericească:

Data începerii lucrărilor: 24.07.2023

Valoarea devizului lucrărilor rămase de executat: 2.380.000 lei

Stadiul lucrărilor: 24.07.2023

În ce ani a mai primit sprijin financiar de la UAT Ghimbav: 2022, 2023

În ce valoare: 1.07.000, 900.000

Dacă au fost justificate în totalitate sumele primite: NA

CERTIFIC exactitatea datelor de mai sus pentru care răspund conform prevederilor legale și mă oblig să justific sumele primite, conform normelor legale

SEMNĂTURA
și ștampila solicitantului

DECLARAȚIE

Subsemnatul BALINT CIPRIAN SEBASTIAN posesor al BI/CI seria B.V. nr. 976/951 eliberat/ă de către SICLEP COLLEA, reprezentant legal al parohiei/unității de cult cu hramul "SF. TREIME" (dacă este cazul) din localitatea Ghimbav str AVRAHAM IANCU nr. 316 Județul Brașov, având Cod fiscal 7111480, cunoscând prevederile din Codul penal privind falsul în declarații, îmi asum pe propria răspundere următoarele:

- datele, informațiile și documentele prezentate în dosarul de solicitare a sprijinului financiar sau în dosarul de justificare a sumelor primite, corespund realității;
- parohia nu are datorii și obligații neachitate la scadență către persoane juridice ori bunuri urmărite în vederea executării silite;
- mă angajez ca sprijinul financiar care va fi alocat parohiei/unității de cult GHIMBAV să-l utilizez în scopul pentru care a fost solicitat și să-l justific integral, în condițiile legii; în documentele justificative nu voi prezenta facturi și chitanțe pentru mijloace fixe a căror valoare depășește 2.500 lei, inclusiv TVA;
- documentele depuse în scopul justificării sumelor alocate unității de cult nu au mai făcut obiectul justificării către alte instituții publice;
- Certificatul de Înregistrare Fiscală și contul bancar aparțin unității de cult care a solicitat sprijinul financiar.

Reprezentantul unității de cult solicitante,
(numele și prenumele)

BALINT CIPRIAN SEBASTIAN

Semnătură



Ștampilă

Data

15.01.2024.



ING Bank N.V. Amsterdam Sucursala Bucuresti,
Str. Aviator Popisteanu, nr. 54A, Cladirea nr. 3, sector 1, 012095 Bucuresti, Romania
RC: J40/16100/1994, CIF: RO6151100, RIC: RB-PJS-40-024/18.02.1999
Tel: +40 21 222 16 00, Fax: +40 21 222 14 01, www.ing.ro
BIC code (SWIFT): INGBROBU

Extras de cont

Numar extras cont: **12**
Data extras cont: **31.12.2023**
Numar cont: **RO21INGB0000999907771591**
Valuta: **RON**
Nume cont: **Cont curent**

Titular cont: **Parohia Ortodoxa Romana Ghimbav**
CUI: **7111480**
Adresa: **Strada AVRAM IANCU, Nr 316**
Ghimbav, 507075

Rezumat

Data	Numar tranzactii	Suma
01.12.2023	Sold initial:	21,216.40
	Total creditorii:	0 0.00
	Total debitorii:	5 -17,284.02
31.12.2023	Sold final:	3,932.38

Tranzactii

Data procesarii Referinta bancii	Beneficiar / Ordonator Descrierea tranzactiei	Debitari	Creditori	Sold intermediar
21.12.2023 921	PRIMARIA ORASULUI GHI /4801362 RO24TREZ24A670600591200X TREZORERII Transfer ING Business SUMA NEJUSTIFICATA Referinta interna: 744289434	-14,348.00		6,868.40
21.12.2023 922	Comision pe operatiune	-0.51		6,867.89
21.12.2023 923	PRIMARIA ORASULUI GHI /4801362 RO56TREZ13721A350102XXXX TREZORERII Transfer ING Business PENALITATI Referinta interna: 744289528	-2,870.00		3,997.89
21.12.2023 924	Comision pe operatiune	-0.51		3,997.38
31.12.2023 925	Comision pe operatiune Comision administrare cont: 65	-65.00		3,932.38

SFARSIT EXTRAS DE CONT



ING Bank N.V. Amsterdam Sucursala Bucuresti,
Str. Aviator Popisteanu, nr. 54A, Cladirea nr. 3, sector 1, 012095 Bucuresti, Romania
RC: J40/16100/1994, CIF: RO6151100, RIC: RB-PJS-40-024/18.02.1999
Tel: +40 21 222 16 00, Fax: +40 21 222 14 01, www.ing.ro
BIC code (SWIFT): INGBROBU

[Extras de cont]

CODIN NEGOVAN
Director Retea Vanzari Persoane Juridice

ING 
ING Bank N.V. Amsterdam
Sucursala Bucuresti
Str. Aviator Popisteanu nr. 54A
012095 Bucuresti, Romania

LUANA SORESCU
Director Strategie Persoane Juridice



Nr. **3107/ 21.12.2022**
Către **PAROHIA ORTODOXĂ GHIMBAV**
Adresa **Jud. BRAȘOV, Loc. GHIMBAV, Str. Avram Iancu,
Nr. 93-95, Telefon: 0744331261**

APROBAT,



AVIZ
390/M/21.12.2022

OBIECTIVUL: EXECUTAREA LUCRĂRILOR DE REPARAȚII GENERALE ALE BISERICII SF. TREIME DIN GHIMBAV

REGIM DE PROTECȚIE: monument istoric - cod LMI Bv-II-m-B-11701 - Biserica Sf. Treime
intravilan Ghimbav - zonă de locuințe și funcțiuni complementare

ADRESĂ: Loc. Ghimbav, Str. Avram Iancu, Nr. 93-95

NR. PROIECT: 50/2022

FAZĂ DE ELABORARE: D.T.A.C.

PROIECTANT: arh. Horațiu Vasilescu / expert MC arh. Marina Iliescu

BENEFICIAR: PAROHIA ORTODOXĂ GHIMBAV

Documentația înregistrată la DJC Brașov cu nr. **3107 din 12.11.2022** cuprinde:

- Piese scrise: foaie de capăt, borderou, Certificat de urbanism (CU), act de proprietate / extras CF, expertiza tehnică, studiu istoric/de parament
- Piese desenate: plan de încadrare în zonă, plan de situație vizat OCPI, planuri, fațade, secțiuni (situația existentă), planuri, fațade, secțiuni (situația propusă).

Documentația a fost analizată în cadrul CZMI nr.2 din 16.11.2022. În baza Legii nr. 422/2001 privind protejarea monumentelor istorice, cu modificările și completările ulterioare se acordă,

AVIZ FAVORABIL

Cu următoarele condiții și recomandări:

- Se va asigura asistență de către un pictor restaurator atestat MC pe perioada lucrărilor interioare (care va prevedea la nevoie intervenții de punere în siguranță sau conșervare a picturii murale).
- Lucrările se vor efectua cu supraveghere arheologică.

Prezentul aviz este însoțit de planșele P-19, P-20, P-21, P-22, semnate și ștampilate de DJC Brașov spre neschimbare.

Elaborat,
Consilier superior Raluca Postolea



Dirrecția Generală Regională
a Finanțelor Publice - Brașov

ROMÂNIA
MINISTERUL FINANTELOR PUBLICE
AGENȚIA NAȚIONALĂ DE ADMINISTRARE FISCALĂ
CERTIFICAT DE ÎNREGISTRARE FISCALĂ

Seria A Nr. 1336587

Denumire/Nume și prenume:

PAROHIA ORTODOXA ROMANA GHIMBAV

Domiciliul fiscal:

JUD. BRAȘOV, SAT GHIMBAV, ORȘ. GHIMBAV
Nr.316

Emitent

00000000000000000000434478017

A

Cod M.F.P. 14.13.20.99/2

Codul de înregistrare fiscală (C.I.F.):

7111480

Data atribuirii (C.I.F.):

23.03.1995

Data eliberării:

12.04.2019

Modelul și conținutul acestor formulare sunt aprobate conform OPANAF 3098/2015.



Bd. Eroilor, nr. 5, Brașov 500007, jud. Brașov
Tel: +40-(0)268-410777 Fax: +40-(0)268-475576
Fax DIUAT: +40-(0)268-472305
e-mail: office@judbrasov.ro



F 13.1

Nr. 9029 din 26.06.2023
Ind. dosar :

AUTORIZAȚIE DE CONSTRUIRE
Nr. 63 din 26.06.2023

Ca urmare a cererii adresate de PAROHIA ORTODOXA ROMÂNĂ din GHIMBAV cu sediul în jud. BRAȘOV, oraș GHIMBAV, str. Avram IANCU, nr. 93, înregistrată la nr. 9029 din 2023-04-11 și completată în 15.06.2023.

În conformitate cu prevederile Legii nr. 50/1991, privind autorizarea executării lucrărilor de construcții, cu modificările și completările ulterioare,

SE AUTORIZEAZĂ:
EXECUTAREA LUCRĂRILOR DE construire pentru :
REPARAȚII GENERALE ALE BISERICII SFANTA TREIME

Pentru imobilul - teren și construcții - situat în județul Brașov, oraș GHIMBAV, str. AVRAM IANCU, NR. 93, imobil identificat prin Extras de Carte Funciară nr. 100042; D.T.A.C, Aviz Direcția Județeană pentru Cultură nr. 390/M/21.12.2022 .

În valoare de 1.281.201,18 LEI.

În baza documentației tehnice - D.T. pentru autorizarea executării lucrărilor de construire (D.T.A.C + D.T.O.E) nr. 50 din 2022-06-07 a fost elaborată de SC ARHWERK SRL cu sediul în BRAȘOV, str. CASTELULUI, nr. 60, respectiv de Horațiu VASILESCU - arhitect cu drept de semnătură, înscris în Tabloul Național al Arhitecților cu nr. 4951 în conformitate cu prevederile Legii nr. 184/2001 privind organizarea și exercitarea profesiei de arhitect, republicată, aflat în evidența Filialei teritoriale Brașov-Covasna-Harghita a Ordinului Arhitecților din România.

CU PRIVIRE LA AUTORIZAREA EXECUTĂRII LUCRĂRILOR SE FAC URMĂTOARELE PRECIZĂRI:

A. Documentația tehnică- D.T.(D.T.A.C + D.T.O.E sau D.T.O.D) - vizată spre neschimbare -, împreună cu toate avizele și acordurile obținute, precum și actul administrativ al autorității competente pentru protecția mediului, face parte integrantă din prezenta autorizație.

Nerespectarea întocmai a documentației - D.T. vizată spre neschimbare (inclusiv a avizelor și acordurilor obținute), **constituie fracțiune sau contravenție după caz**, în temeiul prevederilor art. 24, alin. (1), respectiv art. 26, alin. (1) din Legea nr. 50/1991 privind autorizarea executării lucrărilor de construcții, republicată.

În conformitate cu prevederile art. 7 alin.(15) - (15¹) din Legea nr. 50/1991 și cu respectarea legislației pentru aplicarea Directivei Consiliului 85/337/CEE(Directiva EIA) privind evaluarea efectelor anumitor proiecte publice și private asupra mediului, în situația în care timpul executării lucrărilor și numai în perioada de valabilitate a autorizației de construire survin modificări de temă privind lucrările de construcții autorizate, care conduc la necesitatea modificării acestora, titularul are obligația de a solicita o nouă autorizație de construire.

B. TITULARUL AUTORIZAȚIEI ESTE OBLIGAT:

1. Să anunțe data începerii lucrărilor autorizate, prin trimiterea înștiințării conform formularului anexat autorizației (formularul model F.17) la autoritatea administrației publice locale emitentă a autorizației.
2. Să anunțe data începerii lucrărilor autorizate, prin trimiterea înștiințării conform formularului anexat autorizației (formularul model F.18) la inspectoratul în construcții al județului/municipiului București, împreună cu dovada achitării cotei legale de 0,1% din valoarea autorizată a lucrărilor de construcții și instalații aferente acestora.
3. Să anunțe data finalizării lucrărilor autorizate, prin trimiterea înștiințării conform formularului anexat autorizației (formularul model F.19) la Inspectoratul în Construcții al județului/municipiului București, odată cu convocarea comisiei de recepție.
4. Să păstreze pe șantier - în perfectă stare - autorizația de construire și documentația tehnică - D.T.(D.T.A.C + D.T.O.E/D.T.A.D) vizată spre neschimbare, pe care le va prezenta la cererea organelor de control, potrivit legii, pe toată durata executării lucrărilor.
5. În cazul în care, pe parcursul executării lucrărilor, se descoperă vestigii arheologice (fragmente de ziduri, ancadrame de goluri, fundații, pietre cioplite sau sculptate, oseminte, inventar monetar, ceramic etc.), să sisteze executarea lucrărilor, să ia măsuri de pază și de protecție și să anunțe imediat emitentul autorizației, precum și Direcția județeană pentru cultură, culte și patrimoniu ;



INNESTE
COMSA
HEN

C

C





C

C



C

C

Beneficiar: PAROHIA ORTODOXA GHIMBAV
 Executant: SCARHWERK SRL
 Proiectant: SCARHWERK SRL
 Obiectivul: EXECUTAREA LUCRARILOR DE REPARATII GENERALE ALE BISERICII SF. TREIME



DEVIZ GENERAL privind cheltuielile necesare realizarii

Nr.	Denumirea capitolelor si subcapitolelor de cheltuieli	Valoare (fara TVA)		
		Lei	TVA Lei	Valoare (cu TVA) Lei
1	2	3	4	5
CAPITOL 1 Cheltuieli pentru obtinerea si amenajarea terenului				
1.1	Obtinerea terenului	0.00	0.00	0.00
1.2	Amenajarea terenului	0.00	0.00	0.00
1.3	Amenajari pentru protectia mediului si aducerea terenului la starea initiala	0.00	0.00	0.00
1.4	Cheltuieli pentru relocarea/protectia utilitatilor	0.00	0.00	0.00
TOTAL CAPITOL 1		0.00	0.00	0.00

CAPITOL 2 Cheltuieli pentru asigurarea utilitatilor necesare obiectivului de investitii				
TOTAL CAPITOL 2		0.00	0.00	0.00

CAPITOL 3 Cheltuieli pentru proiectare si asistenta tehnica				
3.1	Studii	0.00	0.00	0.00
3.1.1	Studii de teren	0.00	0.00	0.00
3.1.2	Raport privind impactul asupra mediului	0.00	0.00	0.00
3.1.3	Alte studii specifice	0.00	0.00	0.00
3.2	Documentatii-suport si cheltuieli pentru obtinerea de avize, acorduri si autorizatii	0.00	0.00	0.00
3.3	Expertizare tehnica	0.00	0.00	0.00
3.4	Certificarea performantei energetice si auditul energetic al cladirilor	0.00	0.00	0.00
3.5	Proiectare	0.00	0.00	0.00
3.5.1	Tema de proiectare	0.00	0.00	0.00
3.5.2	Studiu de fezabilitate	0.00	0.00	0.00
3.5.3	Studiu de fezabilitate/documentatie de avizare a lucrarilor de interventii si deviz general	0.00	0.00	0.00
3.5.4	Documentatiile tehnice necesare in vederea obtinerii avizelor/acordurilor/autorizatiilor	0.00	0.00	0.00
3.5.5	Verificarea tehnica de calitate a proiectului tehnic si a detaliilor de executie	0.00	0.00	0.00
3.5.6	Proiect tehnic si detalii de executie	0.00	0.00	0.00
3.6	Organizarea procedurilor de achizitie	0.00	0.00	0.00
3.7	Consultanta	0.00	0.00	0.00

Nr.	Denumirea capitolelor si subcapitolelor de cheltuieli	Valoare (fara TVA)		
		Lei	Lei	Lei
1	2	3	4	5
3.7.1	Managementul de proiect pentru obiectivul de investitii	0.00	0.00	0.00
3.7.2	Auditul financiar	0.00	0.00	0.00
3.8	Asistenta tehnica	58,408.37	11,097.59	69,505.96
3.8.1	Asistenta tehnica din partea proiectantului	34,408.37	6,537.59	40,945.96
3.8.1.1	pe perioada de executie a lucrarilor	34,408.37	6,537.59	40,945.96
3.8.1.2	pentru participarea proiectantului la fazele incluse in programul de control al lucrarilor de executie, avizat de catre Inspectoratul de Stat in Constructii	0.00	0.00	0.00
3.8.2	Dirigentie de santier	24,000.00	4,560.00	28,560.00
3.8.3	Coordonator in materie de securitate si sanatate - conform Hotararii Guvernului nr. 300/2006, cu modificarile si completarile ulterioare	0.00	0.00	0.00
TOTAL CAPITOL 3		58,408.37	11,097.59	69,505.96

CAPITOL 4				
Cheltuieli pentru investitia de baza				
4.1	Constructii si instalatii	2,000,000.00	380,000.00	2,380,000.00
4.1.1	1 CONSTRUCTII	1,544,639.44	293,481.49	1,838,120.93
4.1.2	1 INSTALATII	455,360.56	86,518.51	541,879.07
4.2	Montaj utilaje, echipamente tehnologice si functionale	0.00	0.00	0.00
4.3	Utilaje, echipamente tehnologice si functionale care necesita montaj	0.00	0.00	0.00
4.4	Utilaje, echipamente tehnologice si functionale care nu necesita montaj si echipamente de transport	0.00	0.00	0.00
4.5	Dotari	0.00	0.00	0.00
4.6	Active necorporale	0.00	0.00	0.00
TOTAL CAPITOL 4		2,000,000.00	380,000.00	2,380,000.00

CAPITOL 5				
Alte cheltuieli				
5.1	Organizare de santier	0.00	0.00	0.00
5.1.1	Lucrari de constructii si instalatii aferente organizarii de santier	0.00	0.00	0.00
5.1.2	Cheltuieli conexe organizarii santierului	0.00	0.00	0.00
5.2	Comisioane, cote, taxe, costul creditului	0.00	0.00	0.00
5.2.1	Comisiunile si dobanzile aferente creditului bancii finantatoare	0.00	0.00	0.00
5.2.2	Cota aferenta ISC pentru controlul calitatii lucrarilor de constructii	0.00	0.00	0.00
5.2.3	Cota aferenta ISC pentru controlul statului in amenajarea teritoriului, urbanism si pentru autorizarea lucrarilor de constructii	0.00	0.00	0.00
5.2.4	Cota aferenta Casei Sociale a Constructorilor - CSC	0.00	0.00	0.00
5.2.5	Taxe pentru acorduri, avize conforme si autorizatia de construire/desfiintare	0.00	0.00	0.00
5.3	Cheltuieli diverse si neprevazute	0.00	0.00	0.00

Nr.	Denumirea capitolelor si subcapitolelor de cheltuieli	Valoare (fara TVA)	TVA	Valoare (cu TVA)
		Lei	Lei	Lei
1	2	3	4	5
5.4	Cheltuieli pentru informare si publicitate	0.00	0.00	0.00
TOTAL CAPITOL 5		0.00	0.00	0.00

CAPITOL 6 Cheltuieli pentru probe tehnologice si teste				
6.1	Pregatirea personalului de exploatare	0.00	0.00	0.00
6.2	Probe tehnologice si teste	0.00	0.00	0.00
TOTAL CAPITOL 6		0.00	0.00	0.00

CAPITOL 7 Cheltuieli aferente marjei de buget si pentru constituirea rezervei de implementare pentru ajustarea de pret				
7.1	Cheltuieli aferente marjei de buget 25% (0% din 1.2, 1.3, 1.4, 2, 3.1.1, 3.1.2, 3.1.3, 3.2, 3.3, 3.5.1, 3.5.2, 3.5.3, 3.5.4, 3.5.5, 3.5.6, 3.7.1, 3.7.2, 3.8.1, 3.8.2, 3.8.3, 4.1, 4.2, 4.3, 4.4, 4.5, 4.6, 5.1.1)	0.00	0.00	0.00
7.2	Cheltuieli pentru constituirea rezervei de implementare pentru ajustarea de pret	0.00	0.00	0.00
TOTAL CAPITOL 7		0.00	0.00	0.00

TOTAL EXECUTAREA LUCRARILOR DE REPARATII GENERALE ALE BISERICII SF. TREIME	2,058,408.37	391,097.59	2,449,505.96
TOTAL Constructii+Montaj	2,000,000.00	380,000.00	2,380,000.00



Ofertant

Beneficiar: PAROHIA ORTODOXA GHIMBAV
 Executant: SCARHWERK SRL
 Proiectant: SCARHWERK SRL
 Obiectivul: EXECUTAREA LUCRARILOR DE REPARATII GENERALE ALE BISERICII SF.
 TREIME
 Obiectul: 1 INSTALATII
 Stadiul fizic: 4 INSTALATII TERMICE



Formular F3
Lista cu cantitati de lucrari pe categorii de lucrari

SECTIUNEA TEHNICA				SECTIUNEA FINANCIARA	
Nr.	Capitol de lucrari	U.M.	Cantitatea	Pretul unitar (fara TVA) - Lei -	TOTALUL (fara TVA) - Lei -
0	1	2	3	4	5 = 3 x 4

Tevi si fittinguri

1	SB08A# - Teava preizolata din spuma PEX, manta exterioara HDPE pentru incalzire si racire , care protejeaza doua tevi interioare PE-Xa cu bariera de oxigen 32*2.9mm, SDR 11, sarcina max. 6bar/95grd celsius	ml	10.000	638.49	6,384.94
			material:	138.49	1,384.94
			manopera:	500.00	5,000.00
			utilaj:	0.00	0.00
			transport:	0.00	0.00
2	SB08A# - Teava din PE-Xa FC SDR 7.4/20*2.8 mm	ml	30.000	44.29	1,328.83
			material:	14.29	428.83
			manopera:	30.00	900.00
			utilaj:	0.00	0.00
			transport:	0.00	0.00
3	SB08A# - Teava din PE-Xa FC SDR 7.4/25*3.5 mm	ml	100.000	54.85	5,485.14
			material:	24.85	2,485.14
			manopera:	30.00	3,000.00
			utilaj:	0.00	0.00
			transport:	0.00	0.00
4	SB08A# - Teava din PE-Xa FC SDR 7.4/32*2.9 mm	ml	70.000	70.95	4,966.20
			material:	40.95	2,866.20
			manopera:	30.00	2,100.00
			utilaj:	0.00	0.00
			transport:	0.00	0.00
TOTAL Tevi si fittinguri					18,165.11

Izolatii la conducte

5	IZF06A01^ - Izolatie 13 mm pentru conducta de 20	ml	30.000	10.89	326.66
			material:	3.89	116.66
			manopera:	7.00	210.00
			utilaj:	0.00	0.00
			transport:	0.00	0.00

SECTIUNEA TEHNICA				SECTIUNEA FINANCIARA	
Nr.	Capitol de lucrari	U.M.	Cantitatea	Pretul unitar (fara TVA) - Lei -	TOTALUL (fara TVA) - Lei -
0	1	2	3	4	5 = 3 x 4
6	IZF06A01^ - Izolatie 13 mm pentru conducta de 25	mj	100.000	11.16	1,116.12
			material:	4.16	416.12
			manopera:	7.00	700.00
			utilaj:	0.00	0.00
			transport:	0.00	0.00
7	IZF06A01^ - Izolatie 13 mm pentru conducta de 32	mj	70.000	12.07	844.91
			material:	5.07	354.91
			manopera:	7.00	490.00
			utilaj:	0.00	0.00
			transport:	0.00	0.00
TOTAL Izolatii la conducte					2,287.69

Robinetii si vane					
8	RPID31A1 - Robinet FI-FI - 1''	buc	8.000	79.50	635.99
			material:	53.50	428.00
			manopera:	26.00	207.99
			utilaj:	0.00	0.00
			transport:	0.00	0.00
9	RPID31A1 - Filtru Y, DN 40	buc	2.000	78.20	156.40
			material:	52.20	104.40
			manopera:	26.00	52.00
			utilaj:	0.00	0.00
			transport:	0.00	0.00
10	RPID31A1 - Baterie filtre. dn 40	buc	1.000	381.00	381.00
			material:	355.00	355.00
			manopera:	26.00	26.00
			utilaj:	0.00	0.00
			transport:	0.00	0.00
11	RPID31A1 - Robinet de retinere cu clapeta DN 25	buc	2.000	201.00	402.00
			material:	175.00	350.00
			manopera:	26.00	52.00
			utilaj:	0.00	0.00
			transport:	0.00	0.00
12	RPID31A1 - Robinet de dezaerisire 1/2 fe	buc	4.000	211.00	844.00
			material:	185.00	740.00
			manopera:	26.00	104.00
			utilaj:	0.00	0.00
			transport:	0.00	0.00
TOTAL Robinetii si vane					2,419.38

Corpuri de incalzire din panouri de otel					
--	--	--	--	--	--

SECTIUNEA TEHNICA				SECTIUNEA FINANCIARA	
Nr.	Capitol de lucrari	U.M.	Cantitatea	Pretul unitar (fara TVA) - Lei -	TOTALUL (fara TVA) - Lei -
0	1	2	3	4	5 = 3 x 4
13	IB06C1# - Radiator 33*600*2000	buc	2.000	2,192.49	4,384.98
			material:	1,994.49	3,988.98
			manopera:	180.00	360.00
			utilaj:	18.00	36.00
			transport:	0.00	0.00
14	IB06C1# - Radiator 22*300*1000	buc	4.000	775.49	3,101.98
			material:	577.49	2,309.98
			manopera:	180.00	720.00
			utilaj:	18.00	72.00
			transport:	0.00	0.00
15	IB06C1# - Radiator 22*300*1200	buc	14.000	835.49	11,696.92
			material:	637.49	8,924.92
			manopera:	180.00	2,520.00
			utilaj:	18.00	252.00
			transport:	0.00	0.00
16	IB06C1# - Radiator 22*600*1200	buc	2.000	940.49	1,880.99
			material:	742.49	1,484.99
			manopera:	180.00	360.00
			utilaj:	18.00	36.00
			transport:	0.00	0.00
17	RPID31A1 - Robinet colt tur1/2", cu cap termostatic	buc	22.000	131.00	2,881.98
			material:	105.00	2,310.00
			manopera:	26.00	571.98
			utilaj:	0.00	0.00
			transport:	0.00	0.00
18	RPID31A1 - Robinet colt retur 1/2"	buc	22.000	49.50	1,088.98
			material:	23.50	517.00
			manopera:	26.00	571.98
			utilaj:	0.00	0.00
			transport:	0.00	0.00
19	IC34C1 - Fitinguri PE-Xa	buc	1.000	11,701.47	11,701.47
			material:	9,501.47	9,501.47
			manopera:	2,200.00	2,200.00
			utilaj:	0.00	0.00
			transport:	0.00	0.00
TOTAL Corpuri de Incalzire din panouri de otel					36,737.29

Tevi si fittinguri scurgere pp canalizare int					
20	SB08E# - Teava PP scurgere 40-0.25m	BUC	1.000	37.17	37.17
			material:	5.17	5.17
			manopera:	32.00	32.00
			utilaj:	0.00	0.00
			transport:	0.00	0.00

SECTIUNEA TEHNICA				SECTIUNEA FINANCIARA	
Nr.	Capitol de lucrari	U.M.	Cantitatea	Pretul unitar (fara TVA) - Lei -	TOTALUL (fara TVA) - Lei -
0	1	2	3	4	5 = 3 x 4
21	SB08E# - Teava PP scurgere 40-0.5m	BUC	1.000	38.80	38.80
			material:	6.80	6.80
			manopera:	32.00	32.00
			utilaj:	0.00	0.00
			transport:	0.00	0.00
22	SB08E# - Teava PP scurgere 40-1m	BUC	2.000	43.02	86.05
			material:	11.02	22.05
			manopera:	32.00	64.00
			utilaj:	0.00	0.00
			transport:	0.00	0.00
23	SB08E# - Teava PP scurgere 50-0.5m	BUC	2.000	40.26	80.52
			material:	8.26	16.52
			manopera:	32.00	64.00
			utilaj:	0.00	0.00
			transport:	0.00	0.00
24	SB08E# - Teava PP scurgere 50-1m	BUC	2.000	57.63	115.26
			material:	25.63	51.26
			manopera:	32.00	64.00
			utilaj:	0.00	0.00
			transport:	0.00	0.00
25	SB08E# - Teava PP scurgere 110-0.5m	BUC	1.000	41.68	41.68
			material:	9.68	9.68
			manopera:	32.00	32.00
			utilaj:	0.00	0.00
			transport:	0.00	0.00
26	SB08E# - Teava PP scurgere 110-1m	BUC	1.000	48.89	48.89
			material:	16.89	16.89
			manopera:	32.00	32.00
			utilaj:	0.00	0.00
			transport:	0.00	0.00
27	ACA11G02^ - Teava PVC-KG SN 4-110	mi	40.000	52.86	2,114.52
			material:	10.86	434.52
			manopera:	42.00	1,680.00
			utilaj:	0.00	0.00
			transport:	0.00	0.00
28	SB11A01^ - Cot PP 40*45	buc	2.000	15.70	31.40
			material:	4.50	9.00
			manopera:	10.00	20.00
			utilaj:	1.20	2.40
			transport:	0.00	0.00

SECTIUNEA TEHNICA				SECTIUNEA FINANCIARA	
Nr.	Capitol de lucrari	U.M.	Cantitatea	Pretul unitar (fara TVA) - Lei -	TOTALUL (fara TVA) - Lei -
0	1	2	3	4	5 = 3 x 4
29	SB11A01^ - Cot PP 40*90	buc	3.000	16.20	48.60
			material:	5.00	15.00
			manopera:	10.00	30.00
			utilaj:	1.20	3.60
			transport:	0.00	0.00
30	SB11A01^ - Cot PP 110*45	buc	1.000	19.00	19.00
			material:	7.80	7.80
			manopera:	10.00	10.00
			utilaj:	1.20	1.20
			transport:	0.00	0.00
31	SB11A01^ - Cot PP 110*87	buc	1.000	19.00	19.00
			material:	7.80	7.80
			manopera:	10.00	10.00
			utilaj:	1.20	1.20
			transport:	0.00	0.00
32	SB11D01^ - Mufa PP 40	buc	1.000	16.20	16.20
			material:	5.00	5.00
			manopera:	10.00	10.00
			utilaj:	1.20	1.20
			transport:	0.00	0.00
33	SB10A# - Ramificatie PP 110/50*45	buc	2.000	33.14	66.27
			material:	14.14	28.27
			manopera:	19.00	38.00
			utilaj:	0.00	0.00
			transport:	0.00	0.00
34	SB10A# - Ramificatie PP 110/110*87	buc	1.000	38.04	38.04
			material:	19.04	19.04
			manopera:	19.00	19.00
			utilaj:	0.00	0.00
			transport:	0.00	0.00
35	SB11B01> - Caciula ventilatie PP 110 cu membrana	buc	1.000	168.00	168.00
			material:	112.00	112.00
			manopera:	56.00	56.00
			utilaj:	0.00	0.00
			transport:	0.00	0.00
36	SB21C1 - Piesa de curatire PP 110	buc	1.000	80.66	80.66
			material:	19.66	19.66
			manopera:	61.00	61.00
			utilaj:	0.00	0.00
			transport:	0.00	0.00

SECTIUNEA TEHNICA				SECTIUNEA FINANCIARA	
Nr.	Capitol de lucrari	U.M.	Cantitatea	Pretul unitar (fara TVA) - Lei -	TOTALUL (fara TVA) - Lei -
0	1	2	3	4	5 = 3 x 4
37	SB13A01^ - Reductie pp 50/40	buc	2.000	16.06	32.12
			material:	4.06	8.12
			manopera:	12.00	24.00
			utilaj:	0.00	0.00
			transport:	0.00	0.00
38	SB28A# - Sifon pardoseal cu 3 intrari si o iesire DN 50	buc	1.000	117.39	117.39
			material:	92.39	92.39
			manopera:	25.00	25.00
			utilaj:	0.00	0.00
			transport:	0.00	0.00
TOTAL Tevi si fittinguri scurgere pp canalizare int					3,199.57

Tevi si fittinguri PP-R					
39	SB08E# - Teava PPR -20	ml	15.000	40.86	612.87
			material:	8.86	132.87
			manopera:	32.00	480.00
			utilaj:	0.00	0.00
			transport:	0.00	0.00
40	IC34C1 - Fitinguri PP-R	buc	1.000	173.47	173.47
			material:	151.47	151.47
			manopera:	22.00	22.00
			utilaj:	0.00	0.00
			transport:	0.00	0.00
TOTAL Tevi si fittinguri PP-R					786.34

Tevi si fittinguri PEID					
41	ACA11G02^ - Teava PEID SDR17 PN10 -20*2.00mm	ml	40.000	52.86	2,114.52
			material:	10.86	434.52
			manopera:	42.00	1,680.00
			utilaj:	0.00	0.00
			transport:	0.00	0.00
42	IC34C1 - Fitinguri PEID -20	buc	1.000	25.15	25.15
			material:	3.15	3.15
			manopera:	22.00	22.00
			utilaj:	0.00	0.00
			transport:	0.00	0.00
43	ACA11G02^ - Piesa de trecere PEID SDR17 la PE-xa Dn 15	buc	1.000	46.97	46.97
			material:	4.97	4.97
			manopera:	42.00	42.00
			utilaj:	0.00	0.00
			transport:	0.00	0.00

SECTIUNEA TEHNICA				SECTIUNEA FINANCIARA	
Nr.	Capitol de lucrari	U.M.	Cantitatea	Pretul unitar (fara TVA) - Lei -	TOTALUL (fara TVA) - Lei -
0	1	2	3	4	5 = 3 x 4
44	ACD04C1 - Camin vizitare HC=2m , Dn 1200	buc	2.000	5,655.22	11,310.44
			material:	4,406.89	8,813.79
			manopera:	1,159.23	2,318.46
			utilaj:	89.10	178.20
			transport:	0.00	0.00
45	ACD01L1 - Capac si rama stas- 2308-81 pentru camin	buc	2.000	2,078.34	4,156.69
			material:	1,858.34	3,716.69
			manopera:	220.00	440.00
			utilaj:	0.00	0.00
			transport:	0.00	0.00
TOTAL Tevi si fittinguri PEID					17,653.78

Robineti si armaturi

46	RPID31A1 - Robinet 3/4"	buc	2.000	106.00	212.00
			material:	80.00	160.00
			manopera:	26.00	52.00
			utilaj:	0.00	0.00
			transport:	0.00	0.00
47	RPID31A1 - Apometru de exterior 3/4"	buc	1.000	386.00	386.00
			material:	360.00	360.00
			manopera:	26.00	26.00
			utilaj:	0.00	0.00
			transport:	0.00	0.00
TOTAL Robineti si armaturi					598.00

Izolatie conducte

48	IZF06A01^ - Izolatie 13mm pentru conducte DN 15	ml	40.000	11.14	445.64
			material:	4.14	165.64
			manopera:	7.00	280.00
			utilaj:	0.00	0.00
			transport:	0.00	0.00
TOTAL Izolatie conducte					445.64

Obiecte Sanitare

49	SC13A1 - Vas closet cu iesire laterala	buc	1.000	1,016.88	1,016.88
			material:	613.88	613.88
			manopera:	403.00	403.00
			utilaj:	0.00	0.00
			transport:	0.00	0.00
50	SC13A1 - Rezervor ingropat	buc	1.000	4,238.88	4,238.88
			material:	3,548.88	3,548.88
			manopera:	690.00	690.00
			utilaj:	0.00	0.00
			transport:	0.00	0.00

SECTIUNEA TEHNICA				SECTIUNEA FINANCIARA	
Nr.	Capitol de lucrari	U.M.	Cantitatea	Pretul unitar (fara TVA) - Lei -	TOTALUL (fara TVA) - Lei -
0	1	2	3	4	5 = 3 x 4
51	SC13A1 - Capac WC	buc	1.000	680.00	680.00
			material:	350.00	350.00
			manopera:	330.00	330.00
			utilaj:	0.00	0.00
			transport:	0.00	0.00
52	SC02C01> - Lavor din portelan+masca	buc	1.000	1,481.89	1,481.89
			material:	1,010.89	1,010.89
			manopera:	471.00	471.00
			utilaj:	0.00	0.00
			transport:	0.00	0.00
53	SD06A1 - Baterie monocomanda	buc	1.000	697.75	697.75
			material:	435.75	435.75
			manopera:	262.00	262.00
			utilaj:	0.00	0.00
			transport:	0.00	0.00
54	SB11F01^ - Sifon flexibil	buc	1.000	225.00	225.00
			material:	25.00	25.00
			manopera:	200.00	200.00
			utilaj:	0.00	0.00
			transport:	0.00	0.00
55	RPID31A1 - Robinet coltar 1/2-1/2	buc	2.000	150.00	300.00
			material:	24.00	48.00
			manopera:	126.00	252.00
			utilaj:	0.00	0.00
			transport:	0.00	0.00
56	RPID31A1 - Accesorii baie	buc	1.000	1,426.00	1,426.00
			material:	1,200.00	1,200.00
			manopera:	226.00	226.00
			utilaj:	0.00	0.00
			transport:	0.00	0.00
TOTAL Obiecte Sanitare					10,066.41
57	YC01 - PROIECT GAZ	BUC	1.000	1,700.00	1,700.00
			material:	1,700.00	1,700.00
			manopera:	0.00	0.00
			utilaj:	0.00	0.00
			transport:	0.00	0.00
58	325100024 - Materiale instalatie gaz+fitinguri	buc	1.000	2,991.34	2,991.34
59	325100024 - Materiale marunt	buc	1.000	1,500.00	1,500.00
60	YB01 - MANOPERA INSTALATIE GAZ	BUC	1.000	3,500.00	3,500.00
			material:	0.00	0.00
			manopera:	3,500.00	3,500.00
			utilaj:	0.00	0.00
			transport:	0.00	0.00

SECTIUNEA TEHNICA				SECTIUNEA FINANCIARA	
Nr.	Capitol de lucrari	U.M.	Cantitatea	Pretul unitar (fara TVA) - Lei -	TOTALUL (fara TVA) - Lei -
0	1	2	3	4	5 = 3 x 4
61	YB01 - MANOPERA INSTALATIE SANITARA	BUC	1.000	1,600.00	1,600.00
			material:	0.00	0.00
			manopera:	1,600.00	1,600.00
			utilaj:	0.00	0.00
62	YB01 - MANOPERA CENTRALA TERMICA	BUC	1.000	2,200.00	2,200.00
			material:	0.00	0.00
			manopera:	2,200.00	2,200.00
			utilaj:	0.00	0.00
63	YB01 - MANOPERA INSTALATIE RADIATOARE	BUC	1.000	7,000.00	7,000.00
			material:	0.00	0.00
			manopera:	7,000.00	7,000.00
			utilaj:	0.00	0.00
64	45100024 - Centrala Vitrodens 100-25kw	buc	1.000	5,750.00	5,750.00
65	45100025 - Termostat camera	buc	1.000	1,200.00	1,200.00
66	45100023 - Statie dedurizare Viessmann	buc	1.000	7,750.00	7,750.00

TOTAL 1 (Cheltuieli directe)

Greutate Materiale (tone)	Ore Manopera	Material	Manopera	Utilaj	Transport	TOTAL
57.58	310.45	82,021.36	44,945.39	583.80	0.00	127,550.55

Recapitulatie	Valoare	Material	Manopera	Utilaj	Transport	TOTAL
---------------	---------	----------	----------	--------	-----------	-------

Alte cheltuieli directe						
Contribuția asiguratorie pentru muncă	2.2500 %	0.00	1,011.27	0.00	0.00	1,011.27
T2 = T1 + Alte cheltuieli directe		82,021.36	45,956.66	583.80	0.00	128,561.82

Cheltuieli indirecte						
Cheltuieli indirecte	10.0000 %	8,202.14	4,595.67	58.38	0.00	12,856.18
T3 = T2 + Cheltuieli indirecte		90,223.49	50,552.33	642.18	0.00	141,418.00

Beneficiu						
Profit	5.0000 %	4,511.17	2,527.62	32.11	0.00	7,070.90
T4 = T3 + Beneficiu		94,734.67	53,079.95	674.29	0.00	148,488.90

TOTAL GENERAL (fara TVA)	148,488.90
TVA (19.00%)	28,212.89
TOTAL GENERAL (Inclusiv TVA)	176,701.79



Ofertant

Beneficiar: PAROHIA ORTODOXA GHIMBAV
 Executant:
 Proiectant: SCARHWERK SRL
 Obiectivul: EXECUTAREA LUCRARILOR DE REPARATII GENERALE ALE BISERICII SF.
 TREIME
 Obiectul: 1 INSTALATII
 Stadiul fizic: 5 SISTEM DETECTIE SI AVERTIZARE INCENDIU



Formular F3 Lista cu cantitati de lucrari pe categorii de lucrari

SECTIUNEA TEHNICA				SECTIUNEA FINANCIARA	
Nr.	Capitol de lucrari	U.M.	Cantitatea	Pretul unitar (fara TVA) - Lei -	TOTALUL (fara TVA) - Lei -
0	1	2	3	4	5 = 3 x 4
1	EM03A1* - Centrală de incendiu analog adresabilă; 2 bucle de detecție; max. 64 de elemente adresabile pe fiecare buclă; 128 zone de detecție; 1 ieșire de alarmă 0,5A/24V; 3 relee cu contacte libere de potențial 1A/30V; 2 linii de control liber programabile; porturi: 1xserial RS-232 pentru conectarea unui calculator sau pentru monitorizare, 1xUSB, 1xPS-2	buc	1.000	11,630.97	11,630.97
			material:	7,430.97	7,430.97
			manopera:	4,200.00	4,200.00
			utilaj:	0.00	0.00
			transport:	0.00	0.00
2	EM03A1* - Terminal repeter și de comandă; folosit pentru afișarea la distanță a alarmelor de incendiu (cu informațiile necesare localizării), tehnice, de defect etc; pentru confirmarea recepționării semnalelor de către un operator și anularea indicațiilor respective;	buc	1.000	7,704.38	7,704.38
			material:	5,904.38	5,904.38
			manopera:	1,800.00	1,800.00
			utilaj:	0.00	0.00
			transport:	0.00	0.00
3	CE16D1 - Detector optic de fum wireless; se integrează în sistemele POLON 4000 prin intermediul unității de control ACR-4001; frecvență radio:863-870MHz; pentru detecție folosește un LED albastru ca sursă de lumină; poate detecta concentrații extrem de scăzute de fum;	buc	16.000	783.02	12,528.40
			material:	543.02	8,688.40
			manopera:	240.00	3,840.00
			utilaj:	0.00	0.00
			transport:	0.00	0.00
4	EM03A1* - Unitate adresabilă de control radio; poate monitoriza și integra în sistemul POLON 4000 până la 16 detectoare sau butoane wireless DUR-4047/ROP 4007; conține izolator la scurtcircuit; necesită soclul G- 40; temperatură de funcționare (-25,+55) grade	buc	2.000	1,217.57	2,435.14
			material:	717.57	1,435.14
			manopera:	500.00	1,000.00
			utilaj:	0.00	0.00
			transport:	0.00	0.00
5	EM27A1* - Buton de incendiu adresabil wireless	buc	3.000	1,356.50	4,069.49
			material:	1,106.50	3,319.49
			manopera:	250.00	750.00
			utilaj:	0.00	0.00
			transport:	0.00	0.00
6	ED03A02> - Sirena adresabilă incendiu de interior 105 dB.	buc	2.000	737.59	1,475.19
			material:	477.59	955.19
			manopera:	260.00	520.00
			utilaj:	0.00	0.00
			transport:	0.00	0.00

SECTIUNEA TEHNICA				SECTIUNEA FINANCIARA	
Nr.	Capitol de lucrari	U.M.	Cantitatea	Pretul unitar (fara TVA) - Lei -	TOTALUL (fara TVA) - Lei -
0	1	2	3	4	5 = 3 x 4
7	ED03A02> - Sirena alarmare vizuala de exterior • Tensiune alimentare 17 60 V cc; consum maxim 40 mA; montare pe perete; certificare EN 54-23;	buc	1.000	1,064.59	1,064.59
			material:	624.59	624.59
			manopera:	440.00	440.00
			utilaj:	0.00	0.00
			transport:	0.00	0.00
8	ED01B01^ - Acumulator 18Ah / 12V	buc	2.000	666.00	1,332.00
			material:	386.00	772.00
			manopera:	280.00	560.00
			utilaj:	0.00	0.00
			transport:	0.00	0.00
9	ED01B01^ - Acumulator 7Ah / 12V	buc	2.000	458.00	916.00
			material:	208.00	416.00
			manopera:	250.00	500.00
			utilaj:	0.00	0.00
			transport:	0.00	0.00
10	YC01 - Conectică+Materiale(Cabluri, cleme, jgheab, tub PVC, dibluri, mufe, etc.)	lei	3,500.000	1.00	3,500.00
			material:	1.00	3,500.00
			manopera:	0.00	0.00
			utilaj:	0.00	0.00
			transport:	0.00	0.00
11	YB01 - Manoperă cablaj, configurare sistem și unere în funcțiune	lei	1.000	5,150.00	5,150.00
			material:	0.00	0.00
			manopera:	5,150.00	5,150.00
			utilaj:	0.00	0.00
			transport:	0.00	0.00
12	YB01 - Instruire personal beneficiar Etichetare instalație	lei	1.000	2,100.00	2,100.00
			material:	0.00	0.00
			manopera:	2,100.00	2,100.00
			utilaj:	0.00	0.00
			transport:	0.00	0.00

TOTAL 1 (Cheltuieli directe)

Greutate Materiale (tone)	Ore Manopera	Material	Manopera	Utilaj	Transport	TOTAL
0.04	138.10	33,046.16	20,860.00	0.00	0.00	53,906.16

Recapitulatie	Valoare	Material	Manopera	Utilaj	Transport	TOTAL
---------------	---------	----------	----------	--------	-----------	-------

Alte cheltuieli directe						
Contribuția asiguratorie pentru muncă	2.2500 %	0.00	469.35	0.00	0.00	469.35
T2 = T1 + Alte cheltuieli directe		33,046.16	21,329.35	0.00	0.00	54,375.50

Cheltuieli Indirecte						
Cheltuieli indirecte	10.0000 %	3,304.62	2,132.94	0.00	0.00	5,437.55
T3 = T2 + Cheltuieli Indirecte		36,350.77	23,462.28	0.00	0.00	59,813.06

Beneficiu						
-----------	--	--	--	--	--	--

Recapitulatie	Valoare	Material	Manopera	Utilaj	Transport	TOTAL
Profit	5.0000 %	1,817.54	1,173.11	0.00	0.00	2,990.65
T4 = T3 + Beneficiu		38,168.31	24,635.40	0.00	0.00	62,803.71

TOTAL GENERAL (fara TVA)						62,803.71
TVA (19.00%)						11,932.70
TOTAL GENERAL (inclusiv TVA)						74,736.41



Ofertant

Beneficiar: PAROHIA ORTODOXA GHIMBAV
 Executant: SCARHWERK SRL
 Proiectant: SCARHWERK SRL
 Obiectivul: EXECUTAREA LUCRARILOR DE REPARATII GENERALE ALE BISERICII SF. TREIME



CENTRALIZATORUL cheltuielilor pe obiectiv

Nr.	Nr. cap. Deviz General	Denumirea capitolelor si subcapitolelor de cheltuieli	Valoare (fara TVA)	
			Lei	Din care C+M
0	1	2	3	4
1	1.2	Amenajarea terenului	0.00	0.00
2	1.3	Amenajari pentru protectia mediului si aducerea terenului la starea initiala	0.00	0.00
	1.4	Cheltuieli pentru relocarea/protectia utilitatilor	0.00	0.00
4	2	Cheltuieli pentru asigurarea utilitatilor necesare obiectivului de investitii	0.00	0.00
5	3.5	Proiectare	0.00	0.00
5.1	3.5.1	Tema de proiectare	0.00	0.00
5.2	3.5.2	Studiu de fezabilitate	0.00	0.00
5.3	3.5.3	Studiu de fezabilitate/documentatie de avizare a lucrarilor de interventii si deviz general	0.00	0.00
5.4	3.5.4	Documentatiile tehnice necesare in vederea obtinerii avizelor/acordurilor/autorizatiilor	0.00	0.00
5.5	3.5.5	Verificarea tehnica de calitate a proiectului tehnic si a detaliilor de executie	0.00	0.00
5.6	3.5.6	Proiect tehnic si detalii de executie	0.00	0.00
6	4	Cheltuieli pentru investitia de baza	2,000,000.00	2,000,000.00
6.1	4.1	Constructii si instalatii	2,000,000.00	2,000,000.00
		1 CONSTRUCTII	1,544,639.44	1,544,639.44
		1 INSTALATII	455,360.56	455,360.56
6.2	4.2	Montaj utilaje, echipamente tehnologice si functionale	0.00	0.00
6.3	4.3	Utilaje, echipamente tehnologice si functionale care necesita montaj	0.00	0.00
6.4	4.4	Utilaje, echipamente tehnologice si functionale care nu necesita montaj si echipamente de transport	0.00	0.00
6.5	4.5	Dotari	0.00	0.00
6.6	4.6	Active necorporale	0.00	0.00
7	5.1	Organizare de santier	0.00	0.00
7.1	5.1.1	Lucrari de constructii si instalatii aferente organizarii de santier	0.00	0.00
7.2	5.1.2	Cheltuieli conexe organizarii santierului	0.00	0.00
8	6.2	Probe tehnologice si teste	0.00	0.00

TOTAL (fara TVA)	2,000,000.00	2,000,000.00
TVA (19.00%)	380,000.00	380,000.00
TOTAL (cu TVA)	2,380,000.00	2,380,000.00



Ofertant

Beneficiar: PAROHIA ORTODOXA GHIMBAV
 Executant: SCARHWERK SRL
 Proiectant: SCARHWERK SRL
 Obiectivul: EXECUTAREA LUCRARILOR DE REPARATII GENERALE ALE BISERICII SF.
 TREIME
 Obiectul: 1 CONSTRUCTII



CENTRALIZATORUL cheltuielilor pe categorii de lucrari, obiect

Nr.	Nr cap. Deviz General	Cheltuieli pe categoria de lucrari	Valoare (fara TVA)	
			Lei	
0	1	2	3	
CAPITOL I				
I. Constructii si instalatii				
	4.1.1	Terasamente, sistematizare pe verticala si amenajari exterioare	1,544,639.44	
		I ARHITECTURA	1,544,639.44	
4	4.1.2	Rezistenta	0.00	
5	4.1.3	Arhitectura	0.00	
6	4.1.4	Instalatii	0.00	
7	4.1.5	Alte categorii de constructii	0.00	
TOTAL CAPITOL I			1,544,639.44	
CAPITOL II				
II. Montaj				
9	4.2	Montaj utilaje, echipamente tehnologice si functionale	0.00	
TOTAL CAPITOL II			0.00	
CAPITOL III				
III. Procurare				
11	4.3	Utilaje, echipamente tehnologice si functionale care necesita montaj	0.00	
	4.4	Utilaje, echipamente tehnologice si functionale care nu necesita montaj si echipamente de transport	0.00	
13	4.5	Dotari	0.00	
14	4.6	Active necorporale	0.00	
TOTAL CAPITOL III			0.00	
CAPITOL IV				
IV. Probe				
16	6.2	Probe tehnologice si teste	0.00	
TOTAL CAPITOL IV			0.00	
TOTAL 1 CONSTRUCTII (fara TVA)			1,544,639.44	
TVA (19.00%)			293,481.49	
TOTAL 1 CONSTRUCTII (cu TVA)			1,838,120.93	

Nr.	Nr cap. Deviz General	Cheltuieli pe categoria de lucrari	Valoare (fara TVA)
			Lei
0	1	2	3



Ofertant

Beneficiar: PAROHIA ORTODOXA GHIMBAV
 Executant:
 Proiectant: SCARHWERK SRL
 Obiectivul: EXECUTAREA LUCRARILOR DE REPARATII GENERALE ALE BISERICII SF.
 TREIME
 Obiectul: 1 CONSTRUCTII
 Stadiul fizic: 1 ARHITECTURA



Formular F3 Lista cu cantitati de lucrari pe categorii de lucrari

SECTIUNEA TEHNICA				SECTIUNEA FINANCIARA	
Nr.	Capitol de lucrari	U.M.	Cantitatea	Pretul unitar (fara TVA) - Lei -	TOTALUL (fara TVA) - Lei -
0	1	2	3	4	5 = 3 x 4
SARPANTE					
1	RMDB11A - Curatare supraf. lemn existente (decojire, depuneri)	mp	22.950	50.00	1,147.50
			material:	0.00	0.00
			manopera:	50.00	1,147.50
			utilaj:	0.00	0.00
			transport:	0.00	0.00
2	RMC11A# - Completare la elemente din lemn degradate cu dulap/ astereala (max. 1/ 3 din sect.)	mc	0.760	4,484.80	3,408.45
			material:	4,000.48	3,040.37
			manopera:	480.00	364.80
			utilaj:	4.32	3.28
			transport:	0.00	0.00
3	RPCH07E1 - Inlocuire partiala la elemente de sarpanta degradate din lemn longitudinale (cosoroaba, coarda)	mc	0.760	12,207.02	9,277.33
			material:	11,207.02	8,517.33
			manopera:	1,000.00	760.00
			utilaj:	0.00	0.00
			transport:	0.00	0.00
4	CE17B1 - Completare elem. lipsa/ total degradate din struct. sarpantei existenta (coarde/ clesti la capriori, cap. formand streasina, pana de coma)	mc	1.530	4,358.04	6,667.80
			material:	2,828.24	4,327.21
			manopera:	1,519.00	2,324.07
			utilaj:	10.80	16.52
			transport:	0.00	0.00
5	RPCT25F1 - Desfacere elemente degradate	mc	3.370	3,000.00	10,110.00
			material:	0.00	0.00
			manopera:	3,000.00	10,110.00
			utilaj:	0.00	0.00
			transport:	0.00	0.00
6	RPCH27A# - Realizare imbinari si noduri dulgheresti, introducere pene din lemn la noduri dislocate (buc.)	buc	38.000	306.95	11,664.10
			material:	78.83	2,995.54
			manopera:	225.00	8,550.00
			utilaj:	3.12	118.56
			transport:	0.00	0.00

SECTIUNEA TEHNICA				SECTIUNEA FINANCIARA	
Nr.	Capitol de lucrari	U.M.	Cantitatea	Pretul unitar (fara TVA) - Lei -	TOTALUL (fara TVA) - Lei -
0	1	2	3	4	5 = 3 x 4
7	RMC04A# - Elemente de sarpanata din lemn structura nou 6867sipci de lemn 5x4/16.5cm (2190 ml)	mc	2.780	7,685.84	21,366.64
			material:	2,685.84	7,466.64
			manopera:	5,000.00	13,900.00
			utilaj:	0.00	0.00
			transport:	0.00	0.00
8	TSE01B1 - Nivel din astereală de dulap pentru nivel de intretiner invelitor, fixat pe corzi.	mc	0.760	2,438.00	1,852.88
			material:	1,600.00	1,216.00
			manopera:	838.00	636.88
			utilaj:	0.00	0.00
			transport:	0.00	0.00
9	CN32H% - Tratare lemn nouantiseptic, antifungic	mp	257.040	44.30	11,386.87
			material:	4.30	1,105.27
			manopera:	40.00	10,281.60
			utilaj:	0.00	0.00
			transport:	0.00	0.00
10	RPCT26B1 - Desfacere invelitoare tigla ceramica solzi	mp	265.000	69.50	18,417.24
			material:	0.00	0.00
			manopera:	69.50	18,417.24
			utilaj:	0.00	0.00
			transport:	0.00	0.00
11	RPCT26B1 - Desfacere elemente sustinere tigla (sipci)	mp	265.000	39.00	10,334.47
			material:	0.00	0.00
			manopera:	39.00	10,334.47
			utilaj:	0.00	0.00
			transport:	0.00	0.00
12	RPIZE17B% - Desfacere sistem preluare ape pluviale igheaburi	ml	44.000	72.00	3,168.00
			material:	0.00	0.00
			manopera:	72.00	3,168.00
			utilaj:	0.00	0.00
			transport:	0.00	0.00
13	RPIZE17B% - Desfacere sistem preluare ape pluviale burlane	ml	18.000	72.00	1,296.00
			material:	0.00	0.00
			manopera:	72.00	1,296.00
			utilaj:	0.00	0.00
			transport:	0.00	0.00
14	RPCI01B01> - Invelitoare din tigla ceramica tip solzi	mp	265.000	400.00	106,000.00
			material:	250.00	66,250.00
			manopera:	144.00	38,160.00
			utilaj:	6.00	1,590.00
			transport:	0.00	0.00

SECTIUNEA TEHNICA				SECTIUNEA FINANCIARA	
Nr.	Capitol de lucrari	U.M.	Cantitatea	Pretul unitar (fara TVA) - Lei -	TOTALUL (fara TVA) - Lei -
0	1	2	3	4	5 = 3 x 4
15	RCSI01B# - Coame tigla ceramica	ml	44.000	427.40	18,805.60
			material:	240.00	10,560.00
			manopera:	185.00	8,140.00
			utilaj:	2.40	105.60
			transport:	0.00	0.00
16	CE13C1 - Jgheaburi	ml	144.000	453.50	65,304.00
			material:	353.50	50,904.00
			manopera:	100.00	14,400.00
			utilaj:	0.00	0.00
			transport:	0.00	0.00
17	CE05D01> - Burlane	ml	18.000	427.50	7,695.00
			material:	353.50	6,363.00
			manopera:	74.00	1,332.00
			utilaj:	0.00	0.00
			transport:	0.00	0.00
18	CE12A02^ - Accesorii (banda coama, clema tigla debitata, cui coama, cule etc..)	buc	1.000	7,194.00	7,194.00
			material:	6,180.00	6,180.00
			manopera:	1,014.00	1,014.00
			utilaj:	0.00	0.00
			transport:	0.00	0.00
TOTAL SARPANTE					315,095.88

PLANSEE**Reabilitare zidarie existentabotti biserica**

19	CL27A# - Curatare suprafata planseu	mc	3.060	2,810.00	8,598.60
			material:	210.00	642.60
			manopera:	2,600.00	7,956.00
			utilaj:	0.00	0.00
			transport:	0.00	0.00
20	CL27A# - Curatare suprafetelor si rosturilor de zidarie, dupa desfacere tencuiei degradate la supraf. fisurate	mp	114.750	167.11	19,175.41
			material:	2.11	241.66
			manopera:	165.00	18,933.75
			utilaj:	0.00	0.00
			transport:	0.00	0.00
21	L1D24A2 - Inlocuire materiale degradate ai zidariei, umplere lipsuri, reparatii crapaturi prin retesere zidarie	mc	2.300	5,697.43	13,104.08
			material:	4,012.43	9,228.58
			manopera:	1,685.00	3,875.50
			utilaj:	0.00	0.00
			transport:	0.00	0.00

SECTIUNEA TEHNICA				SECTIUNEA FINANCIARA	
Nr.	Capitol de lucrari	U.M.	Cantitatea	Pretul unitar (fara TVA) - Lei -	TOTALUL (fara TVA) - Lei -
0	1	2	3	4	5 = 3 x 4
22	RPCG19B% - Reparatii crapaturi, fisuri prin injectare mortar de var	ml	11.480	165.07	1,895.01
			material:	9.07	104.13
			manopera:	144.00	1,653.12
			utilaj:	12.00	137.76
23	RPCG25A+ - Rostuire zidăria cu mortar din var-nisip	MP	114.750	142.26	16,323.99
			material:	8.86	1,016.34
			manopera:	131.00	15,032.25
			utilaj:	2.40	275.40
24	IZD14B# - Tencuire extradados cu un strat subtir de mortar din var	MP	114.750	115.66	13,272.31
			material:	56.46	6,479.11
			manopera:	46.00	5,278.50
			utilaj:	13.20	1,514.70
			transport:	0.00	0.00
TOTAL Reabilitare zidarie existentabolti biserică					72,369.41

Reabilitare plansee existente din lemnturn clopotnita					
25	CL27A# - Curatare suprafata planseu	mc	0.160	2,810.00	449.60
			material:	210.00	33.60
			manopera:	2,600.00	416.00
			utilaj:	0.00	0.00
26	RCSH33A% - Desfacere podina dulap/ scandura	mp	8.000	241.60	1,932.80
			material:	0.00	0.00
			manopera:	238.00	1,904.00
			utilaj:	3.60	28.80
27	CL27A# - Curatare supraf. lemn exist. (decojire, depuneri)	mp	0.400	47.11	18.84
			material:	2.11	0.84
			manopera:	45.00	18.00
			utilaj:	0.00	0.00
28	RPCT15B1 - Inlaturare elementele degradate din lemn	mc	0.100	9,210.00	921.00
			material:	0.00	0.00
			manopera:	9,210.00	921.00
			utilaj:	0.00	0.00
29	RPCH05D# - Inlocuire grinzi degradate	mc	0.100	11,863.11	1,186.31
			material:	2,011.19	201.12
			manopera:	9,850.00	985.00
			utilaj:	1.92	0.19
			transport:	0.00	0.00

SECTIUNEA TEHNICA				SECTIUNEA FINANCIARA	
Nr.	Capitol de lucrari	U.M.	Cantitatea	Pretul unitar (fara TVA) - Lei -	TOTALUL (fara TVA) - Lei -
0	1	2	3	4	5 = 3 x 4
30	RPCH27A# - Realizare imbinari si noduri dulgheresti	buc	1.000	406.95	406.95
			material:	78.83	78.83
			manopera:	325.00	325.00
			utilaj:	3.12	3.12
			transport:	0.00	0.00
31	RPCH22A2 - Grinzi pentru planseu de lemn nou	mc	0.100	6,476.54	647.65
			material:	1,476.54	147.65
			manopera:	5,000.00	500.00
			utilaj:	0.00	0.00
			transport:	0.00	0.00
32	RCSH14B% - Consolidare elemente planseu cu dulapi pe partea superioara a grinzilor, prins cu suruburi pt lemn	mp	8.400	338.31	2,841.77
			material:	167.79	1,409.40
			manopera:	168.00	1,411.20
			utilaj:	2.52	21.17
			transport:	0.00	0.00
33	CN32H% - Tratare lemn nouantiseptic, antifungic	mp	16.800	44.30	744.24
			material:	4.30	72.24
			manopera:	40.00	672.00
			utilaj:	0.00	0.00
			transport:	0.00	0.00
TOTAL Reabilitare plansee existente din lemnturn clopotnita					9,149.16
TOTAL PLANSEE					81,518.57

PARDOSELI interior					
34	W3H19C1 - Realizare canal perimetral	buc	1.000	7,750.00	7,750.00
			material:	4,250.00	4,250.00
			manopera:	3,500.00	3,500.00
			utilaj:	0.00	0.00
			transport:	0.00	0.00
35	CA05B02> - Placa slab armata	mp	98.000	669.64	65,624.72
			material:	327.64	32,108.72
			manopera:	306.00	29,988.00
			utilaj:	36.00	3,528.00
			transport:	0.00	0.00
36	RCSH09C# - Sipci fixare dusumea	ml	294.000	198.36	58,317.84
			material:	72.36	21,273.84
			manopera:	120.00	35,280.00
			utilaj:	6.00	1,764.00
			transport:	0.00	0.00
37	CG36B* - Dusumea lemn masiv	mc	9.000	4,220.00	37,980.00
			material:	1,600.00	14,400.00
			manopera:	2,500.00	22,500.00
			utilaj:	120.00	1,080.00
			transport:	0.00	0.00

SECTIUNEA TEHNICA				SECTIUNEA FINANCIARA	
Nr.	Capitol de lucrari	U.M.	Cantitatea	Pretul unitar (fara TVA) - Lei -	TOTALUL (fara TVA) - Lei -
0	1	2	3	4	5 = 3 x 4
38	IFB09E3 - Pietris - spartura marmura umplere canal perimetral	mc	1.000	3,085.00	3,085.00
			material:	85.00	85.00
			manopera:	3,000.00	3,000.00
			utilaj:	0.00	0.00
			transport:	0.00	0.00
39	CN32H% - Tratare lemn nouantiseptic, antifungic	mc	12.000	2,190.00	26,280.00
			material:	690.00	8,280.00
			manopera:	1,500.00	18,000.00
			utilaj:	0.00	0.00
			transport:	0.00	0.00
TOTAL PARDOSELI interior					199,037.56

TAMPLARII SI CONFECTII DIN LEMN					
40	RMDB08C - Restaurare strani	buc	1.000	62,803.60	62,803.60
			material:	26,803.60	26,803.60
			manopera:	36,000.00	36,000.00
			utilaj:	0.00	0.00
			transport:	0.00	0.00
41	RMDB08C - Restaurare ferestre	buc	6.000	5,500.00	33,000.00
			material:	2,500.00	15,000.00
			manopera:	3,000.00	18,000.00
			utilaj:	0.00	0.00
			transport:	0.00	0.00
42	RMDB08C - Restaurare usa intrare	buc	1.000	10,500.00	10,500.00
			material:	5,500.00	5,500.00
			manopera:	5,000.00	5,000.00
			utilaj:	0.00	0.00
			transport:	0.00	0.00
43	CI17A# - Panouri cu rama de lemn masiv si sipci din lemn 37x50	buc	44.000	876.00	38,544.00
			material:	676.00	29,744.00
			manopera:	200.00	8,800.00
			utilaj:	0.00	0.00
			transport:	0.00	0.00
44	CK02A# - Obloane	buc	4.000	3,797.63	15,190.52
			material:	2,517.63	10,070.52
			manopera:	1,280.00	5,120.00
			utilaj:	0.00	0.00
			transport:	0.00	0.00
TOTAL TAMPLARII SI CONFECTII DIN LEMN					160,038.12

ZIDARIE DE CARAMIDA, PIATRA

SECTIUNEA TEHNICA				SECTIUNEA FINANCIARA	
Nr.	Capitol de lucrari	U.M.	Cantitatea	Pretul unitar (fara TVA) - Lei -	TOTALUL (fara TVA) - Lei -
0	1	2	3	4	5 = 3 x 4
45	CF06B1 - Tencuiei pereti exteriori	mp	286.000	224.00	64,065.09
			material:	10.00	2,861.09
			manopera:	214.00	61,204.00
			utilaj:	0.00	0.00
			transport:	0.00	0.00
46	RPCR02B - Zugraveli exterioare	mp	286.000	144.36	41,285.97
			material:	24.36	6,965.97
			manopera:	120.00	34,320.00
			utilaj:	0.00	0.00
			transport:	0.00	0.00
47	RPCR02B - Suprafete interioare turn	mp	45.000	470.83	21,187.48
			material:	120.83	5,437.48
			manopera:	350.00	15,750.00
			utilaj:	0.00	0.00
			transport:	0.00	0.00
TOTAL ZIDARIE DE CARAMIDA, PIATRA					126,538.53

FUNDATII					
48	TSA02E1 - Sapaturi langa fundatii pentru realizarea reabilitarea lor	mc	7.050	1,103.00	7,776.15
			material:	0.00	0.00
			manopera:	1,103.00	7,776.15
			utilaj:	0.00	0.00
			transport:	0.00	0.00
49	RMA25A# - Curatire suprafetelor si rosturilor de zidarie	mp	14.100	125.00	1,762.50
			material:	0.00	0.00
			manopera:	125.00	1,762.50
			utilaj:	0.00	0.00
			transport:	0.00	0.00
50	RPCG15C-01% - Inlocuire materiale degradate al zidariei, umplere lipsuri, reparatii crăpături prin reșesere zidărie	mc	0.350	1,005.45	351.91
			material:	121.25	42.44
			manopera:	880.00	308.00
			utilaj:	4.20	1.47
			transport:	0.00	0.00
51	RPCG19B# - Reparatii crapaturi prin injectare mortar de var	mc	1.410	1,455.22	2,051.87
			material:	3.22	4.55
			manopera:	1,440.00	2,030.40
			utilaj:	12.00	16.92
			transport:	0.00	0.00
52	CD04C1 - Rostuire zidăria cu mortar din var-nisip	mp	14.100	118.34	1,668.59
			material:	14.34	202.19
			manopera:	95.00	1,339.50
			utilaj:	9.00	126.90
			transport:	0.00	0.00
TOTAL FUNDATII					13,611.02

SECTIUNEA TEHNICA				SECTIUNEA FINANCIARA	
Nr.	Capitol de lucrari	U.M.	Cantitatea	Pretul unitar (fara TVA) - Lei -	TOTALUL (fara TVA) - Lei -
0	1	2	3	4	5 = 3 x 4
TRANSPORTURI sarpanta, invelitoare si plansee					
53	TRA04A01> - Transp. rutier lemn, zidarie, pamant cu autovehicule speciale	tona	11.000	370.00	4,070.00
			material:	0.00	0.00
			manopera:	0.00	0.00
			utilaj:	0.00	0.00
			transport:	370.00	4,070.00
54	TRA01A15P - Transport rutier piatra, pietris etc. cu autobasculant - 15 km	tona	1.000	370.00	370.00
			material:	0.00	0.00
			manopera:	0.00	0.00
			utilaj:	0.00	0.00
			transport:	370.00	370.00
55	TRI1AA08C1 - Descarcare materiale	tona	9.000	700.00	6,300.00
			material:	0.00	0.00
			manopera:	700.00	6,300.00
			utilaj:	0.00	0.00
			transport:	0.00	0.00
56	TRB01A02> - Transport materiale cu roaba - 50 m	tona	2.000	700.00	1,400.00
			material:	0.00	0.00
			manopera:	700.00	1,400.00
			utilaj:	0.00	0.00
			transport:	0.00	0.00
57	TRB01A02> - Transport cu mijloace manuale pe inaltime 5m	tona	4.000	700.00	2,800.00
			material:	0.00	0.00
			manopera:	700.00	2,800.00
			utilaj:	0.00	0.00
			transport:	0.00	0.00
TOTAL TRANSPORTURI sarpanta, invelitoare si plansee					14,940.00
AMENAJARI EXTERIOARE					
58	DD11A06^ - Pavaj curte	mp	375.000	188.08	70,529.22
			material:	78.52	29,444.22
			manopera:	90.00	33,750.00
			utilaj:	19.56	7,335.00
			transport:	0.00	0.00
59	CZ0203F1 - Mortar de var hidrolic	mc	18.750	2,050.00	38,437.50
			material:	1,800.00	33,750.00
			manopera:	250.00	4,687.50
			utilaj:	0.00	0.00
			transport:	0.00	0.00

SECTIUNEA TEHNICA				SECTIUNEA FINANCIARA	
Nr.	Capitol de lucrari	U.M.	Cantitatea	Pretul unitar (fara TVA) - Lei -	TOTALUL (fara TVA) - Lei -
0	1	2	3	4	5 = 3 x 4
60	IFB09E4 - Strat suport - pietris	mc	37.500	368.00	13,800.00
			material:	320.00	12,000.00
			manopera:	48.00	1,800.00
			utilaj:	0.00	0.00
			transport:	0.00	0.00
61	DA02A01^ - Geotextil	mp	375.000	13.30	4,987.50
			material:	3.30	1,237.50
			manopera:	10.00	3,750.00
			utilaj:	0.00	0.00
			transport:	0.00	0.00
62	ATA05A - Organizare de santier	buc	1.000	20,000.00	20,000.00
			material:	12,500.00	12,500.00
			manopera:	7,500.00	7,500.00
			utilaj:	0.00	0.00
			transport:	0.00	0.00
63	AUT7606A1 - Schele	buc	1.000	23,895.60	23,895.60
			material:	0.00	0.00
			manopera:	0.00	0.00
			utilaj:	23,895.60	23,895.60
			transport:	0.00	0.00
TOTAL AMENAJARI EXTERIOARE					171,649.82

CLADIRE ANEXA**Fundatii si placa de beton**

64	TSC02B2 - Sapaturi pt. fundatii	mc	11.530	1,844.64	21,268.70
			material:	0.00	0.00
			manopera:	0.00	0.00
			utilaj:	1,844.64	21,268.70
			transport:	0.00	0.00
65	CA06B1 - Turnare beton C12/15 in fundatii	mc	11.530	435.50	5,021.33
			material:	335.26	3,865.56
			manopera:	46.00	530.38
			utilaj:	54.24	625.39
			transport:	0.00	0.00
66	IFB09C3 - Strat de pietris 7-16 mm, 15 cm	mc	1.650	475.00	783.75
			material:	85.00	140.25
			manopera:	390.00	643.50
			utilaj:	0.00	0.00
			transport:	0.00	0.00

SECTIUNEA TEHNICA				SECTIUNEA FINANCIARA	
Nr.	Capitol de lucrari	U.M.	Cantitatea	Pretul unitar (fara TVA) - Lei -	TOTALUL (fara TVA) - Lei -
0	1	2	3	4	5 = 3 x 4
67	RPCE28A+ - Hidroizolatie	mp	10.800	99.06	1,069.79
			material:	56.06	605.39
			manopera:	43.00	464.40
			utilaj:	0.00	0.00
			transport:	0.00	0.00
68	IZF10A06^ - Termoizolatie	mp	10.800	131.05	1,415.36
			material:	85.05	918.56
			manopera:	46.00	496.80
			utilaj:	0.00	0.00
			transport:	0.00	0.00
69	CG41A01* - Sapa autonivelanta	mp	10.800	82.35	889.37
			material:	42.35	457.37
			manopera:	40.00	432.00
			utilaj:	0.00	0.00
			transport:	0.00	0.00
70	CG11B01^ - Placi ceramice	mp	10.800	181.96	1,965.12
			material:	73.16	790.08
			manopera:	101.00	1,090.80
			utilaj:	7.80	84.24
			transport:	0.00	0.00
71	CA06B1 - Turnare placa din beton C12/15 (8 cm)	mc	0.950	435.50	413.73
			material:	335.26	318.50
			manopera:	46.00	43.70
			utilaj:	54.24	51.53
			transport:	0.00	0.00
72	CC01C2 - Montare armatura pentru placa, 2 str. STNB sup. ø4x150	kg	13.290	214.33	2,848.45
			material:	4.03	53.56
			manopera:	210.30	2,794.89
			utilaj:	0.00	0.00
			transport:	0.00	0.00
TOTAL Fundatii si placa de beton					35,675.59

Pereti portanti din caramida confinata					
73	CD05B1 - Zidarii de caramida GVP30 noi cu mortar M5	mc	14.290	1,566.41	22,384.00
			material:	930.41	13,295.56
			manopera:	636.00	9,088.44
			utilaj:	0.00	0.00
			transport:	0.00	0.00
74	CL20A1 - Confectii metalice diverse (legare peretei la stalpişori b.a.), Ob37, fi6	kg	28.580	49.85	1,424.68
			material:	9.85	281.48
			manopera:	40.00	1,143.20
			utilaj:	0.00	0.00
			transport:	0.00	0.00

SECTIUNEA TEHNICA				SECTIUNEA FINANCIARA	
Nr.	Capitol de lucrari	U.M.	Cantitatea	Pretul unitar (fara TVA) - Lei -	TOTALUL (fara TVA) - Lei -
0	1	2	3	4	5 = 3 x 4
75	CF01A1 - Tencuieli interioare	mp	47.000	100.44	4,720.63
			material:	5.82	273.49
			manopera:	93.00	4,371.00
			utilaj:	1.62	76.14
			transport:	0.00	0.00
76	CF06B1 - Tencuieli exterioare tencuiala silicatica pieptanata vertical	mp	55.000	129.95	7,147.46
			material:	1.95	107.46
			manopera:	128.00	7,040.00
			utilaj:	0.00	0.00
			transport:	0.00	0.00
77	CN01A1 - Zugravell interioare	mp	47.000	63.85	3,000.90
			material:	23.85	1,120.90
			manopera:	40.00	1,880.00
			utilaj:	0.00	0.00
			transport:	0.00	0.00
TOTAL Pereti portanti din caramida confinata					38,677.67
TOTAL CLADIRE ANEXA					74,353.26

Confinare pereti					
78	RPCC03A1 - Cofarje mixte din panouri refolosibile pentru stalpisor, centura	mp	34.050	71.31	2,428.07
			material:	6.32	215.06
			manopera:	64.99	2,213.01
			utilaj:	0.00	0.00
			transport:	0.00	0.00
79	CA06B1 - Turnare beton C16/20 in stalpisor, centura	mc	3.320	455.66	1,512.79
			material:	355.42	1,180.00
			manopera:	46.00	152.72
			utilaj:	54.24	180.08
			transport:	0.00	0.00
80	CC01C2 - Armaturi longitudinale pentru stalpisor, centura PC52, fi>8 mm, fasonare si montare	kg	328.560	34.33	11,279.46
			material:	4.03	1,324.10
			manopera:	30.30	9,955.37
			utilaj:	0.00	0.00
			transport:	0.00	0.00
81	CC01C2 - Armaturi transversale pentru legatura zid existent stalpisor, centura Ob37, fi>8 mm, fasonare si montare	kg	237.290	34.33	8,146.17
			material:	4.03	956.28
			manopera:	30.30	7,189.89
			utilaj:	0.00	0.00
			transport:	0.00	0.00
82	RPCE28A+ - Hidroizolatie soclu	mp	23.000	101.33	2,330.68
			material:	58.33	1,341.68
			manopera:	43.00	989.00
			utilaj:	0.00	0.00
			transport:	0.00	0.00

SECTIUNEA TEHNICA				SECTIUNEA FINANCIARA	
Nr.	Capitol de lucrari	U.M.	Cantitatea	Pretul unitar (fara TVA) - Lei -	TOTALUL (fara TVA) - Lei -
0	1	2	3	4	5 = 3 x 4
83	IZF10A06^ - Termoizolatie sociu	mp	18.000	131.05	2,358.94
			material:	85.05	1,530.94
			manopera:	46.00	828.00
			utilaj:	0.00	0.00
			transport:	0.00	0.00
84	CF24A02^ - Tencuială decorativa sociu	mp	4.000	116.59	466.35
			material:	61.79	247.15
			manopera:	54.80	219.20
			utilaj:	0.00	0.00
			transport:	0.00	0.00
TOTAL Confinare pereti					28,522.47

Planseu de lemn

85	CE17A1 - Planseu de lemn (15x25/60) cu cosorabă (15x15)	mc	1.190	3,520.40	4,189.28
			material:	2,826.40	3,363.42
			manopera:	685.00	815.15
			utilaj:	9.00	10.71
			transport:	0.00	0.00
86	CN32H% - Tratare lemn nouantiseptic, antifungic	mp	15.830	44.30	701.27
			material:	4.30	68.07
			manopera:	40.00	633.20
			utilaj:	0.00	0.00
			transport:	0.00	0.00
87	CQ23B* - Plafon gips-carton	mp	11.000	310.90	3,419.91
			material:	34.70	381.71
			manopera:	275.00	3,025.00
			utilaj:	1.20	13.20
			transport:	0.00	0.00
88	CN01B1 - Zugraveli plafoane	mp	11.000	64.38	708.19
			material:	24.38	268.19
			manopera:	40.00	440.00
			utilaj:	0.00	0.00
			transport:	0.00	0.00
TOTAL Planseu de lemn					9,018.64

Acoperis

89	CE05A1 - Invelitoare din tabla prefaltuita	mp	16.000	356.38	5,702.04
			material:	244.38	3,910.04
			manopera:	112.00	1,792.00
			utilaj:	0.00	0.00
			transport:	0.00	0.00

SECTIUNEA TEHNICA				SECTIUNEA FINANCIARA	
Nr.	Capitol de lucrari	U.M.	Cantitatea	Pretul unitar (fara TVA) - Lei -	TOTALUL (fara TVA) - Lei -
0	1	2	3	4	5 = 3 x 4
90	IZE01A02> - Sort tabla	mp	2.000	143.40	286.80
			material:	43.40	86.80
			manopera:	100.00	200.00
			utilaj:	0.00	0.00
			transport:	0.00	0.00
91	RPCT26B1 - Sipci suport tigla 25x50mm	mp	96.000	85.00	8,160.00
			material:	25.00	2,400.00
			manopera:	60.00	5,760.00
			utilaj:	0.00	0.00
			transport:	0.00	0.00
92	IZF05A01> - Folie difuzie	mp	16.000	22.06	352.96
			material:	7.00	112.00
			manopera:	15.00	240.00
			utilaj:	0.06	0.96
			transport:	0.00	0.00
93	IZF10A06^ - Termoizolatie	mp	16.000	175.05	2,800.83
			material:	85.05	1,360.83
			manopera:	90.00	1,440.00
			utilaj:	0.00	0.00
			transport:	0.00	0.00
94	CE18A1 - Astereala	mp	16.000	66.68	1,066.88
			material:	43.08	689.28
			manopera:	20.00	320.00
			utilaj:	3.60	57.60
			transport:	0.00	0.00
95	IZF05A01> - Folie anticondens	mp	16.000	9.62	153.92
			material:	7.56	120.96
			manopera:	2.00	32.00
			utilaj:	0.06	0.96
			transport:	0.00	0.00
96	CE13C1 - Jgheaburi	ml	6.600	453.50	2,993.10
			material:	353.50	2,333.10
			manopera:	100.00	660.00
			utilaj:	0.00	0.00
			transport:	0.00	0.00
97	CE05D01> - Burlane	ml	3.000	427.50	1,282.50
			material:	353.50	1,060.50
			manopera:	74.00	222.00
			utilaj:	0.00	0.00
			transport:	0.00	0.00

SECTIUNEA TEHNICA				SECTIUNEA FINANCIARA	
Nr.	Capitol de lucrari	U.M.	Cantitatea	Pretul unitar (fara TVA) - Lei -	TOTALUL (fara TVA) - Lei -
0	1	2	3	4	5 = 3 x 4
98	CE17A1 - Lemn sarpanta	mc	2.500	3,541.40	8,853.50
			material:	2,826.40	7,066.00
			manopera:	706.00	1,765.00
			utilaj:	9.00	22.50
			transport:	0.00	0.00
TOTAL Acoperis					31,652.54

Tamplarii					
99	CK12A01> - Tamplarie - usi si ferestre	mp	3.800	3,921.66	14,902.31
			material:	2,929.26	11,131.19
			manopera:	990.00	3,762.00
			utilaj:	2.40	9.12
			transport:	0.00	0.00
TOTAL Tamplarii					14,902.31

Transport					
100	TRA04A01> - Transport rutier lemn, zidarie, pamant	tona	24.000	370.00	8,880.00
			material:	0.00	0.00
			manopera:	0.00	0.00
			utilaj:	0.00	0.00
			transport:	370.00	8,880.00
101	TRA01A15P - Transport rutier piatra si pietris	tona	3.000	370.00	1,110.00
			material:	0.00	0.00
			manopera:	0.00	0.00
			utilaj:	0.00	0.00
			transport:	370.00	1,110.00
102	TRA06A20 - Transport rutier beton	tona	39.000	170.60	6,653.40
			material:	0.00	0.00
			manopera:	0.00	0.00
			utilaj:	0.00	0.00
			transport:	170.60	6,653.40
103	TR11AA08C1 - Descarcate materiale	tona	19.000	700.00	13,300.00
			material:	0.00	0.00
			manopera:	700.00	13,300.00
			utilaj:	0.00	0.00
			transport:	0.00	0.00
104	TRB01A02> - Transport materiale cu roaba	tona	5.000	700.00	3,500.00
			material:	0.00	0.00
			manopera:	700.00	3,500.00
			utilaj:	0.00	0.00
			transport:	0.00	0.00

SECTIUNEA TEHNICA				SECTIUNEA FINANCIARA	
Nr.	Capitol de lucrari	U.M.	Cantitatea	Pretul unitar (fara TVA) - Lei -	TOTALUL (fara TVA) - Lei -
0	1	2	3	4	5 = 3 x 4
105	TRB01A02> - Transport cu mijloace manuale pe inaltime	tona	10.000	4,700.00	47,000.00
			material:	0.00	0.00
			manopera:	4,700.00	47,000.00
			utilaj:	0.00	0.00
			transport:	0.00	0.00
TOTAL Transport					80,443.40

TOTAL 1 (Cheltuieli directe)

Greutate Materiale (tone)	Ore Manopera	Material	Manopera	Utilaj	Transport	TOTAL
419.36	7,123.57	523,918.05	712,356.57	63,964.12	21,083.40	1,321,322.14
Recapitulatie	Valoare	Material	Manopera	Utilaj	Transport	TOTAL
Alte cheltuieli directe						
Contribuția asiguratorie pentru muncă	2.2500 %	0.00	16,028.02	0.00	0.00	16,028.02
T2 = T1 + Alte cheltuieli directe		523,918.05	728,384.59	63,964.12	21,083.40	1,337,350.16

Cheltuieli Indirecte						
Cheltuieli indirecte	10.0000 %	52,391.80	72,838.46	6,396.41	2,108.34	133,735.02
T3 = T2 + Cheltuieli indirecte		576,309.85	801,223.05	70,360.53	23,191.74	1,471,085.18

Beneficiu						
Profit	5.0000 %	28,815.49	40,061.15	3,518.03	1,159.59	73,554.26
T4 = T3 + Beneficiu		605,125.35	841,284.21	73,878.56	24,351.33	1,544,639.44

TOTAL GENERAL (fara TVA)	1,544,639.44
TVA (19.00%)	293,481.49
TOTAL GENERAL (Inclusiv TVA)	1,838,120.93

Ofertant



Beneficiar: PAROHIA ORTODOXA GHIMBAV
 Executant: SCARHWERK SRL
 Proiectant: EXECUTAREA LUCRARILOR DE REPARATII GENERALE ALE BISERICII SF.
 Obiectivul: TREIME
 Obiectul: 1 INSTALATII



CENTRALIZATORUL cheltuielilor pe categorii de lucrari, obiect

Nr.	Nr cap. Deviz General	Cheltuieli pe categoria de lucrari	Valoare (fara TVA)	
			Lei	
0	1	2	3	
CAPITOL I				
I. Constructii si instalatii				
	4.1.1	Terasamente, sistematizare pe verticala si amenajari exterioare	0.00	
3	4.1.2	Rezistenta	0.00	
4	4.1.3	Arhitectura	0.00	
5	4.1.4	Instalatii	455,360.56	
		2 Instalatii electrice	186,999.04	
		3 Priza de pamant si paratrasnet	57,068.91	
		4 INSTALATII TERMICE	148,488.90	
		5 SISTEM DETECTIE SI AVERTIZARE INCENDIU	62,803.71	
10	4.1.5	Alte categorii de constructii	0.00	
TOTAL CAPITOL I			455,360.56	
CAPITOL II				
II. Montaj				
12	4.2	Montaj utilaje, echipamente tehnologice si functionale	0.00	
TOTAL CAPITOL II			0.00	
CAPITOL III				
III. Procurare				
14	4.3	Utilaje, echipamente tehnologice si functionale care necesita montaj	0.00	
15	4.4	Utilaje, echipamente tehnologice si functionale care nu necesita montaj si echipamente de transport	0.00	
16	4.5	Dotari	0.00	
17	4.6	Active necorporale	0.00	
TOTAL CAPITOL III			0.00	
CAPITOL IV				
IV. Probe				
19	6.2	Probe tehnologice si teste	0.00	
TOTAL CAPITOL IV			0.00	
TOTAL 1 INSTALATII (fara TVA)			455,360.56	
TVA (19.00%)			86,518.51	
TOTAL 1 INSTALATII (cu TVA)			541,879.07	

Nr.	Nr cap. Deviz General	Cheltuieli pe categoria de lucrari	Valoare (fara TVA)
			Lei
0	1	2	3

Ofertant



Beneficiar: PAROHIA ORTODOXA GHIMBAV
 Executant: SCARHWERK SRL
 Proiectant: EXECUTAREA LUCRARILOR DE REPARATII GENERALE ALE BISERICII SF.
 Obiectivul: TREIME
 Obiectul: 1 INSTALATII
 Stadiul fizic: 2 Instalatii electrice



Formular F3 Lista cu cantitati de lucrari pe categorii de lucrari

SECTIUNEA TEHNICA				SECTIUNEA FINANCIARA	
Nr.	Capitol de lucrari	U.M.	Cantitatea	Pretul unitar (fara TVA) - Lei -	TOTALUL (fara TVA) - Lei -
0	1	2	3	4	5 = 3 x 4
1	RLE2RC104A - Cablu pentru energie electrica, tras prin tub de protectie, pentru racordare la inotoare, tablouri, aparate etc, cablul având conducte cu secțiunea până la 16 mmp Cablu energie cyy-f 0,6/ 1 KV 3x 1,5 U s.8778	m	300.000	35.42	10,626.00
			material:	15.42	4,626.00
			manopera:	20.00	6,000.00
			utilaj:	0.00	0.00
			transport:	0.00	0.00
2	RLE2RC104A - Cablu pentru energie electrica, tras prin tub de protecție, pentru racordare la inotoare, tablouri, aparate etc, cablul având conducte cu secțiunea până la 16 mmp Cablu energie cyy-f 0,6/ 1 KV 2x 1,5 U s.8778	m	40.000	36.34	1,453.76
			material:	16.34	653.76
			manopera:	20.00	800.00
			utilaj:	0.00	0.00
			transport:	0.00	0.00
3	RLE2RC104A - Cablu pentru energie electrica, tras prin tub de protectie, pentru racordare la inotoare, tablouri, aparate etc, cablul având conducte cu secțiunea până la 16 mmp Cablu energie cyy 0,6/ 1 KV 3X 2,5 U s.8778	m	110.000	37.82	4,160.20
			material:	17.82	1,960.20
			manopera:	20.00	2,200.00
			utilaj:	0.00	0.00
			transport:	0.00	0.00
4	RLE2RC104A - Cablu pentru energie electrica, tras prin tub de protecție, pentru racordare la inotoare, tablouri, aparate etc, cablul având conducte cu secțiunea până la 16 mmp Cablu energie CYABY0,6/ 1 KV 3X 4 U s.8778	m	40.000	54.22	2,168.96
			material:	34.22	1,368.96
			manopera:	20.00	800.00
			utilaj:	0.00	0.00
			transport:	0.00	0.00
5	RLE2RC104A - Cablu pentru energie electrica, montat liber prin asezare (fara dispozitive de fixare), cablul avand conducte cu secțiunea pina la 16 mmp, montat pe fundul canalelor 4806696 - Cablu energie acyaby0,6/ 1 KV 5X16 U s.8778	m	100.000	90.22	9,022.40
			material:	70.22	7,022.40
			manopera:	20.00	2,000.00
			utilaj:	0.00	0.00
			transport:	0.00	0.00
6	RPEA05B% - Tub izolant IP, din policlorura de vinil neplastifiată, IPY, montat îngropat sau aparent, având diametrul exterior de 16 mm, montat îngropat	m	420.000	36.77	15,443.44
			material:	1.77	743.44
			manopera:	35.00	14,700.00
			utilaj:	0.00	0.00
			transport:	0.00	0.00

SECTIUNEA TEHNICA				SECTIUNEA FINANCIARA	
Nr.	Capitol de lucrari	U.M.	Cantitatea	Pretul unitar (fara TVA) - Lei -	TOTALUL (fara TVA) - Lei -
0	1	2	3	4	5 = 3 x 4
7	RPEA05B% - Tub izolan IP, din policlorura de vinil neplastifiată, IPY, montat îngropat sau aparent, având diametrul exterior de 25 mm, montat îngropat	m	40.000	36.77	1,470.80
			material:	1.77	70.80
			manopera:	35.00	1,400.00
			utilaj:	0.00	0.00
			transport:	0.00	0.00
8	RPEA05B% - Tub izolan IP, din policlorura de vinil neplastifiată, IPY, montat îngropat sau aparent, având diametrul exterior de 32 mm, montat îngropat	m	100.000	36.77	3,677.01
			material:	1.77	177.01
			manopera:	35.00	3,500.00
			utilaj:	0.00	0.00
			transport:	0.00	0.00
9	ED05A01> - Priza bipolara, dubla, construcție normala sau construcție impermeabila (flans), cu sau fara contact de protecție (nul), montata aparent	buc	8.000	74.77	598.14
			material:	42.77	342.14
			manopera:	32.00	256.00
			utilaj:	0.00	0.00
			transport:	0.00	0.00
10	ED05A01> - Priza bipolara, dubla, construcție normala sau construcție impermeabila (flans), cu sau fara contact de protecție (nul), montata incastrat in pardoseala	buc	2.000	74.77	149.54
			material:	42.77	85.54
			manopera:	32.00	64.00
			utilaj:	0.00	0.00
			transport:	0.00	0.00
11	ED01XA - Întreruptor manual unipolar, construcție normala sau impermeabila (flans), montat îngropat întrerupător simplu simbol 0186 250 V 10a	buc	10.000	126.10	1,260.96
			material:	36.10	360.96
			manopera:	90.00	900.00
			utilaj:	0.00	0.00
			transport:	0.00	0.00
12	RPEF01B# - A1- Corp de iluminat, P/l=200W, U/n=230V, IP20, conform SR EN 60598-1, tip candelabru, montat suspendat. Tablou nr. m, circuit nr. n, intrerupator nr. q	BUCAT A	5.000	1,889.35	9,446.75
			material:	1,609.35	8,046.75
			manopera:	280.00	1,400.00
			utilaj:	0.00	0.00
			transport:	0.00	0.00
13	RPEF01B# - A2 Corp de iluminat LED, P/l=18W, U/n=230V, IP20, conform SR EN 60598-1, flux luminos Ø= 1440lm, dimensiuni (Øxh): 330x80mm, echipat cu dispersor din sticla mata, montat aparent. Tablou nr. m, circuit nr. n, intrerupator nr. q	BUCAT A	6.000	716.23	4,297.38
			material:	436.23	2,617.38
			manopera:	280.00	1,680.00
			utilaj:	0.00	0.00
			transport:	0.00	0.00
14	RPEF01B# - A3 Corp de iluminat LED, P/l=25W, U/n=230V, IP20, conform SR EN 60598-1, flux luminos Ø= 2550lm, dimensiuni (Øxh): 300x53mm, echipat cu kit de emergenta 3h, montat aparent. Tablou nr. m, circuit nr. n, intrerupator nr. q	BUCAT A	1.000	737.45	737.45
			material:	457.45	457.45
			manopera:	280.00	280.00
			utilaj:	0.00	0.00
			transport:	0.00	0.00

SECTIUNEA TEHNICA				SECTIUNEA FINANCIARA	
Nr.	Capitol de lucrari	U.M.	Cantitatea	Pretul unitar (fara TVA) - Lei -	TOTALUL (fara TVA) - Lei -
0	1	2	3	4	5 = 3 x 4
15	RPEF01B# - A4 Corp de iluminat LED, P/i=36W, U/n=230V, IP65, conform SR EN 60598-1, flux luminos Ø=3824lm, dimensiuni (LxIxh): 1200x95x75mm, montat aparent, echipat cu kit de emergenta 3H. Tablou nr. m, circuit nr. n, intrerupator nr. q	BUCAT A	1.000	766.15	766.15
			material:	486.15	486.15
			manopera:	280.00	280.00
			utilaj:	0.00	0.00
			transport:	0.00	0.00
16	RPEF01B# - A5 Corp de iluminat de evacuare LED, P/i=2W, U/n=230V, IP65, conform SR EN 60598-1, dimensiuni (LxIxh): 355x119x82mm, tip permanent 1,5 ore. Tablou nr. m, circuit nr. n, intrerupator nr. q	BUCAT A	5.000	678.79	3,393.95
			material:	398.79	1,993.95
			manopera:	280.00	1,400.00
			utilaj:	0.00	0.00
			transport:	0.00	0.00
17	EF03A1 - Montaj tablou electric, format panou, dulap, celula sau pupitru, având greutatea până la 150 kg	buc	2.000	907.49	1,814.98
			material:	31.49	62.98
			manopera:	876.00	1,752.00
			utilaj:	0.00	0.00
			transport:	0.00	0.00
18	EF03A1 - TABLOU ELECTRIC TIP TE-G	buc	1.000	16,201.49	16,201.49
			material:	15,325.49	15,325.49
			manopera:	876.00	876.00
			utilaj:	0.00	0.00
			transport:	0.00	0.00
19	EF03A1 - TABLOU ELECTRIC TIP TE-ST.	buc	1.000	16,747.49	16,747.49
			material:	15,871.49	15,871.49
			manopera:	876.00	876.00
			utilaj:	0.00	0.00
			transport:	0.00	0.00
20	EH05B# - Incercarea tabloului de distributie, comanda, protectie, semnalizare a pupitrului de comanda si a cutiei cu cleme, panou electric sau dulap metalic	buc	2.000	3,196.00	6,392.00
			material:	0.00	0.00
			manopera:	2,800.00	5,600.00
			utilaj:	396.00	792.00
			transport:	0.00	0.00
21	EH08A# - Proba de 72 ore pentru total ansamblu instalatie	buc	1.000	3,200.00	3,200.00
			material:	0.00	0.00
			manopera:	3,200.00	3,200.00
			utilaj:	0.00	0.00
			transport:	0.00	0.00
22	EH04A01> - Energie electrica pentru probe	kw	1.000	9,348.00	9,348.00
			material:	9,348.00	9,348.00
			manopera:	0.00	0.00
			utilaj:	0.00	0.00
			transport:	0.00	0.00

SECTIUNEA TEHNICA				SECTIUNEA FINANCIARA	
Nr.	Capitol de lucrari	U.M.	Cantitatea	Pretul unitar (fara TVA) - Lei -	TOTALUL (fara TVA) - Lei -
0	1	2	3	4	5 = 3 x 4
23	EH01A01> - Incercarea cablurilor de energie electrica, de maximum 1 KV	buc	13.000	295.00	3,835.00
			material:	0.00	0.00
			manopera:	250.00	3,250.00
			utilaj:	45.00	585.00
			transport:	0.00	0.00
24	EH04A1 - Încercarea si verificarea electrica, a intreruptorului sau contactorului automat tripolar până la 100 A, inclusiv a dispozitivului de acționare sau a reostatului de pornire sau de reglare	buc	13.000	450.00	5,850.00
			material:	0.00	0.00
			manopera:	450.00	5,850.00
			utilaj:	0.00	0.00
			transport:	0.00	0.00
25	EH10XA - Verificarea instalațiilor de iluminat, constând din verificarea circuitelor de iluminat	buc	3.000	982.34	2,947.02
			material:	2.34	7.02
			manopera:	980.00	2,940.00
			utilaj:	0.00	0.00
			transport:	0.00	0.00
26	EI11XE - Etichete si inscripționări etichete din pvc poansonate si montate,pt. marcarea cablurilor	buc	26.000	60.00	1,560.00
			material:	30.00	780.00
			manopera:	30.00	780.00
			utilaj:	0.00	0.00
			transport:	0.00	0.00
27	EI16XA - Sant pt.pozarea cablului subteran la adinc.de 0,8mteren normal sant pt.1 sau 2 cabluri - pt.mont.cabl.la adinc.mai mari de 0,8 m, inclusiv umplerea santului	m	100.000	226.99	22,698.93
			material:	35.55	3,554.93
			manopera:	190.00	19,000.00
			utilaj:	1.44	144.00
			transport:	0.00	0.00
28	EB02C1 - Conducta de cupru, cu izolatie, introdusa în tuburi izolante sau de protectie de orice fel, conducta având secțiunea 16 mmp 4826945 - Conductor myf 1x 16 s 6865	m	10.000	78.70	787.00
			material:	38.70	387.00
			manopera:	40.00	400.00
			utilaj:	0.00	0.00
			transport:	0.00	0.00

TOTAL 1 (Cheltuieli directe)

Greutate Materiale (tone)	Ore Manopera	Material	Manopera	Utilaj	Transport	TOTAL
19.81	821.84	76,349.79	82,184.00	1,521.00	0.00	160,054.79

Recapitulatie	Valoare	Material	Manopera	Utilaj	Transport	TOTAL
---------------	---------	----------	----------	--------	-----------	-------

Alte cheltuieli directe						
Contribuția asiguratorie pentru muncă	2.2500 %	0.00	1,849.14	0.00	0.00	1,849.14
T2 = T1 + Alte cheltuieli directe		76,349.79	84,033.14	1,521.00	0.00	161,903.93

Cheltuieli indirecte						
Cheltuieli indirecte	10.0000 %	7,634.98	8,403.31	152.10	0.00	16,190.39
T3 = T2 + Cheltuieli indirecte		83,984.77	92,436.45	1,673.10	0.00	178,094.33

Beneficiu						
-----------	--	--	--	--	--	--

Recapitulatie	Valoare	Material	Manopera	Utilaj	Transport	TOTAL
Profit	5.0000 %	4,199.24	4,621.82	83.66	0.00	8,904.72
T4 = T3 + Beneficiu		88,184.01	97,058.28	1,756.76	0.00	186,999.04

TOTAL GENERAL (fara TVA)	186,999.04
TVA (19.00%)	35,529.82
TOTAL GENERAL (inclusiv TVA)	222,528.86

Ofertant



Beneficiar: PAROHIA ORTODOXA GHIMBAV
 Executant:
 Proiectant: SCARHWERK SRL
 Obiectivul: EXECUTAREA LUCRARILOR DE REPARATII GENERALE ALE BISERICII SF.
 TREIME
 Obiectul: 1 INSTALATII
 Stadiul fizic: 3 Priza de pamant si paratrasnet



Formular F3 Lista cu cantitati de lucrari pe categorii de lucrari

SECTIUNEA TEHNICA				SECTIUNEA FINANCIARA	
Nr.	Capitol de lucrari	U.M.	Cantitatea	Pretul unitar (fara TVA) - Lei -	TOTALUL (fara TVA) - Lei -
0	1	2	3	4	5 = 3 x 4
1	EG01A1 - Dispozitiv de amorsare PDA și tija de captare pentru instalații de protecție împotriva trăsnetului de 4 M montata pe acoperiș	buc	1.000	10,210.00	10,210.00
			material:	9,125.00	9,125.00
			manopera:	1,085.00	1,085.00
			utilaj:	0.00	0.00
			transport:	0.00	0.00
2	EG03A01> - Conducta de captare, montata pe acoperiș, conducta fiind din sarma din otel zincata, D = 8 MM	m	45.000	126.25	5,681.25
			material:	18.25	821.25
			manopera:	108.00	4,860.00
			utilaj:	0.00	0.00
			transport:	0.00	0.00
3	EG06B01> - Conducta de legare la pământ, a instalației de paratrăsnet sau a instalației de protecție prin legarea la pământ, montata în pământ, inclusiv săparea și umplerea șanțului, conducta fiind din banda de otel zincata, de 40x4 mm (86kg), montata în teren foarte tare	m	90.000	224.85	20,236.50
			material:	85.85	7,726.50
			manopera:	139.00	12,510.00
			utilaj:	0.00	0.00
			transport:	0.00	0.00
4	EG10A1 - Cutie cu eclisa pentru centura de împământare 190x140x70mm	buc	3.000	306.10	918.30
			material:	168.10	504.30
			manopera:	138.00	414.00
			utilaj:	0.00	0.00
			transport:	0.00	0.00
5	W1R02A01> - Electrode din țevă de otel de doi țoli și jumătate, lungime 2,5m pentru legarea la pământ în teren foarte tare	buc	14.000	91.88	1,286.35
			material:	2.42	33.81
			manopera:	86.59	1,212.22
			utilaj:	2.88	40.32
			transport:	0.00	0.00
6	EG08A01> - Protecție pentru conducta de coborâre, pe lungime de 1,80 m, executata din otel cornier cu aripi egale, având dimensiunile 40 X 40 X 4 mm	buc	2.000	186.98	373.96
			material:	138.98	277.96
			manopera:	48.00	96.00
			utilaj:	0.00	0.00
			transport:	0.00	0.00

SECTIUNEA TEHNICA			SECTIUNEA FINANCIARA		
Nr.	Capitol de lucrari	U.M.	Cantitatea	Pretul unitar (fara TVA) - Lei -	TOTALUL (fara TVA) - Lei -
0	1	2	3	4	5 = 3 x 4
7	W2J03A# - Verificarea prizelor de pamant	buc	1.000	380.00	380.00
			material:	0.00	0.00
			manopera:	380.00	380.00
			utilaj:	0.00	0.00
			transport:	0.00	0.00
8	EH12XA - Verificarea continuitatii si a parametrilor proiectati la instalatia de legare la pamint	100 m	1.000	451.10	451.10
			material:	1.10	1.10
			manopera:	450.00	450.00
			utilaj:	0.00	0.00
			transport:	0.00	0.00
9	EG08A01^ - Montare contor lovituri de trăsnet	buc	1.000	3,050.00	3,050.00
			material:	2,850.00	2,850.00
			manopera:	200.00	200.00
			utilaj:	0.00	0.00
			transport:	0.00	0.00
10	RPCE13A1 - Suport de prindere pe orizontală pentru conducta de coborâre, montați din 1,5m în 1,5m	buc	8.000	141.97	1,135.76
			material:	41.97	335.76
			manopera:	100.00	800.00
			utilaj:	0.00	0.00
			transport:	0.00	0.00
11	RPCE13A1 - Suport de prindere pe orizontală pentru conducta de coborâre, montați din 1m în 1m	buc	36.000	141.97	5,110.93
			material:	41.97	1,510.93
			manopera:	100.00	3,600.00
			utilaj:	0.00	0.00
			transport:	0.00	0.00

TOTAL 1 (Cheltuieli directe)

Greutate Materiale (tone)	Ore Manopera	Material	Manopera	Utilaj	Transport	TOTAL
2.89	256.07	23,186.61	25,607.22	40.32	0.00	48,834.15

Recapitulatie	Valoare	Material	Manopera	Utilaj	Transport	TOTAL
---------------	---------	----------	----------	--------	-----------	-------

Alte cheltuieli directe						
Contribuția asiguratorie pentru muncă	2.2500 %	0.00	576.16	0.00	0.00	576.16
T2 = T1 + Alte cheltuieli directe		23,186.61	26,183.38	40.32	0.00	49,410.31

Cheltuieli indirecte						
Cheltuieli indirecte	10.0000 %	2,318.66	2,618.34	4.03	0.00	4,941.03
T3 = T2 + Cheltuieli indirecte		25,505.27	28,801.72	44.35	0.00	54,351.34

Beneficiu						
Profit	5.0000 %	1,275.26	1,440.09	2.22	0.00	2,717.57
T4 = T3 + Beneficiu		26,780.53	30,241.80	46.57	0.00	57,068.91

TOTAL GENERAL (fara TVA)	57,068.91
TVA (19.00%)	10,843.09
TOTAL GENERAL (inclusiv TVA)	67,912.00

Ofertant



Nr. 14458 / 21.03.2024

REPARTIZAT PENTRU AVIZARE LA COMISIA:1.....2.....

Proiect de hotărâre
din

privind alocarea de la bugetul local a unor fonduri pentru
Parohia Ortodoxă Română Ghimbav 2 - Hramul „Sf. Apostoli Petru și Pavel
și Sf. Ierarh Andrei Șaguna ”

Ionel Fliundra – Primarul Orașului Ghimbav, județul Brașov,

Având în vedere cererea cu documentele anexe, înregistrată la sediul Primăriei Orașului Ghimbav sub nr. 5590/27.02.2024, transmisă de către Parohia Ortodoxă Română Ghimbav 2 – „Hramul Sf. Apostoli Petru și Pavel și Sf. Ierarh Andrei Șaguna”, prin care solicită acordarea unui sprijin financiar, HCL Ghimbav nr. 4/31.01.2017 privind aprobarea Regulamentului Consiliului Local Ghimbav de acordare a unui sprijin financiar unităților de cult din localitatea Ghimbav, aparținând cultelor religioase recunoscute din România, prevederile Ordonanței Guvernului nr. 82/2001 privind stabilirea unor forme de sprijin financiar pentru unitățile de cult aparținând cultelor religioase recunoscute din România, cu modificările și completările ulterioare, H.G. nr. 1.470/2002 privind aprobarea Normelor Metodologice pentru aplicarea prevederilor Ordonanței Guvernului nr. 82/2001, cu modificările și completările ulterioare, prevederile Legii nr. 24/2000 privind normele de tehnică legislativă pentru elaborarea actelor normative, republicată, cu modificările și completările ulterioare, prevederile art. 129, alin.1, alin. 2, litera d), alin. 8, litera a) din OUG nr. 57/2019 privind Codul Administrativ, Referatul de specialitate al Compartimentului Contabilitate, procesul-verbal al Comisiei de specialitate nr. nr. 1 și 2 cadrul Consiliului Local Ghimbav, referatul de aprobare,

În temeiul art. 139, alin. 1 și ale art. 196, alin. 1, litera a) din OUG nr. 57/2019 privind Codul Administrativ,

HOTĂRĂȘTE

Art. 1. Se aprobă alocarea de la bugetul local pentru **Parohia Ortodoxă Română Ghimbav 2 „Hramul Sf. Apostoli Petru și Pavel și Sf. Ierarh Andrei Șaguna ”**, a sumei de **930.588,91 lei (TVA inclus)**, în vederea executării lucrării: **„ Lucrări de pictură (mozaic), amenajări și finisaje pereți ca suport pentru mozaic, lucrări de tâmplărie (sculptură străni- 62 bucăți), amenajare sistem de irigații în parcul bisericii (3.100 mp) și reparații și finisaje-beton amprentat (1.000 mp).**

Art. 2.. Conducerea Unitatii de Cult va prezenta Directiei Financiar - Contabile din cadrul apartatului de specialitate al Primarului Orasului Ghimbav, documente justificative privind

sprijinul financiar pana cel tarziu la data de 31 decembrie al fiecarui an; in cazul in care sprijinul financiar a fost primit incepand cu trimestrul al IV lea , justificarea se va face in cel mult 180 de zile de la primirea acestuia.

Art. 3. Cu ducerea la îndeplinire a prezentei hotărâri se însărcinează Primarul sau Secretarul general al Oraşului Ghimbav, judeţul Braşov.

Vizat pentru legalitate
Secretar general
Szinatovici Dan



Inițiator
Primar,
Ionel Fliundra



FP 07 - 01



R O M Â N I A
JUDEȚUL BRAȘOV
PRIMĂRIA ORAȘULUI GHIMBAV

Str. Lungă nr. 2, GHIMBAV, cod 507075,

Tel/fax: 40-268 - 25.80.06 / 25.83.55

www.primaria-ghimbav.ro, E-mail: relatiipublice@primaria-ghimbav.ro

Nr. 14459 / 21.03.2024

Referat de aprobare

la Proiectul de hotărâre privind alocarea de la bugetul local a unor fonduri pentru Parohia Ortodoxă Română Ghimbav 2 „Hramul Sf. Apostoli Petru și Pavel și Sf. Ierarh Andrei Șaguna”

Prin HCL Ghimbav nr. 4/31.01.2017 s-a aprobat Regulamentul Consiliului Local Ghimbav de acordare a unui sprijin financiar unităților de cult din localitatea Ghimbav, aparținând cultelor religioase recunoscute din România,

Având în vedere cererea cu documentele anexe, înregistrată sub nr. 5590/27.02.2024 transmisă de către Parohia Ortodoxă Română Ghimbav 2 „Hramul Sf. Apostoli Petru și Pavel și Sf. Ierarh Andrei Șaguna” prin care solicită acordarea unui sprijin financiar pentru lucrări de pictură (mozaic), amenajări și finisaje pereți ca suport pentru mozaic, lucrări de tâmplărie (sculptură străni – 62 bucăți), amenajare sistem de irigații în parcul bisericii (3.100 mp) și reparații și finisaje - beton amprentat (1.000 mp).

Văzând prevederile Ordonanței Guvernului nr. 82/2001 privind stabilirea unor forme de sprijin financiar pentru entitățile de cult aparținând cultelor religioase recunoscute din România, cu modificările și completările ulterioare, H.G.R. nr. 1.470/2002 privind aprobarea Normelor metodologice pentru aplicarea prevederilor Ordonanței Guvernului nr. 82/2001, cu modificările și completările ulterioare, prevederile Legii nr. 24/2000 privind normele de tehnică legislativă pentru elaborarea actelor normative, republicată, cu modificările și completările ulterioare, prevederile art. 129, alin. 1, alin. 2, lit. d), alin. 8, litera a) din OUG nr. 57/2019 privind Codul Administrativ cu modificările și completările ulterioare, Referatul de specialitate al Compartimentului Contabilitate, procesul-verbal al Comisiei de specialitate nr. 1 și nr. 2 din cadrul Consiliului Local Ghimbav.

Propun Consiliului Local al Orașului Ghimbav, aprobarea proiectului de hotărâre în forma inițiată.

Primar,
Ionel Fliundra

NR: 14598 / 22.03.2024

Primaria Orasului Ghimbav

Serviciul CONTABILITATE

REFERAT

**privind alocarea de la bugetul local a unor fonduri pentru
Parohia Ortodoxa Ghimbav II " Sf. Ap. Petru si Pavel"**

Avand in vedere Proiectul de hotarare din 21.03.2024 privind alocarea de la bugetul local a unor fonduri pentru Parohia Ortodoxa Ghimbav II " Sf. Ap. Petru si Pavel" si Biserica Evanghelica CA Parohia Vulcan, va informez ca suma solicitata in valoare de 930.588,91 lei se incadreaza in prevederile bugetare.

Sef serviciu financiar – contabilitate

Neamtu Mihaela



Colușie
de S. Biserica
27.02.24
my

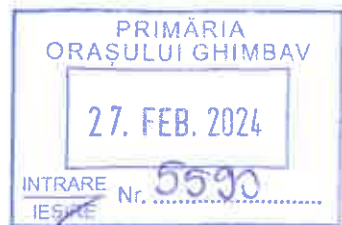

Anexa nr. 1

UNITATEA DE CULT

Nr. 10 Data 27.02.2024

CERERE

pentru acordarea sprijinului financiar conform Ordonanței Guvernului nr. 82/2001, cu modificările și completările ulterioare, și ale Hotărârii Guvernului nr.1470/2002, cu modificările și completările ulterioare

Unitatea de cult solicitantă: PAROHIA ORTODOXĂ ROMÂNĂ GHIMBAV 2

Cultul sau Eparhia : ARHIEPISCOPIA SIBIULUI

Adresa completă a unității de cult solicitante: STR. BISENICII ROMÂNE NR. 9 OR. GHIMBAV
JUD. BRĂȘOV

Hramul (dacă este cazul): SF. AP. PETRU ȘI PAVEL

Numele și prenumele reprezentantului: COMSA CĂLÎN CONSTANTIN

Funcția: PREOT PAROH Telefon: 0746303500

Email: CALY-COMSA@YAHOO.COM

Număr de cod în cazul monumentelor istorice:

Cod IBAN : R O I 3 R Z B R 0 0 0 0 0 6 0 0 1 8 1 9 8 8 1 4

deschis la: RAIFFEISEN BANK Cod Fiscal: 35204437

Obiectul cererii: LUCRĂRI DE PICTURĂ (MOZAIC), AMENAJĂRI ȘI FINISAJE PENET. LA SUPORT PENTRU MOZAIC, LUCRĂRI DE TĂPLĂRIE (SCULPTURĂ STĂTUI. 62 BUC.), AMENAJARE SISTEM DE INIGATIE ÎN PANCUL BISENICII (3100 MP²), REPARAȚII ȘI FINISAJE- BETON AMPRENTAT (1000 MP²)

Motivarea cererii: LIPSA FINANȚARE

Numărul și data autorizației de construire: Data expirării

Numărul și data avizului Ministerului Culturii și Patrimoniului Național:

Numărul și data avizului Comisiei de pictură bisericească:

Data începerii lucrărilor:

Valoarea devizului lucrărilor rămase de executat: 930.588,91 lei.

Stadiul lucrărilor: NEÎNCEPUTE

În ce ani a mai primit sprijin financiar de la UAT Ghimbav: 2006-2016, 2018-2023

În ce valoare: 13.069.077,00 lei.

Dacă au fost justificate în totalitate sumele primite: DA

CERTIFIC exactitatea datelor de mai sus pentru care răspund conform prevederilor legale și mă oblig să justific sumele primite, conform normelor legale

SEMNĂTURA
și ștampila solicitantului

Comsa Calin



DECLARAȚIE

Subsemnatul COŢSA CĂLIN CONSTANTIN posesor al BI/CI seria 7V nr. 337213 eliberat/ă de către SPLCP GHIMBAV reprezentant legal al parohiei/unității de cult cu hramul „SF. AP. PETRU ȘI PAVEL” (dacă este cazul) din localitatea Ghimbav str BISENICII NOAHĂNE nr. 9 Județul Brașov, având Cod fiscal 35204437, cunoscând prevederile din Codul penal privind falsul în declarații, îmi asum pe propria răspundere următoarele:

- datele, informațiile și documentele prezentate în dosarul de solicitare a sprijinului financiar sau în dosarul de justificare a sumelor primite, corespund realității;
- parohia nu are datorii și obligații neachitate la scadență către persoane juridice ori bunuri urmărite în vederea executării silite;
- mă angajez ca sprijinul financiar care va fi alocat parohiei/unității de cult 930.588,91 lei să-l utilizez în scopul pentru care a fost solicitat și să-l justific integral, în condițiile legii; în documentele justificative nu voi prezenta facturi și chitanțe pentru mijloace fixe a căror valoare depășește 2.500 lei, inclusiv TVA;
- documentele depuse în scopul justificării sumelor alocate unității de cult nu au mai făcut obiectul justificării către alte instituții publice;
- Certificatul de Înregistrarea Fiscală și contul bancar aparțin unității de cult care a Solicitat sprijinul financiar.

Reprezentantul unității de cult solicitante

(numele și prenumele) COŢSA CĂLIN CONSTANTIN

Semnătură

Ștampilă

Data

27.02.2024



R. Coțsa

 BOCOMA INSTAL		Adresa: Harman Str. Garofitel, NR. 801 CUI: 46689087 J08/2635/2022	
OFERTA aplicat lac pe o suprafata de 1000 mp			
DATA			26.02.2024
Nr.	MATERIALE	cant.	um
1	Lac protector	130	kg
	Manopera		
			60
			7800
			0
2	Manopera reparatii si pregatire suprafata + aplicat lac	1000	mp
	Intocmit: ing. Costel Boghian		
	*Preturile sunt exprimate in LEI		
Executant:		Beneficiar:	
Bocoma Instal		Parohia Ghimbav	
			12000
			19800
			23562

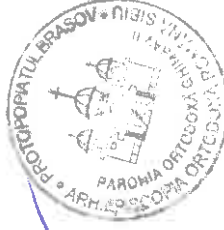

[Handwritten signature]

[Handwritten signature]



DEVIZ

		PREGĂTIRE PENELE PENTRU SCENA „NĂȘTĂGÎNÎIA DOHMOLU”		Adresa: Ghimbav Str. Noua, NR. 198	
Oferta pregătire fatada 25mp				25.01.2024	
DATA					
Nr.	MATERIALE	cant.	um	pret	VALOARE
1	TENCUIALA DE EXTERIOR	27	sac	42	1134
2	NISIP	2	mc	200	400
3	CIMENT	29	sac	40	1160
4	PLASA SUDATA 10*10*4	4	buc	140	560
5	ANCORE PRINDERE	400	buc	8	3200
6	ANCORA CHIMICA	5	buc	75	375
7	MATERIALE DE CURATENIE SI PROTECTIE	1	buc	2000	2000
					0
1	MANOPERA DE MONTAT-MONTAT SCHELA	28	mp	60	1680
2	TRASAT DECOPERTAT TERMOSISTEM	25	mp	60	1500
3	MONTAT PLASE CU ANCORE	25	mp	65	1625
4	TENCUIALA GROSIERA	25	mp	70	1750
5	TENCUIALA DE FINISAJ	25	mp	50	1250
					0
1	TRANSPORT	1	buc	1500	1500
		TOTAL			18134
		Total CU TVA			21579.46

* Preturile NU includ TVA si sunt exprimate in lei



CONFORM CU
ORIGINALUL

R. Pleșcuț

[Handwritten signature]



PREȚĂRI PENEZE PENTRU
SCENA „ÎNVIENEA OORUOLUI”

Adresa: Ghimbav Str. Noua, NR. 198

Oferta prețuri fatada 28mp

DATA				25.01.2024	
Nr.	MATERIALE	cant.	um	pret	VALOARE
1	TENCUIALA DE EXTERIOR	29	sac	42	1218
2	NISIP	2.5	mc	200	500
3	CIMENT	31	sac	40	1240
4	PLASA SUDATA 10*10*4	4	buc	140	560
5	ANCORE PRINDERE	400	buc	8	3200
6	ANCORA CHIMICA	5	buc	75	375
7	MATERIALE DE CURATENIE SI PROTECTIE	1	buc	2000	2000
					0
1	MANOPERA DE MONTAT-MONTAT SCHELA	48	mp	50	2400
2	TRASAT DECOPERTAT TERMOSISTEM	28	mp	60	1680
3	MONTAT PLASE CU ANCORE	28	mp	65	1820
4	TENCUIALA GROSIERA	28	mp	70	1960
5	TENCUIALA DE FINISAJ	28	mp	50	1400
					0
1	TRANSPORT	1	buc	1500	1500
		TOTAL			19853
		Total CU TVA			23625.07



CONFORM CU ORIGINALUL

P. P. P.

		PREGĂTIRE PENEZE DEFINIV SCENA II PĂȘTIGIRIA DOMNULUI MODIFICARE CEAH				Adresa: Ghimbav Str. Noua, NR. 198	
Oferta demontat geamuri și completat cu zidarie							
DATA				18.01.2024			
Nr.	MATERIALE	cant.	um	pret	VALOARE		
1	Demontat geamuri	1	buc	300	300		
MATERIALE ZIDARIE							
1	BCA	0.5	mc	600	300		
2	Multibat	2	sac	40	80		
3	Ciment	1	sac	40	40		
4	Nisip	0.5	mc	180	90		
MANOPERA							
1	Manopera zidarie	0.5	mc	800	400		
TRANSPORT							
1		1	buc	300	300		
				TOTAL	1510		
				Total CU TVA	1796.9		
* Preturile NU includ TVA și sunt exprimate în lei							



CONFORM CU ORIGINALUL

P. Pleșcu



DEVIZ DE LUCRARI MOZAIC ARTISTIC

I. Beneficiar lucrare: Parohia Ortodoxa Ghimbav II

II. Obiectiv lucrare:

Lucrare pictura in tehnica mozaicului, conform proiectelor aprobate de beneficiar, reprezentand brau ornamental.

Marimea tesserei de mozaic este de 1 cm pentru vesminte si de mare finete, mergand de la 3 mm pana la 5 mm in zona ochilor personajului.

III. Suprafata de executat:

Devizul se refera la detalierea costurilor pentru realizarea lucrarilor de pictura in tehnica mozaicului artistic, pentru o suprafata de 4 mp.

Caracteristici tehnice:

Mozaicul folosit este specific tehnicii de lucru, respectiv mozaic Georgies cu sticla fuzionata cu fonduri aur si indeplineste standardul de calitate si rezistenta.

V. Etapele executiei si costul realizarii unui mozaic cu dimensiunea de 1 (unu) mp:

Nr.crt	Denumirea lucrarii	Material	Manopera	Total (lei)
0	1	2	3	4 (2+3)
A. Pregatire proiect si sabloane				
1	Schita de proiect cu variante	7.00	120.00	127.00
2	Executarea proiectului color aprobat cu variante	8.00	120.00	128.00
3	Marirea la scara 1:1 a proiectului si intoarcerea in oglinda	9.00	100.00	109.00
4	Comisia tehnica	0.00	56.00	56.00
5	Decuparea sabloanelor din plansa mozaicului	7.00	50.00	57.00
6	Multiplicarea la xerox a sabloanelor mozaicului	15.00	25.00	40.00
Total etapa A		46.00	471.00	517.00
B. Montarea pe sabloane a viitorului mozaic				
7	Decuparea pietrei de mozaic cu cleste piatra vidia, ciocan	2,025.50	2,000.00	4,025.50
8	Polizarea si slefuirea patratelor de sticla	10.00	200.00	210.00
9	Montarea pietrelor de mozaic pe sabloane cartonate	35.00	1,100.00	1,135.00
Total etapa B		2,070.50	3,300.00	5,370.50
C. Montare mozaic pe perete				
10	Construire schela, montaj si demontaj	0.00	0.00	0.00
11	Decupare tencuiala veche, plasa fier-beton, plasa rabit	0.00	0.00	0.00
12	Tencuiala	0.00	0.00	0.00
13	Asternere strat adeziv pentru lipire sabloane la perete	50.00	30.00	80.00
14	Fixare sabloane mozaic pe perete	5.00	30.00	35.00
15	Spalare sabloane mozaic pentru indepartarea hartiei	20.00	30.00	50.00
16	Chituirea rosturilor cu ciment adeziv	20.00	30.00	50.00
17	Integrarea cu culoare a rosturilor	25.00	30.00	55.00
18	Finisarea suprafetei de mozaic	10.00	30.00	40.00
Total etapa C		130.00	180.00	310.00
TOTAL A+B+C		2,246.50	3,951.00	6,197.50
D. Asimilate fond manopera				
19	Contributia asiguratorie munca - 2.25%		88.90	88.90
Total asimilate		0.00	88.90	88.90

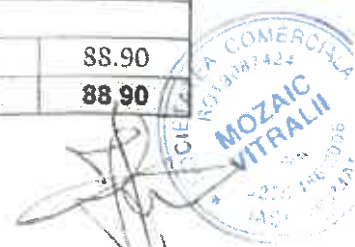



TOTAL CHELTUIELI DIRECTE	2,246.50	4,039.90	6,286.40
Cheltuieli indirecte			1,823.06
TOTAL COST PRODUCTIE			8,109.46
PROFIT			648.76
PRET TOTAL MOZAIC PENTRU 1 (unu) MP - fara TVA (8,758.21

VI. Detalii privind valoarea materialelor necesare executiei unui mp de mozaic:

Nr. crt.	Denumirea lucrarii	Materiale	Cost material
A. Pregatire proiect si sabloane			
1	Schita de proiect cu variante	calc, creion, hartie, culori	7.00
2	Executarea proiectului color aprobat cu variante	calc, creion, hartie, culori	8.00
3	Marirea la scara 1:1 a proiectului si intoarcerea in oglinda	procesare foto, indigo	9.00
4	Comisia tehnica	-	0.00
5	Decuparea sabloanelor din plansa mozaicului	cutere	7.00
6	Multiplicarea la xerox a sabloanelor mozaicului	xerox	15.00
Total etapa A			46.00
B. Montarea pe sabloane a viitorului mozaic			
7	Decuparea pietrei de mozaic cu cleste piatra vidia, ciocan	mozaic-aur, cleste,	2,025.50
8	Polizarea si slefuirea patratelor de sticla	piatra diamantata	10.00
9	Montarea pietrelor de mozaic pe sabloane cartonate	coli hartie, aracet	35.00
Total etapa B			2,070.50
C. Montare mozaic pe perete			
10	Construire schela, montaj si demontaj	sarcina beneficiar	0.00
11	Decupare tencuiala veche, plasa fier-beton, plasa rabit	sarcina beneficiar	0.00
12	Tencuiala	sarcina beneficiar	0.00
13	Asternere strat adeziv pentru lipire sabloane la perete	amorsa, carpe, rulouri	50.00
14	Fixare sabloane mozaic pe perete	vibrator compactare	5.00
15	Spalare sabloane mozaic pentru indepartarea hartiei	detergent, perii, bureti	20.00
16	Chituirea rosturilor cu ciment adeziv	ciment adeziv	20.00
17	Integrarea cu culoare a rosturilor	pigmenti, pensule	25.00
18	Finisarea suprafetei de mozaic	parafina, terebentina	10.00
Total etapa C			130.00
TOTAL A+B+C			2,246.50

VII. Detalii privind valoarea manoperei necesare executiei unui mp mozaic:

Nr. crt.	Denumirea lucrarii	Timp (ore)	Tarif / ora	Manopera
0	1	2	3	4 (2x3)
A. Pregatire proiect si sabloane				
1	Schita de proiect cu variante	4.00	30.00	120.00
2	Executarea proiectului color aprobat cu variante	4.00	30.00	120.00
3	Marirea la scara 1:1 a proiectului si intoarcerea in oglinda	4.00	25.00	100.00
4	Comisia tehnica	2.00	28.00	56.00
5	Decuparea sabloanelor din plansa mozaicului	2.00	25.00	50.00
6	Multiplicarea la xerox a sabloanelor mozaicului	1.00	25.00	25.00
Total etapa A				471.00
B. Montarea pe sabloane a viitorului mozaic				
7	Decuparea pietrei de mozaic cu cleste piatra vidia, ciocan	80.00	25.00	2,000.00
8	Polizarea si slefuirea patratelor de sticla	8.00	25.00	200.00



9	Montarea pietrelor de mozaic pe sabloane cartonate	44.00	25.00	1,100.00
Total etapa B		-	-	3,300.00
C. Montare mozaic pe perete				
10	Construire schela, montaj si demontaj	sarcina beneficiar		0.00
11	Decupare tencuiala veche, plasa fier-beton, plasa rabit	sarcina beneficiar		0.00
12	Tencuiala	sarcina beneficiar		0.00
13	Asternere strat adeziv pentru lipire sabloane la perete	1.00	30.00	30.00
14	Fixare sabloane mozaic pe perete	1.00	30.00	30.00
15	Spalare sabloane mozaic pentru indepartarea hartiei	1.00	30.00	30.00
16	Chituirea rosturilor cu ciment adeziv	1.00	30.00	30.00
17	Integrarea cu culoare a rosturilor	1.00	30.00	30.00
18	Finisarea suprafetei de mozaic	1.00	30.00	30.00
Total etapa C		-	-	180.00
TOTAL A+B+C				3,951.00

! Total lucrare contractata in tehnica mozaicului:

Specificatie	Cant	Pret/mp	Valoare
Mozaic ARTISTIC	4.0000	8,758.211	35,032.84
TVA - 19%			6,656.24
PRET TOTAL CU TVA			41,689.08

IX. Garantie:

Se ofera garantie 50 ani din momentul receptiei.

X. pretul pentru intreaga lucrare este de 35.032,84 lei +TVA

Executant,
SC MOZAIC VITRALII S.R.L.
administrator,
Virgil Moraru

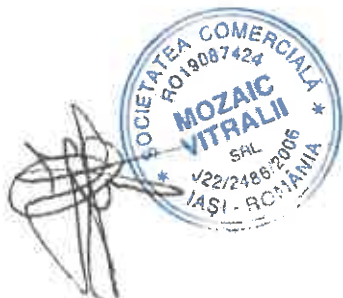

CONFORM CU
ORIGINALUL



DEVIZ DE LUCRARI MOZAIC ARTISTIC

I. Beneficiar lucrare: Parohia Ortodoxa Ghimbav II

II. Obiectiv lucrare:

Lucrare pictura in tehnica mozaicului, conform proiectelor aprobate de beneficiar, reprezentand scena Rastignirea .

Marimea tesserei de mozaic este de 1 cm pentru vesminte si de mare finete, mergand de la 3 mm pana la 5 mm in zona ochilor personajului.

III. Suprafata de executat:

Devizul se refera la detalierea costurilor pentru realizarea lucrarilor de pictura in tehnica mozaicului artistic, pentru o suprafata de 24 mp.

IV. Caracteristici tehnice:

Mozaicul folosit este specific tehnicii de lucru , respectiv mozaic Georgies cu sticla fuzionata

si fonduri aur si indeplineste standardul de calitate si rezistenta.

V. Etapele executiei si costul realizarii unui mozaic cu dimensiunea de 1 (unu) mp:

Nr.crt	Denumirea lucrarii	Material	Manopera	Total (lei)
0	1	2	3	4 (2+3)
A. Pregatire proiect si sabloane				
1	Schita de proiect cu variante	7,00	120,00	127,00
2	Executarea proiectului color aprobat cu variante	8,00	120,00	128,00
3	Marirea la scara 1:1 a proiectului si intoarcerea in oglinda	9,00	104,00	113,00
4	Comisia tehnica	0,00	60,00	60,00
5	Decuparea sabloanelor din plansa mozaicului	7,00	52,00	59,00
6	Multiplicarea la xerox a sabloanelor mozaicului	15,00	26,00	41,00
Total etapa A		46,00	482,00	528,00
B. Montarea pe sabloane a viitorului mozaic				
7	Decuparea pietrei de mozaic cu cleste piatra vidia, ciocan	2.025,50	2.080,00	4.105,50
8	Polizarea si slefuirea patratelor de sticla	10,00	208,00	218,00
9	Montarea pietrelor de mozaic pe sabloane cartonate	35,00	1.144,00	1.179,00
Total etapa B		2.070,50	3.432,00	5.502,50
C. Montare mozaic pe perete				
10	Construire schela, montaj si demontaj	0,00	0,00	0,00
11	Decupare tencuiala veche, plasa fier-beton, plasa rabit	0,00	0,00	0,00
12	Tencuiala	0,00	0,00	0,00
13	Asternere strat adeziv pentru lipire sabloane la perete	50,00	30,00	80,00
14	Fixare sabloane mozaic pe perete	5,00	30,00	35,00
15	Spalare sabloane mozaic pentru indepartarea hartiei	20,00	30,00	50,00
16	Chituirea rosturilor cu ciment adeziv	20,00	30,00	50,00
17	Integrarea cu culoare a rosturilor	25,00	30,00	55,00
18	Finisarea suprafetei de mozaic	10,00	30,00	40,00
Total etapa C		130,00	180,00	310,00
TOTAL A+B+C		2.246,50	4.094,00	6.340,50
D. Asimilate fond manopera				
19	Contributia asiguratorie munca - 2.25%		92,12	92,12
Total asimilate		0,00	92,12	92,12



TOTAL CHELTUIELI DIRECTE	2.246,50	4.186,12	6.432,62
Cheltuieli indirecte			1.929,78
TOTAL COST PRODUCTIE			8.362,40
PROFIT			836,24
PRET TOTAL MOZAIC PENTRU 1 (unu) MP - fara TVA (9.198,64

VI. Detalii privind valoarea materialelor necesare executiei unui mp de mozaic:

Nr. crt.	Denumirea lucrarii	Materiale	Cost material
A. Pregatire proiect si sabloane			
1	Schita de proiect cu variante	calc, creion, hartie, culori	7,00
2	Executarea proiectului color aprobat cu variante	calc, creion, hartie, culori	8,00
3	Marirea la scara 1:1 a proiectului si intoarcerea in oglinda	procesare foto, indigo	9,00
4	Comisia tehnica	-	0,00
5	Decuparea sabloanelor din plansa mozaicului	cutere	7,00
6	Multiplicarea la xerox a sabloanelor mozaicului	xerox	15,00
Total etapa A			46,00
B. Montarea pe sabloane a viitorului mozaic			
7	Decuparea pietrei de mozaic cu cleste piatra vidia, ciocan	mozaic-aur, cleste,	2.025,50
8	Polizarea si slefuirea patratelor de sticla	piatra diamantata	10,00
9	Montarea pietrelor de mozaic pe sabloane cartonate	coli hartie, aracet	35,00
Total etapa B			2.070,50
C. Montare mozaic pe perete			
10	Construire schela, montaj si demontaj	sarcina beneficiar	0,00
11	Decupare tencuiala veche, plasa fier-beton, plasa rabbit	sarcina beneficiar	0,00
12	Tencuiala	sarcina beneficiar	0,00
13	Asternere strat adeziv pentru lipire sabloane la perete	amorsa, carpe, rulouri	50,00
14	Fixare sabloane mozaic pe perete	vibrator compactare	5,00
15	Spalare sabloane mozaic pentru indepartarea hartiei	detergent, perii, bureti	20,00
16	Chituiria rosturilor cu ciment adeziv	ciment adeziv	20,00
17	Integrarea cu culoare a rosturilor	pigmenti, pensule	25,00
18	Finisarea suprafetei de mozaic	parafina, terebentina	10,00
Total etapa C			130,00
TOTAL A+B+C			2.246,50

VII. Detalii privind valoarea manoperei necesara executiei unui mp mozaic:

Nr. crt.	Denumirea lucrarii	Timp (ore)	Tarif / ora	Manopera
0	1	2	3	4 (2x3)
A. Pregatire proiect si sabloane				
1	Schita de proiect cu variante	4,00	30,00	120,00
2	Executarea proiectului color aprobat cu variante	4,00	30,00	120,00
3	Marirea la scara 1:1 a proiectului si intoarcerea in oglinda	4,00	26,00	104,00
4	Comisia tehnica	2,00	30,00	60,00
5	Decuparea sabloanelor din plansa mozaicului	2,00	26,00	52,00
6	Multiplicarea la xerox a sabloanelor mozaicului	1,00	26,00	26,00
Total etapa A				482,00
B. Montarea pe sabloane a viitorului mozaic				
7	Decuparea pietrei de mozaic cu cleste piatra vidia, ciocan	80,00	26,00	2.080,00
8	Polizarea si slefuirea patratelor de sticla	8,00	26,00	208,00



CONFORM CU ORIGINALUL



9	Montarea pietrelor de mozaic pe sabloane cartonate	44,00	26,00	1.144,00
Total etapa B		-	-	3.432,00
C. Montare mozaic pe perete				
10	Construire schela, montaj si demontaj	sarcina beneficiar		0,00
11	Decupare tencuiala veche, plasa fier-beton, plasa rabbit	sarcina beneficiar		0,00
12	Tencuiala	sarcina beneficiar		0,00
13	Asternere strat adeziv pentru lipire sabloane la perete	1,00	30,00	30,00
14	Fixare sabloane mozaic pe perete	1,00	30,00	30,00
15	Spalare sabloane mozaic pentru indepartarea hartiei	1,00	30,00	30,00
16	Chituirea rosturilor cu ciment adeziv	1,00	30,00	30,00
17	Integrarea cu culoare a rosturilor	1,00	30,00	30,00
18	Finisarea suprafetei de mozaic	1,00	30,00	30,00
Total etapa C		-	-	180,00
TOTAL A+B+C				4.094,00

VIII. Total lucrare contractata in tehnica mozaicului:

Specificatie	Cant	Pret/mp	Valoare
Mozaic ARTISTIC	24,0000	9.198,641	220.767,39
TVA - 19%			41.945,81
PRET TOTAL CU TVA			262.713,20

IX. Garantie:

Se ofera garantie 50 ani din momentul receptiei.

X. pretul pentru intreaga lucrare este de 262.713,20 lei

Executant,
SC MOZAIC VITRALII S.R.L.
administrator,
Virgil Moraru



CONFORM CU ORIGINALUL



DEVIZ DE LUCRARI MOZAIC ARTISTIC

I. Beneficiar lucrare: Parohia Ortodoxa Ghimbav II

II. Obiectiv lucrare:

Lucrare pictura in tehnica mozaicului, conform proiectelor aprobate de beneficiar, reprezentand scena Invierea Domnului.

Marimea tesserei de mozaic este de 1 cm pentru vesminte si de mare finete, mergand de la 3 mm pana la 5 mm in zona ochilor personajului.

III. Suprafata de executat:

Devizul se refera la detalierea costurilor pentru realizarea lucrarilor de pictura in tehnica mozaicului artistic, pentru o suprafata de 24 mp.

IV. Caracteristici tehnice:

Mozaicul folosit este specific tehnicii de lucru, respectiv mozaic Georgies cu sticla fuzionata cu funduri aur si indeplineste standardul de calitate si rezistenta.

V. Etapele executiei si costul realizarii unui mozaic cu dimensiunea de 1 (unu) mp:

Nr.crt	Denumirea lucrării	Material	Manopera	Total (lei)
0	1	2	3	4 (2+3)

A. Pregatire proiect si sabloane

1	Schita de proiect cu variante	7,00	120,00	127,00
2	Executarea proiectului color aprobat cu variante	8,00	120,00	128,00
3	Marirea la scara 1:1 a proiectului si intoarcerea in oglinda	9,00	104,00	113,00
4	Comisia tehnica	0,00	60,00	60,00
5	Decuparea sabloanelor din plansa mozaicului	7,00	52,00	59,00
6	Multiplicarea la xerox a sabloanelor mozaicului	15,00	26,00	41,00
Total etapa A		46,00	482,00	528,00

B. Montarea pe sabloane a viitorului mozaic

7	Decuparea pietrei de mozaic cu cleste piatra vidia, ciocan	2.025,50	2.080,00	4.105,50
8	Polizarea si slefuirea patratelor de sticla	10,00	208,00	218,00
	Montarea pietrelor de mozaic pe sabloane cartonate	35,00	1.144,00	1.179,00
Total etapa B		2.070,50	3.432,00	5.502,50

C. Montare mozaic pe perete

10	Construire schela, montaj si demontaj	0,00	0,00	0,00
11	Decupare tencuiala veche, plasa fier-beton, plasa rabbit	0,00	0,00	0,00
12	Tencuiala	0,00	0,00	0,00
13	Asternere strat adeziv pentru lipire sabloane la perete	50,00	30,00	80,00
14	Fixare sabloane mozaic pe perete	5,00	30,00	35,00
15	Spalare sabloane mozaic pentru indepartarea hartiei	20,00	30,00	50,00
16	Chituirea rosturilor cu ciment adeziv	20,00	30,00	50,00
17	Integrarea cu culoare a rosturilor	25,00	30,00	55,00
18	Finisarea suprafetei de mozaic	10,00	30,00	40,00
Total etapa C		130,00	180,00	310,00

TOTAL A+B+C

		2.246,50	4.094,00	6.340,50
D. Asimilate fond manopera				
19	Contributia asiguratorie munca - 2.25%		92,12	92,12
Total asimilate		0,00	92,12	92,12

CONFORM CU ORIGINALUL



TOTAL CHELTUIELI DIRECTE	2.246,50	4.186,12	6.432,62
Cheltuieli indirecte			1.929,78
TOTAL COST PRODUCTIE			8.362,40
PROFIT			836,24
PRET TOTAL MOZAIC PENTRU 1 (unu) MP - fara TVA (9.198,64

VI. Detalii privind valoarea materialelor necesare executiei unui mp de mozaic:

Nr. crt.	Denumirea lucrarii	Materiale	Cost material
A. Pregatire proiect si sabloane			
1	Schita de proiect cu variante	calc,creion,hartie,culori	7,00
2	Executarea proiectului color aprobat cu variante	calc,creion,hartie,culori	8,00
3	Marirea la scara 1:1 a proiectului si intoarcerea in oglinda	procesare foto, indigo	9,00
4	Comisia tehnica	-	0,00
5	Decuparea sabloanelor din plansa mozaicului	cutere	7,00
6	Multiplicarea la xerox a sabloanelor mozaicului	xerox	15,00
Total etapa A			46,00
B. Montarea pe sabloane a viitorului mozaic			
7	Decuparea pietrei de mozaic cu cleste piatra vidia, ciocan	mozaic-aur,cleste,	2.025,50
8	Polizarea si slefuirea patratelor de sticla	piatra diamantata	10,00
9	Montarea pietrelor de mozaic pe sabloane cartonate	coli hartie, aracet	35,00
Total etapa B			2.070,50
C. Montare mozaic pe perete			
10	Construire schela, montaj si demontaj	sarcina beneficiar	0,00
11	Decupare tencuiala veche, plasa fier-beton, plasa rabbit	sarcina beneficiar	0,00
12	Tencuiala	sarcina beneficiar	0,00
13	Asternere strat adeziv pentru lipire sabloane la perete	amorsa, carpe, rulouri	50,00
14	Fixare sabloane mozaic pe perete	vibrator compactare	5,00
15	Spalare sabloane mozaic pentru indepartarea hartiei	detergent, perii, bureti	20,00
16	Chituirea rosturilor cu ciment adeziv	ciment adeziv	20,00
17	Integrarea cu culoare a rosturilor	pigmenti, pensule	25,00
18	Finisarea suprafetei de mozaic	parafina, terebentina	10,00
Total etapa C			130,00
TOTAL A+B+C			2.246,50

VII. Detalii privind valoarea manoperei necesara executiei unui mp mozaic:

Nr. crt.	Denumirea lucrarii	Timp (ore)	Tarif / ora	Manopera
0	1	2	3	4 (2x3)
A. Pregatire proiect si sabloane				
1	Schita de proiect cu variante	4,00	30,00	120,00
2	Executarea proiectului color aprobat cu variante	4,00	30,00	120,00
3	Marirea la scara 1:1 a proiectului si intoarcerea in oglinda	4,00	26,00	104,00
4	Comisia tehnica	2,00	30,00	60,00
5	Decuparea sabloanelor din plansa mozaicului	2,00	26,00	52,00
6	Multiplicarea la xerox a sabloanelor mozaicului	1,00	26,00	26,00
Total etapa A				482,00
B. Montarea pe sabloane a viitorului mozaic				
7	Decuparea pietrei de mozaic cu cleste piatra vidia, ciocan	80,00	26,00	2.080,00
8	Polizarea si slefuirea patratelor de sticla	8,00	26,00	208,00

CONFORM CU ORIGINALUL

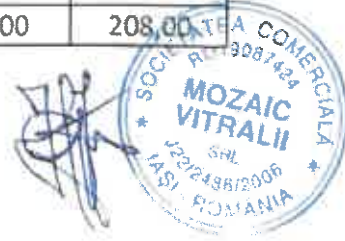

9	Montarea pietrelor de mozaic pe sabloane cartonate	44,00	26,00	1.144,00
Total etapa B		-	-	3.432,00
C. Montare mozaic pe perete				
10	Construire schelet, montaj si demontaj	sarcina beneficiar		0,00
11	Decupare tencuiala veche, plasa fier-beton, plasa rabbit	sarcina beneficiar		0,00
12	Tencuiala	sarcina beneficiar		0,00
13	Asternere strat adeziv pentru lipire sabloane la perete	1,00	30,00	30,00
14	Fixare sabloane mozaic pe perete	1,00	30,00	30,00
15	Spalare sabloane mozaic pentru indepartarea hartiei	1,00	30,00	30,00
16	Chituirea rosturilor cu ciment adeziv	1,00	30,00	30,00
17	Integrarea cu culoare a rosturilor	1,00	30,00	30,00
18	Finisarea suprafetei de mozaic	1,00	30,00	30,00
Total etapa C		-	-	180,00
TOTAL A+B+C				4.094,00

VIII. Total lucrare contractata in tehnica mozaicului:

Specificatie	Cant	Pret/mp	Valoare
Mozaic ARTISTIC	24.0000	9.198,641	220.767,39
A - 19%			41.945,81
PRET TOTAL CU TVA			262.713,20

IX. Garantie:

Se ofera garantie 50 ani din momentul receptiei.

X. pretul pentru intreaga lucrare este de 262.713,20 lei

Executant,
SC MOZAIC VITRALII S.R.L.
administrator,
Virgil Moraru



CONFORM CU ORIGINALUL





DEVIZ DE LUCRARI Nr. 8/10.01.2024

Beneficiar: Parohia Ortodoxa Ghimbav II, Str. Orhideei, nr. 1, localitatea GHimbav, Judetul Brasov, avand CUI: 35204437

Executant: S.C. SCULPTMOB SRL, ce sediul in Mun. Brasov, Strada Matei Basarab, nr. 37, ap. 7, Jud. Brasov, inregistrata la Oficiul Registrului Comertului Brasov sub nr. J8/1527/2006, avand CUI: 18795252, contu IBAN nr. RO16BTRL00801202H61969XX, deschis la Banca Transilvania Brasov, reprezentata legal prin Szekely Csaba Laszlo, cu functia de administrator

Obiectul lucrarii: Strane credinciosi conform schite si masuratori - total 62 bucati x 1.000 Lei/buc
Dulap altar – 6.000 Lei

Valoarea lucrarii: 68.000 Lei (saizecisioptmiilei), din care:

- Materiale - 29.200 Lei
- Manopera – 28.000 Lei

Materiale:

- Cherestea stejar - 2 mc = 12.000 Lei
- Chrestea rasinos – 1,5 mc = 4.000 Lei
- Foi placaj – 20 buc. = 1.600 Lei
- Foi poliuretan – 20 buc. = 2.000 Lei
- Stofa tapiterie – 60 mp = 3.600 Lei
- Bait, lac = 3.500 Lei
- Regie atelier = 2.800 Lei
- Consumabile = 2.500 Lei
- Manopera = 26.000 Lei
- Impozit, taxe = 3.000 Lei
- Beneficiu = 7.000 Lei

Termen de executie: 01.10.2024, putand fi prelungit doar prin acord scris, semnat de ambele parti.

Executant,

S.C. SCULPTMOB S.R.L.

Ing. Szekely Csaba Laszlo



CONFORM CU
ORIGINALUL





VON ÎMLOCULI SCAPULELE DIN ABSIDE

MODEL



[Handwritten signature]

CONFORM CU ORIGINALUL

SISTEMUL ACTUAL DATAZA INW AKUL 2013 SI ESTE FOARTE DEZENVIGIAT!
IN ULTIMA PERIOADA AM FOST MURDIT SI INLOCUIA FOARTE MURTE
TEVI, RACORDURI, ASPERSOARE ETC.

Adresa: Ghimbav Str. Noua, NR. 198

Deviz oferta sistem irigatii Biserica-Ghimbav

17.01.2024

DATA					
Nr.	MATERIALE	cant.	um	pret	VALOARE
1	Sistem instalatie aspersoare 3100mp	1	buc	189000	189000
	Teava PE 32				
	Racorduri PE 32				
	Aspersoare				
	Racorduri aspersoare - teava distributie				
	Electrovane				
	Racorduri electrovane				
	Furtun racordare aspersoare - teava distributie				
	Sistem automatizare				
	Diuze aspersoare				
	Fitinguri alama				
	Robinetii				
	Cablu 3*1.5				
	Cablu 2*0.75				
	Cutii pentru electrovane				
	Manopera				
	Utilaj				
	* Preturile NU includ TVA si sunt exprimate in lei	TOTAL			189000
		Total CU TVA			224910

Nr. 1462 / 21.03.2024

REPARTIZAT PENTRU AVIZARE LA COMISIA:1.....2.....

Proiect de hotărâre
din

privind alocarea de la bugetul local a unor fonduri pentru
Biserica Evanghelică C.A Parohia Ghimbav

Ionel Fliundra – Primarul Orașului Ghimbav, județul Brașov,

Având în vedere cererea cu documentele anexe, înregistrată la sediul Primăriei Orașului Ghimbav sub nr. 510/11.01.2024, transmisă de către Biserica Evanghelică C.A Parohia Ghimbav, prin care solicită acordarea unui sprijin financiar, HCL Ghimbav nr. 4/31.01.2017 privind aprobarea Regulamentului Consiliului Local Ghimbav de acordare a unui sprijin financiar unităților de cult din localitatea Ghimbav, aparținând cultelor religioase recunoscute din România, prevederile Ordonanței Guvernului nr. 82/2001 privind stabilirea unor forme de sprijin financiar pentru unitățile de cult aparținând cultelor religioase recunoscute din România, cu modificările și completările ulterioare, H.G. nr. 1.470/2002 privind aprobarea Normelor Metodologice pentru aplicarea prevederilor Ordonanței Guvernului nr. 82/2001, cu modificările și completările ulterioare, prevederile Legii nr. 24/2000 privind normele de tehnică legislativă pentru elaborarea actelor normative, republicată, cu modificările și completările ulterioare, prevederile art. 129, alin.1, alin. 2, litera d), alin. 8, litera a) din OUG nr. 57/2019 privind Codul Administrativ, Referatul de specialitate al Compartimentului Contabilitate, procesul-verbal al Comisiei de specialitate nr. 1 și nr. 2 cadrul Consiliului Local Ghimbav, referatul de aprobare,

În temeiul art. 139, alin. 1 și ale art. 196, alin. 1, litera a) din OUG nr. 57/2019 privind Codul Administrativ,

HOTĂRĂȘTE

Art. 1. Se aprobă alocarea de la bugetul local către **Biserica Evanghelică C.A. Parohia Ghimbav a sumei de 500.000 lei (TVA inclus)**, în vederea executării lucrării: „**Continuare reparații învelitoare la nava bisericii, navele laterale și turn clopotniță**”.

Art. 2. Conducerea Unitatii de Cult va prezenta Directiei Financiar - Contabile din cadrul aparatului de specialitate al Primarului Orasului Ghimbav, documente justificative privind sprijinul financiar pana cel tarziu la data de 31 decembrie al fiecarui an; in cazul in care sprijinul financiar a fost primit incepand cu trimestrul al IV lea , justificarea se va face in cel mult 180 de zile de la primirea acestuia.

Art. 3. Cu ducerea la îndeplinire a prezentei hotărâri se însărcinează Primarul sau Secretarul general al Oraşului Ghimbav, judeţul Braşov.

Vizat pentru legalitate
Secretar general
Szinatovic Dan



Inițiator
Primar,
Ionel Fliundra



FP 07 - 01



R O M Â N I A
JUDEȚUL BRAȘOV
PRIMĂRIA ORAȘULUI GHIMBAV

Str. Lungă nr. 2, GHIMBAV, cod 507075,

Tel/fax: 40-268 - 25.80.06 / 25.83.55

www.primaria-ghimbav.ro, E-mail: relatiipublice@primaria-ghimbav.ro

Nr. 14464 / 21.03.2024

Referat de aprobare

la Proiectul de hotărâre privind alocarea de la bugetul local a unor fonduri pentru Biserica Evanghelică CA Parohia Ghimbav

Prin HCL Ghimbav nr. 4/31.01.2017 s-a aprobat Regulamentul Consiliului Local Ghimbav de acordare a unui sprijin financiar unităților de cult din localitatea Ghimbav, aparținând cultelor religioase recunoscute din România,

Având în vedere cererea cu documentele anexe, înregistrată sub nr. 510/11.01.2024 transmisă de către Biserica Evanghelică C.A. Parohia Ghimbav prin care solicită sprijin financiar pentru continuarea reparațiilor la învelitoare la nava bisericii, navele laterale și turn clopotniță.

Văzând prevederile Ordonanței Guvernului nr. 82/2001 privind stabilirea unor forme de sprijin financiar pentru entitățile de cult aparținând cultelor religioase recunoscute din România, cu modificările și completările ulterioare, H.G.R. nr. 1.470/2002 privind aprobarea Normelor metodologice pentru aplicarea prevederilor Ordonanței Guvernului nr. 82/2001, cu modificările și completările ulterioare, prevederile Legii nr. 24/2000 privind normele de tehnică legislativă pentru elaborarea actelor normative, republicată, cu modificările și completările ulterioare, prevederile art. 129, alin. 1, alin. 2, lit. d), alin. 8, litera a) din OUG nr. 57/2019 privind Codul Administrativ cu modificările și completările ulterioare, Referatul de specialitate al Compartimentului Contabilitate, procesul-verbal al Comisiei de specialitate nr. 1 și nr. 2 din cadrul Consiliului Local Ghimbav.

Propun Consiliului Local al Orașului Ghimbav, aprobarea proiectului de hotărâre în forma inițiată.

Primar,
Ionel Fliundra

MR. 14594 / 22.03.2024

Primaria Orasului Ghimbav

Serviciul CONTABILITATE

REFERAT

**privind alocarea de la bugetul local a unor fonduri pentru
Biserica Evanghelica C.A Parohia Ghimbav**

Avand in vedere Proiectul de hotarare din 21.03.2024 privind alocarea de la bugetul local a unor fonduri pentru Biserica Evanghelica C.A Parohia Ghimbav, va informez ca suma solicitata in valoare de 500.000 lei se incadreaza in prevederile bugetare.

Sef serviciu financiar – contabilitate

Neamtu Mihaela



Primaria Ghimbav Registratura

De la: Primaria Ghimbav Relatii publice <relatiipublice@primaria-ghimbav.ro>
Trimis: joi, 11 ianuarie 2024 12:03
Către: registratura@primaria-ghimbav.ro; cultura@primaria-ghimbav.ro
Subiect: FW: Adresa Biserica Evanghelica Ghimbav
Atașări: OFERTA BISERICA EVANGHELICA GHIMBAV 10.01.2024.pdf; Local2024.pdf

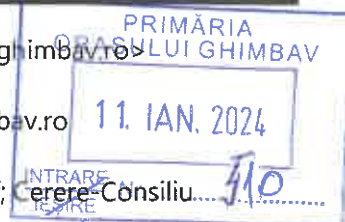

*S. Vornicean
Contabil
12.01.24
VJ*

Cu respect,

Anamaria Lorellai PETRE-SPIRU
Inspector Asistent
Secretariat - Relatii cu Publicul

Primăria Ghimbav
e-Mail: relatiipublice@primaria-ghimbav.ro
Tel.: +40.268258006
Fax. +40.268258355

From: Pfarramt Wolkendorf <pfarramt@kg-wolkendorf.ro>
Sent: Thursday, January 11, 2024 11:43 AM
To: Primaria Ghimbav Relatii publice <relatiipublice@primaria-ghimbav.ro>
Subject: Adresa Biserica Evanghelica Ghimbav

Stimate doamne, si stimati domni!

Atasat Va trimit o Adresa referitoare la contiinuarea lucrarilor la acoperisele ale Bisericii Fortificate.

Va multumesc frumos si
Va doresc in continuare zile frumoase!

Cu deosebita stima,

Uwe Seidner

Nr. _____ /Data _____

C E R E R E

pentru acordarea sprijinului financiar conform Ordonanței Guvernului nr. 82/2001, cu modificările și completările ulterioare, și ale Hotărârii Guvernului nr. 1470/2002, cu modificările și completările ulterioare

Unitatea de cult solicitantă: Biserica Evanghelică C.A. Parohia Ghimbay
 Cultul sau Eparhia: Evanghelic de Confesiune Augustină
 Adresa completă a unității de cult solicitante: Ghimbay, Str. Morii 120
 Adresa completă a obiectivului (în cazul în care diferă de adresa unității de cult): Ghimbay, Str. Morii 11
 Hramul (dacă este cazul): _____
 Numele și prenumele reprezentantului: REIDNER LIWE WALTHER ERIC
 Funcția: Pr. Paroh Telefon: 0745-108984
 Email: l.walther@ev-wolke.ro
 Număr de cod în cazul monumentelor istorice: LM I BV - 11 - m A - 1170201
 Cod IBAN:

R	O	6	J	R	H	C	0	0	5	6	0	9	4	6	7	2	5	0	0	0	3
---	---	---	---	---	---	---	---	---	---	---	---	---	---	---	---	---	---	---	---	---	---

deschis la BCR Cod Fiscal: 711502
 Obiectul cererii: Continuare reparării în valoare la nava bisericii, navele laterale și turn eliptic în vederea celui mai vechi și reprezentativ monument al orașului Ghimbay
 Motivarea cererii: _____
 Numărul și data autorizației de construire: Asp. S. S. S. S. Data expirării: 28.05.2024
 Numărul și data avizului Ministerului Culturii și Patrimoniului Național: _____
 Numărul și data avizului Comisiei de pictură bisericească: _____
 Data începerii lucrărilor: continuarea lucrărilor începute
 Valoarea devizului lucrărilor rămase de executat: 1.007.216,95
 Stadiul lucrărilor: Continuare lucrări ep. Formele 3.1
 În ce ani a mai primit sprijin financiar de la UAT Ghimbay: 2022 și 2023
 În ce valoare: 696.567,13
 Dacă au fost justificate în totalitate sumele primite: DA (Foto de incercare de justificare)

CERTIFIC exactitatea datelor de mai sus pentru care răspund conform prevederilor legale și mă oblig să justific sumele primite, conform normelor legale

SEMNĂTURA și ștampila solicitantului



DECLARAȚIE

Subsemnatul SEIDNER MIHAIL VALTNER EMIL posesor al BI/CI seria ZU nr. 314932 eliberat/ă de către Coalea, reprezentant legal al parohiei/unității de cult cu hramul "Brevice Ev. C.A. GHIMBAV" (dacă este cazul) din localitatea Ghimbav str. Moniș nr. 170 Județul Brașov, având Cod fiscal 7111502, cunoscând prevederile din Codul penal privind falsul în declarații, îmi asum pe propria răspundere următoarele:

- datele, informațiile și documentele prezentate în dosarul de solicitare a sprijinului financiar sau în dosarul de justificare a sumelor primite, corespund realității;
- parohia nu are datorii și obligații neachitate la scadență către persoane juridice ori bunuri urmărite în vederea executării silite;
- mă angajez ca sprijinul financiar care va fi alocat parohiei/unității de cult Bis. Ev. C.A. PAROHIA GHIMBAV să-l utilizez în scopul pentru care a fost solicitat și să-l justific integral, în condițiile legii; în documentele justificative nu voi prezenta facturi și chitanțe pentru mijloace fixe a căror valoare depășește 2.500 lei, inclusiv TVA;
- documentele depuse în scopul justificării sumelor alocate unității de cult nu au mai făcut obiectul justificării către alte instituții publice;
- Certificatul de Înregistrare Fiscală și contul bancar aparțin unității de cult care a solicitat sprijinul financiar.

Reprezentantul unității de cult solicitante,
(numele și prenumele)

Semnătură

Ștampilă

(Semnătură)



Data



BISERICA EVANGHELICĂ C.A. DIN ROMÂNIA
Parohia Ghimbav

Ghimbav, Jud. Braşov, str. Morii 170
e-mail: pfarramt@kg-weidenbach.ro

Ghimbav, la data de
11.01.2024

CĂTRE,
CONSILIUL LOCAL GHIMBAV

CERERE

Stimate domnule primar Ionel Fliundra, stimați consilieri locali!

Prin prezenta Va rugăm să aprobați și anul acesta un buget care este prevăzut pentru activitatea Bisericii Evanghelice C.A. Ghimbav respectiv pentru întreținerea și renovarea monumentului Bisericii Fortificate, monument istoric de categoria A. Atașat Vă trimit și un deviz estimativ pentru lucrările care mai trebuie efectuate la cele două nave laterale și pentru intervențiile la turnul clopotniță al Bisericii Evanghelice. Este vorba de o valoare maximală de ca. 1 Mil Ron. Menționez că această sumă ar acoperi și schimbarea a structurii de lemn ale acoperișelor laterale. Ceea ce sperăm că nu va fi cazul, dar decizia poate fi luată doar după ce s-a efectuat decoprtarea celor două nave.

Vă mulțumim mult!

Semnat

Uwe Seidner

Preot paroh

Obiectivul: 0423 BISERICA EV. GHIMBAV

Formularul F1 - Centralizator-cheltuielilor pe obiectiv

Nr.cap./subcap deviz general	Denumirea capitolului de cheltuieli	Valoarea cheltuielilor/ob.exclusiv TVA
	1	2
4	Cheltuieli pentru investitia de baza	
1	BISERICA PARTEA JOS-NORD	368 440,40
2	BISERICA PARTEA JOS-SUD	356 810,43
3	TURN	121 149,89
	TOTAL <i>Fond TVA</i>	846 400,72
	Taxa pe valoarea adaugata	160 816,13
	TOTAL valoare(inclusiv TVA)	1 007 216,85



Obiectivul: 0423 BISERICA EV. GHIMBAV

Obiectul: 01 BISERICA PARTEA JOS-NORD

Devizul: 01.01. REPARATII AOPERIS

Formularul F3 - Lista cu cantitati de lucrari pe categorii de lucrari

20 Decembrie 2023

SECTIUNEA TEHNICA				SECTIUNEA FINANCIARA		
Nr	Simbol	Capitolul de lucrari	UM	Cantitatea	Pretul unitar (Lei)	Pretul total (Lei)
1	CB47A 1	MONTAREA SI DEMONTARE SCHELEI MET TUBULARE PT LUCRARI PE SUPRAFETE VERTICALE H<30, 0M	MP	100,00	62,49	6 249,00
				Material:	7,49	749,00
				Manopera	55,00	5 500,00
				Utilaj:	0,00	0,00
				Transport:	0,00	0,00
2	RMF08 E	CONF. SI MONT.IN OPERA PIESE NOI, SARPANTA-LEMN BRAD LA STRUCTURA MOMENTE NOI	MC	27,08	5 400,72	146 251,50
				Material:	1 634,60	44 264,97
				Manopera	3 766,12	101 986,53
				Utilaj:	0,00	0,00
				Transport:	0,00	0,00
3	RPCT2 6B1	DESFACEREA INVELITORILOR DIN OLANE TIGLE SOLZI SAU PROFILATE PE SIPCI INCL DESF. SIPCILOR DOLIILOR	MP	243,75	48,00	11 700,00
				Material:	0,00	0,00
				Manopera	48,00	11 700,00
				Utilaj:	0,00	0,00
				Transport:	0,00	0,00
4	RPCH0 7A	ASIM-SIPCI 38X58 MM LA INVELITOARE TIGLA	MP	243,75	80,97	19 736,44
				Material:	38,29	9 333,19
				Manopera	42,00	10 237,50
				Utilaj:	0,68	165,75
				Transport:	0,00	0,00
5	RPCI06 B	REP.INVELITORI-TIGLE SOLZI SI COAME:ACOPERISURI FARA ASTEREAALA, TIGLE ASEZATE DUBLU PE SIPCI EXIST.	MP	243,75	161,72	39 419,25
				Material:	0,93	226,69
				Manopera	160,00	39 000,00
				Utilaj:	0,79	192,56
				Transport:	0,00	0,00
6	TRB05 B14	TRANSPORTUL MATERIALELOR PRIN PURTAT DIRECT.MATERIALE COMODE PESTE 25 KG DISTANTA 40 M	TON E	21,45	122,00	2 616,90
				Material:	0,00	0,00
				Manopera	122,00	2 616,90
				Utilaj:	0,00	0,00
				Transport:	0,00	0,00
7	TRB01 A14	TRANSPORTUL MATERIALELOR CU ROABA PE PNEURI INC ASEZARE DESC ASEZARE GRUPA 1-3 DISTANTA 40 M	TON E	21,45	148,00	3 174,60
				Material:	0,00	0,00
				Manopera	148,00	3 174,60
				Utilaj:	0,00	0,00
				Transport:	0,00	0,00
8	RPCH2 7A	CONFECTII DULGHERESTI:JGHEAB DIN LEMN, PENTRU EVACUAREA MOLOZULUI DIN CAMERE	M	5,00	110,58	552,90
				Material:	45,00	225,00
				Manopera	65,00	325,00
				Utilaj:	0,58	2,90
				Transport:	0,00	0,00

9	RPCG2 3A	ASIM-EVACUARE MOLOZ	MC		3,50	258,41	904,44
				Material:		0,00	0,00
				Manopera		255,00	892,50
				Utilaj:		3,41	11,94
				Transport:		0,00	0,00
10	RCSE4 0A	ASIM-FOLIE NYLON DE ACOPERIRE SARPANTA	MP		243,75	17,11	4 170,56
				Material:		5,00	1 218,75
				Manopera		12,00	2 925,00
				Utilaj:		0,11	26,81
				Transport:		0,00	0,00
11	RMF41 A	IGNIFUGARE SUPRAFETE STRUCTURI DIN LEN CU SOLUTIE TIP...APLICATA PRIN PENSULARE	MP		243,75	40,66	9 910,88
				Material:		19,66	4 792,13
				Manopera		21,00	5 118,75
				Utilaj:		0,00	0,00
				Transport:		0,00	0,00
12	RMAL- 01A	REPARATII,RECONDITIONAREA CRUCE SI ORNAMENTE	BUC		3,00	3 240,00	9 720,00
				Material:		490,00	1 470,00
				Manopera		2 750,00	8 250,00
				Utilaj:		0,00	0,00
				Transport:		0,00	0,00
13	L2B51 A1	MONTARE PARAZAPEZI	M		49,00	150,00	7 350,00
				Material:		95,00	4 655,00
				Manopera		55,00	2 695,00
				Utilaj:		0,00	0,00
				Transport:		0,00	0,00
14	RCMB0 6A2	CONF.+MONT.JGHEABURI SIMPLE, TABLA CUPRU,SEMIROTUND D=18, FIXATE CU CARLIGE ORNAMENTALE DIN OL	M		54,20	437,61	23 718,46
				Material:		242,61	13 149,46
				Manopera		195,00	10 569,00
				Utilaj:		0,00	0,00
				Transport:		0,00	0,00
15	RCMB0 6B2	CONF.+MONT.JGHEABURI SIMPLE, TABLA CUPRU,SEC.DREP TUNGHI.11X 18CM, FIXATE CU CARLIGE ORNAMENT.OL	M		28,80	521,00	15 004,80
				Material:		286,00	8 236,80
				Manopera		235,00	6 768,00
				Utilaj:		0,00	0,00
				Transport:		0,00	0,00
16	RPCI11 B	REPARATII(TABLA CU 0,4-0,7 MM); LA DOLII, PT. INVELITORI DE TIGLA SOLZI	MO		17,00	802,48	13 642,16
				Material:		514,68	8 749,56
				Manopera		287,44	4 886,48
				Utilaj:		0,36	6,12
				Transport:		0,00	0,00

Total ore manopera (ore)	600,7
Total greutate materiale (tone)	97,33

	Material	Manopera	Utilaj	Transport	Total
Total Cheltuieli Directe	97 070,54	218 645,26	406,08	0,00	314 121,88

Alte cheltuieli directe						
Coeficient	Valoare	Material	Manopera	Utilaj	Transport	Total

Contributia	2,25%	0	4 874,52	0	0,00	4 874,52
-------------	-------	---	----------	---	------	----------

	Material	Manopera	Utilaj	Transport	Total
Total Cheltuieli Directe	97 070,54	221 519,78	406,08	0,00	318 996,40
Cheutuieli	10,00%				31 899,64
Profit	5,00%				17 544,80

Total General fara TVA	368 440,84
TVA (19%)	70 003,76
TOTAL GENERAL (Lei)	438 444,60



--

--

Obiectivul: 0423 BISERICA EV. GHIMBAY
 Obiectul: 02 BISERICA PARTEA JOS-SUD
 Devizul: 02.01. BISERICA PARTEA JOS-SUD

Formularul F3 - Lista cu cantitati de lucrari pe categorii de lucrari

SECTIUNEA TEHNICA				SECTIUNEA		
Nr	Simbol	Capitolul de lucrari	UM	Cantitatea	Pretul unitar (Lei)	Pretul total (Lei)
1	CB47A1	MONTAREA SI DEMONTARE SCHELEI MET TUBULARE PT LUCRARI PE SUPRAFETE VERTICALE H<30, 0M	MP	100,00	62,49	6 249,00
				Material:	7,49	749,00
				Manopera:	55,00	5 500,00
				Utilaj:	0,00	0,00
				Transport:	0,00	0,00
2	RMF08E	CONF. SI MONT.IN OPERA PIESE NOI, SARPANTA-LEMN BRAD LA STRUCTURA MOMENTE NOI	MC	27,08	5 400,72	146 261,50
				Material:	1 634,60	44 264,97
				Manopera:	3 766,12	101 986,53
				Utilaj:	0,00	0,00
				Transport:	0,00	0,00
3	RPCT26 B1	DESFACEREA INVELITORILOR DIN OLANE TIGLE SOLZI SAU PROFILATE PE SIPCI INCL. DESF. SIPCILOR DOLIILOR	MP	243,75	48,00	11 700,00
				Material:	0,00	0,00
				Manopera:	48,00	11 700,00
				Utilaj:	0,00	0,00
				Transport:	0,00	0,00
4	RPC07 A	ASIM-SIPCI 38X58 MM LA INVELITOARE TIGLA	MP	243,75	80,97	19 736,44
				Material:	38,29	9 333,19
				Manopera:	42,00	10 237,50
				Utilaj:	0,88	165,75
				Transport:	0,00	0,00
5	RPCI06B	REP.INVELITORI-TIGLE SOLZI SI COAME:ACOPERISURI FARA ASTEREALA, TIGLE ASEZATE DUBLU PE SIPCI EXIST.	MP	243,75	161,72	39 419,25
				Material:	0,93	226,69
				Manopera:	160,00	39 000,00
				Utilaj:	0,79	192,56
				Transport:	0,00	0,00
6	TRB05B 14	TRANSPORTUL MATERIALELOR PRIN PURTAT DIRECT.MATERIALE COMODE PESTE 25 KG DISTANTA 40 M	TONE	21,45	122,00	2 616,90
				Material:	0,00	0,00
				Manopera:	122,00	2 616,90
				Utilaj:	0,00	0,00
				Transport:	0,00	0,00
7	TRB01A 14	TRANSPORTUL MATERIALELOR CU ROABA PE PNEURI INC ASEZARE DESC ASEZARE GRUPE 1-3 DISTANTA 40 M	TONE	21,45	148,00	3 174,60
				Material:	0,00	0,00
				Manopera:	148,00	3 174,60
				Utilaj:	0,00	0,00
				Transport:	0,00	0,00
8	RPCG23 A	ASIM-EVACUARE MOLOZ	MC	5,00	258,41	1 292,05
				Material:	0,00	0,00
				Manopera:	255,00	1 275,00
				Utilaj:	3,41	17,05
				Transport:	0,00	0,00

9	RCSE40 A	ASIM-FOLIE NYLON DE ACOPERIRE SARPANTA	MP	243,75	17,11	4 170,56
				Material:	5,00	1 218,75
				Manopera:	12,00	2 925,00
				Utilaj:	0,11	26,81
				Transport:	0,00	0,00
10	RMF41A	IGNIFUGARE SUPRAFETE STRUCTURI DIN LEN CU SOLUTIE TIP...APLICATA PRIN PENSULARE	MP	243,75	40,66	9 910,88
				Material:	19,66	4 792,13
				Manopera:	21,00	5 118,75
				Utilaj:	0,00	0,00
				Transport:	0,00	0,00
11	L2B51A1	MONTARE PARAZAPEZI	M	49,00	150,00	7 350,00
				Material:	95,00	4 655,00
				Manopera:	55,00	2 695,00
				Utilaj:	0,00	0,00
				Transport:	0,00	0,00
12	RCMB06 A2	CONF.+MONT.JGHEABURI SIMPLE. TABLA CUPRU,SEMIROTUND D=18, FIXATE CU CARLIGE ORNAMENTALE DIN OL	M	54,20	437,61	23 718,46
				Material:	242,61	13 149,46
				Manopera:	195,00	10 569,00
				Utilaj:	0,00	0,00
				Transport:	0,00	0,00
13	RCMB06 B2	CONF.+MONT.JGHEABURI SIMPLE, TABLA CUPRU,SEC.DREP TUNGHI.11X 18CM, FIXATE CU CARLIGE ORNAMENT.OL	M	28,80	521,00	15 004,80
				Material:	286,00	8 236,80
				Manopera:	235,00	6 768,00
				Utilaj:	0,00	0,00
				Transport:	0,00	0,00
14	RPCI11B	REPARATII(TABLA CU 0,4-0.7 MM): LA DOLII, PT. INVELITORI DE TIGLA SOLZI	M	17,00	802,48	13 642,16
				Material:	514,68	8 749,56
				Manopera:	287,44	4 886,48
				Utilaj:	0,36	6,12
				Transport:	0,00	0,00

Total ore manopera (ore)	600,7
Total greutate materiale (tone)	97,33

	Material	Manopera	Utilaj	Transport	Total
Total Cheltuieli Directe	95 375,54	208 452,76	408,30	0,00	304 236,59
	208 452,76				
	408,30				
	0,00				

Alte cheltuieli directe						
Coefficient	Valoare	Material	Manopera	Utilaj	Transport	Total
Contributia	2,25%	0	4 690,19	0	0,00	4 690,19

	Material	Manopera	Utilaj	Transport	Total
Total Cheltuieli Directe	95 375,54	213 142,95	408,30	0,00	308 926,78
Cheltuieli	10,00%				30 892,68
Profit	5,00%				16 990,97

Total General fara TVA	356 810,43
TVA (19%)	67 793,98
TOTAL GENERAL (Lei)	424 604,42

Obiectivul: 0423 BISERICA EV. GHIMBAV

Obiectul: 03 TURN

Devizul: 03.01. REPARATII ACOPERIS

Formularul F3 - Lista cu cantitati de lucrari pe categorii de lucrari

SECTIUNEA TEHNICA				SECTIUNEA FINANCIARA		
Nr	Simbol	Capitolul de lucrari	UM	Cantitatea	Pretul unitar (Lei)	Pretul total (Lei)
8	RPCI06B	REP.INVELITORI-TIGLE SOLZI SI COAME:ACOPERISURI FARA ASTEREALA, TIGLE ASEZATE DUBLU PE SIPCI EXIST.	MP	250,00	196,72	49 180,00
				Material:	0,93	232,50
				Manopera:	195,00	48 750,00
				Utilaj:	0,79	197,50
				Transport:	0,00	0,00
9	RPCH07 A	ASIM-SIPCI 38X58 MM LA INVELITOARE TIGLA	MP	250,00	101,37	25 342,50
				Material:	45,69	11 422,50
				Manopera:	55,00	13 750,00
				Utilaj:	0,68	170,00
				Transport:	0,00	0,00
10	RPCI08B	REPARATII LA COAMELE INVELITORILOR DIN:TIGLE SOLZI,OLANE	M	52,00	120,62	6 272,24
				Material:	55,00	2 860,00
				Manopera:	65,00	3 380,00
				Utilaj:	0,62	32,24
				Transport:	0,00	0,00
11	TRB05B1 4	TRANSPORTUL MATERIALELOR PRIN PURTAT DIRECT.MATERIALE COMODE PESTE 25 KG DISTANTA 40 M	TONE	22,00	122,00	2 684,00
				Material:	0,00	0,00
				Manopera:	122,00	2 684,00
				Utilaj:	0,00	0,00
				Transport:	0,00	0,00
12	TRB01A1 4	TRANSPORTUL MATERIALELOR CU ROABA PE PNEURI INC ASEZARE DESC ASEZARE GRUPA 1-3 DISTANTA 40 M	TONE	22,00	148,00	3 256,00
				Material:	0,00	0,00
				Manopera:	148,00	3 256,00
				Utilaj:	0,00	0,00
				Transport:	0,00	0,00
13	RPCH27 A	CONFECTII DULGHERESTI:JGHEAB DIN LEMN, PENTRU EVACUAREA MOLOZULUI DIN CAMERE	M	10,00	110,58	1 105,80
				Material:	45,00	450,00
				Manopera:	65,00	650,00
				Utilaj:	0,58	5,80
				Transport:	0,00	0,00
14	RPCG23 A	ASIM-EVACUARE MOLOZ	MC	3,00	258,41	775,23
				Material:	0,00	0,00
				Manopera:	255,00	765,00
				Utilaj:	3,41	10,23
				Transport:	0,00	0,00
15	RCSE40 A	ASIM-FOLIE NYLON DE ACOPERIRE SARPANTA	MP	250,00	17,11	4 277,50
				Material:	5,00	1 250,00
				Manopera:	12,00	3 000,00
				Utilaj:	0,11	27,50
				Transport:	0,00	0,00

16	RMF41A	IGNIFUGARE SUPRAFETE STRUCTURI DIN MP LEN CU SOLUTIE TIP...APLICATA PRIN PENSULARE	250,00	40,66	10 165,00
			Material:	19,66	4 915,00
			Manopera:	21,00	5 250,00
			Utilaj:	0,00	0,00
			Transport:	0,00	0,00

Total ore manopera (ore)	600,7
Total greutate materiale (tone)	97,33

	Material	Manopera	Utilaj	Transport	Total	
Total Cheltuieli Directe	21 130,00	81 485,00	443,27	0,00	103 058,27	
Alte cheltuieli directe						
Coefficient	Valoare	Material	Manopera	Utilaj	Transport	Total
Contributia	2,25%	0	1 833,41	0	0,00	1 833,41

	Material	Manopera	Utilaj	Transport	Total
Total Cheltuieli Directe	21 130,00	83 318,41	443,27	0,00	104 891,68
Cheltuieli	10,00%				10 489,17
Profit	5,00%				5 769,04

Total General fara TVA	121 149,89
TVA (19%)	23 018,48
TOTAL GENERAL (Lei)	144 168,37

REPARTIZAT PENTRU AVIZARE LA COMISIA: 1, 3

Proiect de hotărâre
din 15.02.2024

pentru modificarea HCL Ghimbav nr. 31/ 31.03.2021 privind aprobarea participării Orașului Ghimbav în calitate de membru la Institutul Regiunilor Europene

Ionel Fliundra – Primarul Orașului Ghimbav, județul Brașov,
- având în vedere HCL Ghimbav nr. 31/ 31.03.2021 privind aprobarea participării Orașului Ghimbav în calitate de membru la Institutul Regiunilor Europene;
- adresa nr. 949/16.01.2024 transmisă de către Institutul Regiunilor Europene, Raportul de specialitate al Compartimentului Juridic înregistrat sub nr. 4126/15.02.2024, Referatul de aprobare, dispozițiile Legii nr. 24/2000 privind normele de tehnică legislativă pentru elaborarea actelor normative, republicată, cu modificările și completările ulterioare, prevederile art. 129, alin. 2, lit. e), alin. 9), lit. a) din OUG nr. 57/2019 privind Codul Administrativ cu modificările și completările ulterioare,

În temeiul dispozițiilor art. 139, alin. 1 și art. 196, alin. 1, litera a) din OUG nr. 57/2019 privind Codul Administrativ,

HOTĂRĂȘTE

Art. 1. Se aprobă modificarea art. 2 din HCL Ghimbav nr. 31/ 31.03.2021 privind aprobarea participării Orașului Ghimbav în calitate de membru la Institutul Regiunilor Europene care va avea următorul conținut „Plata cotizației anuale va fi cea stabilită în forurile de conducere ale Institutului Regiunilor Europene”.

Art. 2. Celelalte prevederi ale hotărârii rămân neschimbate.

Art. 3. Cu ducerea la îndeplinire a prezentei hotărâri se însărcinează Primarul Orașului Ghimbav prin compartimentele de specialitate.

Vizat pentru legalitate
Secretar general
Szinatovici Dan



Inițiator
Primar,
Ionel Fliundra



FP 07 - 01



ROMÂNIA
JUDEȚUL BRAȘOV
PRIMĂRIA ORAȘULUI GHIMBAV

str. Lungă nr. 2, GHIMBAV, cod poștal 507075

Tel/fax: 40-268 - 25.80.06 / 25.83.55

www.primaria-ghimbav.ro, E-mail: relatiipublice@primaria-ghimbav.ro

Nr. 4129/15.02.2024

Referat de aprobare

**la Proiectul de hotărâre pentru modificarea HCL Ghimbav
nr. 31/ 31.03.2021 privind aprobarea participării Orașului Ghimbav în
calitate de membru la Institutul Regiunilor Europene**

Temeiurile juridice ale Proiectul de hotărâre sunt:

- prevederile art. 129, alin. 2, lit. e), alin. 9), lit. a), art. 136, art. 139, alin. 1 și art. 196, alin. 1, lit. a) din OUG nr. 57/2019 privind Codul Administrativ cu modificările și completările ulterioare, dispozițiile Legii nr. 24/2000 privind normele de tehnică legislativă pentru elaborarea actelor normative, republicată, cu modificările și completările ulterioare;

Potrivit Hotărârii Consiliului Local nr. 31/31.03.2021 a fost aprobată participarea Orașului Ghimbav în calitate de membru la Institutul Regiunilor Europene,

- având în vedere adresa înregistrată sub nr. 949/16.01.2024 transmisă de către Institutul Regiunilor Europene, ne comunică faptul că, membrii IRE vor achita o cotizație pentru anul 2024 în cuantum de 400 Euro;

-luând în considerare Raportul de specialitate nr. 4126/15.02.2024 al Compartimentului juridic,

Propun spre dezbateră și aprobare Consiliului Local al Orașului Ghimbav, Proiectul de hotărâre în forma inițiată.

Primar,
Ionel Fliundra



ROMÂNIA
JUDEȚUL BRAȘOV
PRIMĂRIA ORAȘULUI GHIMBAV

str. Lungă nr. 2, GHIMBAV, cod poștal 507075

Tel/fax: 40-268 - 25.80.06 / 25.83.55

www.primaria-ghimbav.ro, E-mail: relatiipublice@primaria-ghimbav.ro

Nr. 4126/15.02.2024

RAPORT DE SPECIALITATE

Compartimentul Juridic din cadrul Primăriei Orașului Ghimbav, jud. Brașov,

-Potrivit Hotărârii Consiliului Local Ghimbav nr. 31/31.03.2021 a fost aprobată participarea Orașului Ghimbav în calitate de membru la Institutul Regiunilor Europene, fiind stabilită o cotizație anuală în cuantum de 240 euro;

- luând în considerare adresa înregistrată sub nr. 949/16.01.2024 transmisă de către Institutul Regiunilor Europene, ne comunică faptul că, membrii IRE vor achita o cotizație pentru anul 2024 în cuantum de 400 Euro;

-în conformitate cu prevederile art. 129, alin. 2) lit. e), alin. 9), lit.a) art. 136, art. 139, alin. 1 și art. 196, alin. 1, lit. a) din OUG nr. 57/2019 privind Codul Administrativ cu modificările și completările ulterioare,

Luând în considerare cele invocate, propunem inițierea proiectului de hotărâre pentru modificarea HCL Ghimbav nr. 31/31.03.2021, în sensul **modificării art. 2** care va avea următorul conținut: „ **Plata cotizației anuale va fi cea stabilită în forurile de conducere ale Institutului Regiunilor Europene**” și supunerii spre dezbatere și aprobare Consiliului Local Ghimbav.

Secretar general,
Szinatovici Dan

Compartimentul juridic,
Consilier juridic-Bîznă Liliana

HOTĂRÂREA **Nr: 31 din data: 31.03.2021**

HOTĂRÂRE A CONSILIULUI LOCAL
privind aprobarea participării orașului Ghimbav
în calitate de membru la Institutul Regiunilor Europene

Consiliul Local al Orașului Ghimbav, întrunit în ședință în data de 31.03.2021,
Văzând Proiectul de hotărâre, prevederile art 129 alin. (2) lit. e și alin. (9) lit a, din din OUG nr. 57/2019 privind Codul Administrativ, referatul de aprobare, referatul compartimentului de specialitate, avizul comisiei de specialitate,

În temeiul dispozițiilor art. 139 alin. (1) și art. 196 alin. (1) lit. a) din OUG 57/2019 privind Codul administrativ, cu modificările și completările ulterioare

HOTĂRĂȘTE

Art. 1. Se aprobă participarea orașului Ghimbav, în calitate de membru la Institutul Regiunilor Europene.

Art. 2. Se aprobă plata cotizației anuale, în cuantum de 240 de euro.

Art. 3. Cu ducerea la îndeplinire a prezentei hotărâri se însărcinează Primarul localității Ghimbav, prin compartimentele de specialitate.

Prezenta hotărâre a fost adoptată cu 13 voturi “pentru”, 0 “împotriva” și 0 “abțineri” din 13 consilieri prezenți la ședință și 15 consilieri în funcție.

Contrasemnează secretar general
Szinatovici Dan



Președinte de ședință
Cernea Marian



Prezenta hotărâre se comunică:
- Instituției Prefectului Județului Brașov,
- colecție,
- afișare,
- Compartimentului Contabilitate

*Conf. asst
16.01.24
Jung*

NR: 949 / 16.01.2024



institut der **regionen europas**

Verein zur Förderung des Instituts der Regionen Europas (IRE)
Association for the promotion of the Institute of the Regions of Europe

Municipality of Ghimbav
attn. Mr. Mayor Ionel Fliundra
Strada Lungă Nr. 2
Ghimbav 507075
ROMANIA

Salzburg, 12th January 2024

Invoice of Membership fee for the Association for the promotion of the Institute of the Regions of Europe (IRE) for the year 2024, - Invoice Nr. 102/24

Dear Mr. Mayor,

allow us to charge you, as a member of the Association for the promotion of the Institute of the Regions of Europe at the amount of

€ 400,--

Payment on receipt of invoice.

Our banking details are:

Volksbank Salzburg
IBAN AT85 4501 0000 1510 1199
BIC: VBOEATWWSAL

The IRE support association works as a non profit organisation.

We are looking forward to our further cooperation.

Kindest regards

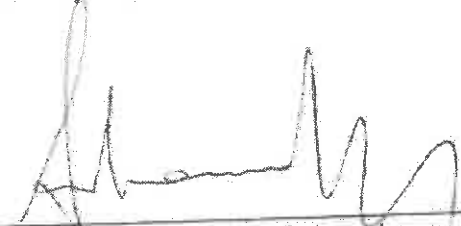
Univ. Prof. Dr. Franz Schausberger
IRE Chairman

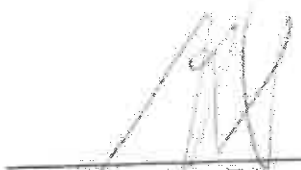
Dr. Joachim Fritz
Secretary General

REPARTIZAT PENTRU AVIZARE LA COMISIA: 1

Proiect de hotărâre

din data de 1.03-2024

privind aprobarea D.A.L.I. și a indicatorilor tehnico-economici
pentru obiectivul de investiții :

**„Execuție lucrări pentru bazine colectoare ape pluviale în orașul Ghimbav,
zona DN73B cartierul Florilor”**

Ionel Fliundra – Primarul orașului Ghimbav,

Văzând prevederile:

- Hotărârii de Guvern cu nr. 907 din 29 noiembrie 2016 privind etapele de elaborare și conținutul-cadru al documentațiilor tehnico-economice aferente obiectivelor/proiectelor de investiții finanțate din fonduri publice, ulterioare,
- Ținând seama de prevederile Legii nr. 273/2006, art.44 privind finanțele publice locale, cu modificările și completările ulterioare,
- Documentația tehnică înregistrată la Primăria Orașului Ghimbav cu nr. 28494/24.11.2023, pentru investiția „**Servicii de întocmire D.A.L.I., proiect tehnic și execuție lucrări pentru bazine colectoare ape pluviale în orașul Ghimbav, zona DN73B cartierul Florilor**” realizat de SC RBK Advisory SRL în baza contractului nr. 85/23963/26.09.2023,
- Ținând seama de prevederile Legii nr. 24/2000 privind normele de tehnică legislativă pentru elaborarea actelor normative, republicată, cu modificările și completările ulterioare,
- Având în vedere raportul de specialitate al compartimentului Protecție Civilă, referatul de aprobare, În temeiul prevederilor art. 129 alin. (2) lit. c), art. 139 alin. (3) lit. g) și al prevederilor art. 196 alin. (1) lit. a) din O.U.G. nr. 57/2019 privind Codul administrativ,

HOTĂRĂȘTE

Art. 1. Se aprobă D.A.L.I. pentru obiectul de investiții, „**Execuție lucrări pentru bazine colectoare ape pluviale în orașul Ghimbav, zona DN73B cartierul Florilor**”

Art. 2. Se aprobă indicatorii tehnico-economici după cum urmează :

Total general, inclusiv TVA – 1.339.845,62 lei

Din care C+M, inclusiv TVA –639.982,08 lei

Art. 3. Cu ducerea la îndeplinire a prezentei hotărâri se însărcinează Primarul localității Ghimbav, prin compartimentele de specialitate.

Vizat pentru legalitate

Secretar general

Szinatovici Dan



Inițiator

Primar

Ionel Fliundra





R O M Â N I A

JUDEȚUL BRAȘOV

PRIMĂRIA ORAȘULUI GHIMBAV

Str. Lungă nr. 2, GHIMBAV, cod 507075,

Tel/fax: 40-268-25.80.06 / 25.83.55

www.primaria-ghimbav.ro, E-mail: relatiipublice@primaria-ghimbav.ro



Nr.6358/01.03.2024

REFERAT DE APROBARE A PROIECTULUI DE HOTĂRÂRE AL CONSILIULUI LOCAL

privind aprobarea documentației D.A.L.I. și a indicatorilor tehnico-economici pentru contractul „Execuție lucrări pentru bazine colectoare ape pluviale în orașul Ghimbav, zona DN73B cartierul Florilor”

În baza contractului nr. 85/23963/26.09.2023, S.C. RBK Advisory SRL a realizat D.A.L.I. și proiectul tehnic pentru obiectivul de investiții „Servicii de întocmire D.A.L.I., proiect tehnic și execuție lucrări pentru bazine colectoare ape pluviale în orașul Ghimbav, zona DN73B cartierul Florilor”

Valoarea totală a lucrărilor de construire bazine colectoare ape pluviale în orașul Ghimbav, zona DN73B cartierul Florilor este de **1.339.845,62 lei**, din care **C+M 639.982,08 lei**.

În temeiul art. 136 din Ordonanța de Urgență nr. 57 din 3 iulie 2019, privind Codul administrativ cu modificările și completările ulterioare, propun Consiliului Local aprobarea proiectului de hotărâre în forma inițiată.

PRIMAR,
IONEL FLIUNDRA



R O M Ȃ N I A
JUDEȚUL BRAȘOV
PRIMĂRIA ORAȘULUI GHIMBAV
Compartimentul INVESTIȚII



Str. Lungă nr. 69, GHIMBAV, cod 507075, Tel/fax: 40-268-25.80.06 / 25.83.55

www.primaria-ghimbav.ro, E-mail: primariagh@artelecom.net

Nr. 5506 /27.02.2024

RAPORT DE SPECIALITATE
LA PROIECTUL DE HOTĂRĂRE AL CONSILIULUI LOCAL
privind aprobarea documentației D.A.L.I. și a indicatorilor tehnico-economici pentru contractul
„ Execuție lucrări pentru bazine colectoare ape pluviale în orașul Ghimbav,
zona DN73B cartierul Florilor”

1-Fundamentarea necesității și oportunității investiției

Serviciile de întocmire D.A.L.I., proiect tehnic și execuție lucrări pentru bazine colectoare ape pluviale în orașul Ghimbav, zona DN73B cartierul Florilor au fost executate de către SC RBK Advisory SRL ,Strada Fundătura Hărmanului nr.2 Brașov Romania în baza contractului de lucrări nr.85/23963/26.09.2023.

Străzile nou modernizate sau care urmează a fi modernizate din cartierul Florilor, orașul Ghimbav vor dispune de un sistem de preluare și aducțiune a apelor pluviale. Apa pluvială colectată va veni prin sistemul gravitațional de aducțiune în bazinul de colectare din strada Crăciunelului. Acest sistem de colectare, decantare și pompare a fost dimensionat pentru preluarea apelor pluviale colectate din zona străzilor Crăciunelului, Crizantemei, Ghiocelului, Oliviei, Panseluței, Lalelei străzi construite și modernizate în anii 2012 - 2015.

Modernizarea străzilor Salviei, Brândușei, Busuiocului, Trandafirului, Zambilei, Lămâiței, Lăcrămioarei, Crinului(parțial), Orhideei, Margaretei(parțial) este un proiect în faza de execuție, de aici urmând a fi executate și rețelele de colectare a apelor pluviale pentru care este necesară o stație de preluare și pompare a acestora.

Actualul sistem de colectare nu poate colecta suplimentar apa pluvială provenită de pe o suprafață construită de trei ori mai mare.

Drept urmare a fost necesar un studiu care să propună și să argumenteze oportunitatea extinderii unui sistem de colectare și pompare a apelor pluviale, colectate din zona nou modernizată.

2. Situație proiectată

2.1 Situația existentă

În prezent, în zona studiată, există un bazin de retenție ape pluviale, având un volum util de 100 mc.

În exteriorul căminului, există o stație de pompare, având două pompe active, cu un debit maxim de 50 l/s și o înălțime de pompare de 10.2 mCA.

Apele pluviale sunt extrase din bazinul de retenție prin sorburile celor două pompe. Datorită materialelor grosiere, cele două sorburi se înfundă frecvent, provocând astfel refularea canalizărilor pluviale aflate în vecinătate.

Stația de pompare existentă, refulează apele din bazin, printr-o conductă HDPE Dn 250 mm, către un cămin existent, aflat în strada Bisericii Române. Din acest camin, apele se scurg gravitațional către colectorul pluvial având DN 1000 mm, existent.

2.2 Situația propusă

La cererea Beneficiarului, s-a propus construirea unui nou bazin de retenție, paralel cu cel existent, pe terenul aflat în proprietatea Primăriei Ghimbav.

Noul bazin se va realiza PAFS / GRP / FRP / PAFSIN, cu un volum util de 100 mc.

Va fi prevăzut cu 2 guri de vizitare, în ambele capete și cu scara metalică, una pentru acces în interiorul bazinului și una pentru extracție pompă.

Se va intercepta conducta de intrare în bazinul existent și se va reconfigura căminul existent CPe2, astfel:

- Căminul existent se va desface complet;
- Se va monta un radier din beton prefabricat, având o intrare Dn 630 mm și două ieșiri Dn 630 mm, una pentru fiecare din cele două bazine (cel existent și cel propus);
- Căminul se va aduce la cota terenului amenajat cu elemente de beton prefabricate, inele, con și capac carosabil (clasa 400 kN);

Căminul propus, va avea un radiar având dimensiunile interioare 1.40 x 3.20 m, executat în situ. Execuția se va realiza în baza unui proiect de rezistență, verificat de către un verificator de proiecte.

Din acest cămin, se va realiza o nouă conductă, având Dn 630 mm, din PVC KG SN 8, către bazinul propus, dar se va menține în funcțiune și conducta ce alimentează bazinul existent.

În interiorul bazinului nou propus, se va monta încă o pompă, identică cu cele două din bazinul existent.

Pompa propusă, va avea un debit maxim de 50 l/s și o înălțime de pompare de 10.2 mCA, produsă de către Grundfos.

Beneficiarul a decis echiparea căminului cu o singură pompă, ce se va racorda în automatizarea existentă.

Automatizarea existentă poate gestiona un număr maxim de 3 pompe, două în bazinul existent și a treia în bazinul propus.

Pompa va fi prevăzută cu sistem de cuplaj rapid, tijă de culisare și lanț de extracție din inox.

Clapeta de sens și fittingurile de cuplaj ale pompei vor fi din OIZn tratat anticoroziv.

Noua pompă se va amplasa în bazin, pentru a elimina necesitatea sorbului.

Bazinul se va construi bicameral, realizându-se o treaptă de nămol cu un volum util de aproximativ 15 mc. Se va asigura posibilitatea vidanșării nămolului.

Apa aspirată de către pompă, va fi refulată printr-o nouă conductă HDPE, Dn 160 mm, spre manifoldul Dn 250 mm, existent în camera tehnică a bazinului nr. 1.

Acest manifold este construit având 3 intrări, din care doar două utilizate, a treia fiind blindată cu o flanșă oarbă. După desfacerea blindului, se va monta curba cu flanșă Dn 160 mm la 90 grade, în care se va racorda refularea pompei nr. 3.

La cererea Beneficiarului, noua pompă se va alimenta și controla din tabloul de comandă al pompelor existent.

Tabloul de comandă existent se va recondiționa, se vor verifica toate contactele electrice, butoanele și lămpile de semnalizare.

De asemenea, tabloul de comandă existent se va echipa cu modul de monitorizare prin GPRS.

Pentru a putea alimenta cu energie electrică și pompa propusă, este necesară înlocuirea cablului de alimentare existent.

Astfel, din cutia de distribuție existentă, în dreptul scării de acces în blocul de locuințe colective de pe strada Crăciunelului, identificat prin CAD 105041, se va înlocui separatorul existent cu unul tetrapolar 40 A.

Branșamentul electric existent se va înlocui cu unul nou, ACYABY 3x35 + 16 mmp, pe o lungime de 80 m.

3. Valoarea totală a lucrărilor conform devizului general este:

Total general, lei inclusiv TVA	Din care C+M, lei inclusiv TVA
1.339.845,62	639.982,08

4. Surse de finanțare a investiției:

-bugetul local

5. Durata de realizare a investiției: 120 zile

Față de cele prezentate mai sus și în conformitate cu prevederile art.129 alin.(1), alin.(2) lit.b), alin.(4) lit.d), lit.e), art.135 alin. (8); art. 139 alin.(1); art. 196 alin.(1) lit. a); art.243 alin.(1) lit. a) din Ordonanța de Urgență nr. 57 din 3 iulie 2019 privind Codul Administrativ, supunem spre dezbateră și aprobarea Consiliului Local al Orașului Ghimbav a indicatorilor tehnico-economici pentru obiectivul de investiții : „Servicii de întocmire D.A.L.I., proiect tehnic și execuție lucrări pentru bazine colectoare ape pluviale în orașul Ghimbav, zona DN73B cartierul Florilor”

Compartiment Protecție Civilă
Dorin IENEȘEL





INSEMEX



RBK Advisory

Fundatura Hamranului Street No.2 Brasov Romania

Office :

office@rbkgroup.ro

Administrator

cristian.stoica@rbkgroup.ro

+40 764 374 195

Nr. 81/24.11.2023

Către: PRIMARIA GHIMBAV

În atenția: D-lui Dorin IENESEL

Referitor la: Contractul de Lucrari nr.85/23963/26.09.2023 "SERVICII DE INTOCMIRE D.A.L.I. proiect tehnic si executie lucrari pentru bazine colectoare ape pluviale in orasul Ghimbav, zona DN73B cartierul Florilor"

Avand in vedere prevederile contractului mai sus rubricat prin prezenta va inaintam **documentatia tehnica spre analiza si aprobare.**

Pentru orice alte nelamuriri si neclaritati va stam la dispozitie.

Cu deosebită considerație,

Cristian STOICA

Administrator





OBIECTIV: CONSTRUIRE BAZINE COLECTARE APE PLUVIALE-GHIMBAJ
Beneficiar: PRIMARIA GHIMBAV
Proiectant: S.C. RBK ADVISORY S.R.L.
Executant: S.C. RBK ADVISORY S.R.L.

DG - DEVIZ GENERAL
al obiectivului de investitii

Anexa Nr. 7

CONSTRUIRE BAZINE COLECTARE APE PLUVIALE-GHIMBAJ

21.11.2023

Conform H.G. nr. 907 din 2016

Nr. crt.	Denumirea capitolelor si subcapitolelor de cheltuieli	Valoare (fara TVA)	TVA	Valoare cu TVA
		lei	lei	lei
1	2	3	4	5
CAPITOL 1				
Cheltuieli pentru obtinerea si amenajarea terenului				
1.1	Obtinerea terenului	0,00	0,00	0,00
1.2	Amenajarea terenului	0,00	0,00	0,00
1.3	Amenajari pentru protectia mediului si aducerea terenului la starea initiala	0,00	0,00	0,00
1.4	Cheltuieli pentru relocarea/protectia utilitatilor	0,00	0,00	0,00
	TOTAL CAPITOL 1	0,00	0,00	0,00
CAPITOL 2				
Cheltuieli pentru asigurarea utilitatilor necesare obiectivului de investitii				
	TOTAL CAPITOL 2	0,00	0,00	0,00
CAPITOL 3				
Cheltuieli pentru proiectare si asistenta tehnica				
3.1	Studii	0,00	0,00	0,00
3.1.1	Studii de teren	0,00	0,00	0,00
3.1.2	Raport privind impactul asupra mediului	0,00	0,00	0,00
3.1.3	Alte studii specifice	0,00	0,00	0,00
3.2	Documentatii-suport si cheltuieli pentru obtinerea de avize, acorduri si autorizatii	0,00	0,00	0,00
3.3	Expertizare tehnica	0,00	0,00	0,00
3.4	Certificarea performantei energetice si auditul energetic al cladirilor	0,00	0,00	0,00
3.5	Proiectare	52.335,00	9.943,65	62.278,65
3.5.1	Tema de proiectare	0,00	0,00	0,00
3.5.2	Studiu de fezabilitate	0,00	0,00	0,00
3.5.3	Studiu de fezabilitate/documentatie de avizare a lucrarilor de interventii si deviz general	0,00	0,00	0,00
3.5.4	Documentatiile tehnice necesare in vederea obtinerii avizelor/acordurilor/autorizatiilor	5.815,00	1.104,85	6.919,85
3.5.5	Verificarea tehnica de calitate a proiectului tehnic si a detaliilor de executie	0,00	0,00	0,00
3.5.6	Proiect tehnic si detalii de executie	46.520,00	8.838,80	55.358,80
3.6	Organizarea procedurilor de achizitie	0,00	0,00	0,00
3.7	Consultanta	0,00	0,00	0,00
3.7.1	Managementul de proiect pentru obiectivul de investitii	0,00	0,00	0,00
3.7.2	Auditul financiar	0,00	0,00	0,00
3.8	Asistenta tehnica	42.610,00	7.335,90	49.945,90
3.8.1	Asistenta tehnica din partea proiectantului	17.430,00	3.311,70	20.741,70

DEVIZUL GENERAL: CONSTRUIRE BAZINE COLECTARE APE PLUVIALE-GHIMBAJ

1	2	3	4	5
7.2	Cheltuieli pentru constituirea rezervei de implementare pentru ajustarea de pret	21.631,40	4.109,97	25.741,37
	TOTAL CAPITOL 7	237.945,19	45.209,59	283.154,78
TOTAL GENERAL		1.126.559,34	213.286,28	1.339.845,62
din care: C+M (1.2+1.3+1.4+2+4.1+4.2+5.1.1)		537.800,07	102.182,01	639.982,08

Executant,
S.C. RBK ADVISORY S.R.L.

Project Manager
Cristian STOICA





OBIECTIV: CONSTRUIRE BAZINE COLECTARE APE
 PLUVIALE-GHIMBAJ
Beneficiar: PRIMARIA GHIMBAV
Proiectant: S.C. RBK ADVISORY S.R.L.
Executant: S.C. RBK ADVISORY S.R.L.

Proiect: _____ nr: _____
Plansa: _____ nr: _____
Faza: _____

F1 - CENTRALIZATORUL cheltuielilor pe obiectiv

21.11.2023

Nr. cap./ subcap. deviz general	Denumirea capitolelor de cheltuieli	Valoarea cheltuielilor pe obiect (exclusiv TVA)	Din care: C+M
		lei	lei
1	2	3	4
1.2	Amenajarea terenului	0,00	0,00
1.3	Amenajari pentru protectia mediului si aducerea terenului la starea initiala	0,00	0,00
1.4	Cheltuieli pentru relocarea/protectia utilitatilor	0,00	0,00
2	Realizarea utilitatilor necesare obiectivului	0,00	0,00
3.5	Proiectare	52.335,00	0,00
3.5.1	Tema de proiectare	0,00	0,00
3.5.2	Studiu de fezabilitate	0,00	0,00
3.5.3	Studiu de fezabilitate/documentatie de avizare a lucrarilor de interventii si deviz general	0,00	0,00
3.5.4	Documentatiile tehnice necesare in vederea obtinerii avizelor/acordurilor/autorizatiilor	5.815,00	0,00
3.5.5	Verificarea tehnica de calitate a proiectului tehnic si a detaliilor de executie	0,00	0,00
3.5.6	Proiect tehnic si detalii de executie	46.520,00	0,00
4	Investitia de baza	749.652,15	517.142,07
4.1	Constructii si instalatii	517.142,07	517.142,07
4.1.1	[0012.1] REZERVOR DE APA-GRUP POMPARE	517.142,07	517.142,07
4.1.1.1	[0012.1.1] Deviz TERASAMENTE	326.205,71	326.205,71
4.1.1.2	[0012.1.2] Deviz LUCRARI INSTALATII HIDRAULICE	43.235,36	43.235,36
4.1.1.3	[0012.1.3] Deviz ECHIPAMENTE	26.034,42	26.034,42
4.1.1.4	[0012.1.4] Deviz INSTALATII ELECTRICE	44.967,47	44.967,47
4.1.1.5	[0012.1.5] Deviz CAMIN CANALIZARE PLUVIALA	76.699,11	76.699,11
4.2	Montaj utilaje, echipamente tehnologice si functionale	0,00	0,00
4.3	Utilaje, echipamente tehnologice si functionale care necesita montaj	232.510,08	0,00
4.3.1	[0012.1] REZERVOR DE APA-GRUP POMPARE	232.510,08	0,00
4.3.1.1	[0012.3] Lista echipamente	232.510,08	0,00
4.4	Utilaje, echipamente tehnologice si functionale care nu necesita montaj si echipamente de transport	0,00	0,00
4.5	Dotari	0,00	0,00
4.6	Active necorporale	0,00	0,00
5.1	Organizare de santier	27.883,00	20.658,00
5.1.1	Lucrari de constructii si instalatii aferente organizarii de santier	20.658,00	20.658,00
5.1.2	Cheltuieli conexe organizarii santierului	7.225,00	0,00
5.3	Cheltuieli diverse si neprevazute	16.134,00	0,00
6.2	Probe tehnologice si teste	0,00	0,00



OBIECTIV: CONSTRUIRE BAZINE COLECTARE APE
PLUVIALE-GHIMBAJ
Beneficiar: PRIMARIA GHIMBAV
Proiectant: S.C. RBK ADVISORY S.R.L.
Executant: S.C. RBK ADVISORY S.R.L.

Proiect: _____ nr: ____
Plansa: _____ nr: ____
Faza: _____

F2cp - CENTRALIZATORUL cheltuielilor pe obiect si categorii de lucrari

21.11.2023

Nr. cap./ subcap. deviz general	Cheltuieli pe categoria de lucrari	Valoare (exclusiv TVA)
		lei
1	2	3
I. Lucrari de constructii si instalatii		
4.1	Constructii si instalatii	517.142,07
4.1.1	[0012.1] REZERVOR DE APA-GRUP POMPARE	517.142,07
4.1.1.1	[0012.1.1] Deviz TERASAMENTE	326.205,71
4.1.1.2	[0012.1.2] Deviz LUCRARI INSTALATII HIDRAULICE	43.235,36
4.1.1.3	[0012.1.3] Deviz ECHIPAMENTE	26.034,42
4.1.1.4	[0012.1.4] Deviz INSTALATII ELECTRICE	44.967,47
4.1.1.5	[0012.1.5] Deviz CAMIN CANALIZARE PLUVIALA	76.699,11
	TOTAL I	517.142,07
II. Montaj utilaje si echipamente tehnologice		
4.2	Montaj utilaje, echipamente tehnologice si functionale	0,00
	TOTAL II	0,00
III. Procurare		
4.3	Utilaje, echipamente tehnologice si functionale care necesita montaj	232.510,08
4.3.1	[0012.1] REZERVOR DE APA-GRUP POMPARE	232.510,08
4.3.1.1	[0012.3] Lista echipamente	232.510,08
4.4	Utilaje, echipamente tehnologice si functionale care nu necesita montaj si echipamente de transport	0,00
4.5	Dotari	0,00
4.6	Active necorporale	0,00
	TOTAL III	232.510,08
IV. Probe tehnologice si teste		
6.2	Probe tehnologice si teste	0,00
	TOTAL IV	0,00
TOTAL VALOARE (exclusiv TVA):		749.652,15
TVA 19%:		142.433,91
TOTAL VALOARE:		892.086,06

Executant,
S.C. RBK ADVISORY S.R.L.

Project Manager
Cristian STOIICA





OBIECTIV: CONSTRUIRE BAZINE COLECTARE APE PLUVIALE-GHIMBAJ
Beneficiar: PRIMARIA GHIMBAV
Proiectant: S.C. RBK ADVISORY S.R.L.
Executant: S.C. RBK ADVISORY S.R.L.

Proiect: _____
Plansa: _____
Faza: _____

nr: ____
nr: ____

F1 - CENTRALIZATORUL cheltuielilor pe obiectiv

21.11.2023

Nr. cap./ subcap. deviz general	Denumirea capitolelor de cheltuieli	Valoarea cheltuielilor pe obiect (exclusiv TVA)	Din care: C+M
		lei	lei
1	2	3	4
1.2	Amenajarea terenului	0,00	0,00
1.3	Amenajari pentru protectia mediului si aducerea terenului la starea initiala	0,00	0,00
1.4	Cheltuieli pentru relocarea/protectia utilitatilor	0,00	0,00
2	Realizarea utilitatilor necesare obiectivului	0,00	0,00
3.5	Proiectare	52.335,00	0,00
3.5.1	Tema de proiectare	0,00	0,00
3.5.2	Studiu de fezabilitate	0,00	0,00
3.5.3	Studiu de fezabilitate/documentatie de avizare a lucrarilor de interventii si deviz general	0,00	0,00
3.5.4	Documentatiile tehnice necesare in vederea obtinerii avizelor/acordurilor/autorizatiilor	5.815,00	0,00
3.5.5	Verificarea tehnica de calitate a proiectului tehnic si a detaliilor de executie	0,00	0,00
3.5.6	Proiect tehnic si detalii de executie	46.520,00	0,00
4	Investitia de baza	749.652,15	517.142,07
4.1	Constructii si instalatii	517.142,07	517.142,07
4.1.1	[0012.1] REZERVOR DE APA-GRUP POMPARE	517.142,07	517.142,07
4.1.1.1	[0012.1.1] Deviz TERASAMENTE	326.205,71	326.205,71
4.1.1.2	[0012.1.2] Deviz LUCRARI INSTALATII HIDRAULICE	43.235,36	43.235,36
4.1.1.3	[0012.1.3] Deviz ECHIPAMENTE	26.034,42	26.034,42
4.1.1.4	[0012.1.4] Deviz INSTALATII ELECTRICE	44.967,47	44.967,47
4.1.1.5	[0012.1.5] Deviz CAMIN CANALIZARE PLUVIALA	76.699,11	76.699,11
4.2	Montaj utilaje, echipamente tehnologice si functionale	0,00	0,00
4.3	Utilaje, echipamente tehnologice si functionale care necesita montaj	232.510,08	0,00
4.3.1	[0012.1] REZERVOR DE APA-GRUP POMPARE	232.510,08	0,00
4.3.1.1	[0012.3] Lista echipamente	232.510,08	0,00
4.4	Utilaje, echipamente tehnologice si functionale care nu necesita montaj si echipamente de transport	0,00	0,00
4.5	Dotari	0,00	0,00
4.6	Active necorporale	0,00	0,00
5.1	Organizare de santier	27.883,00	20.658,00
5.1.1	Lucrari de constructii si instalatii aferente organizarii de santier	20.658,00	20.658,00
5.1.2	Cheltuieli conexe organizarii santierului	7.225,00	0,00
5.3	Cheltuieli diverse si neprevazute	0,00	0,00
6.2	Probe tehnologice si teste	0,00	0,00



OBIECTIV: CONSTRUIRE BAZINE COLECTARE APE
PLUVIALE-GHIMBAJ
Beneficiar: PRIMARIA GHIMBAV
Proiectant: S.C. RBK ADVISORY S.R.L.
Executant: S.C. RBK ADVISORY S.R.L.

Proiect: _____ nr: ____
Plansa: _____ nr: ____
Faza: _____

F2cp - CENTRALIZATORUL cheltuielilor pe obiect si categorii de lucrari

21.11.2023

Nr. cap./ subcap. deviz general	Cheltuieli pe categoria de lucrari	Valoare (exclusiv TVA)
		lei
1	2	3
I. Lucrari de constructii si instalatii		
4.1	Constructii si instalatii	517.142,07
4.1.1	[0012.1] REZERVOR DE APA-GRUP POMPARE	517.142,07
4.1.1.1	[0012.1.1] Deviz TERASAMENTE	326.205,71
4.1.1.2	[0012.1.2] Deviz LUCRARI INSTALATII HIDRAULICE	43.235,36
4.1.1.3	[0012.1.3] Deviz ECHIPAMENTE	26.034,42
4.1.1.4	[0012.1.4] Deviz INSTALATII ELECTRICE	44.967,47
4.1.1.5	[0012.1.5] Deviz CAMIN CANALIZARE PLUVIALA	76.699,11
	TOTAL I	517.142,07
II. Montaj utilaje si echipamente tehnologice		
4.2	Montaj utilaje, echipamente tehnologice si functionale	0,00
	TOTAL II	0,00
III. Procurare		
4.3	Utilaje, echipamente tehnologice si functionale care necesita montaj	232.510,08
4.3.1	[0012.1] REZERVOR DE APA-GRUP POMPARE	232.510,08
4.3.1.1	[0012.3] Lista echipamente	232.510,08
4.4	Utilaje, echipamente tehnologice si functionale care nu necesita montaj si echipamente de transport	0,00
4.5	Dotari	0,00
4.6	Actiwe necorporale	0,00
	TOTAL III	232.510,08
IV. Probe tehnologice si teste		
6.2	Probe tehnologice si teste	0,00
	TOTAL IV	0,00
TOTAL VALOARE (exclusiv TVA):		749.652,15
TVA 19%:		142.433,91
TOTAL VALOARE:		892.086,06

Executant,
S.C. RBK ADVISORY S.R.L.

Project Manager,
Cristian STOICA





OBIECTIV: CONSTRUIRE BAZINE COLECTARE APE PLUVIALE-GHIMBAJ
OBIECTUL: REZERVOR DE APA-GRUP POMPARE
STADIUL FIZIC: Deviz TERASAMENTE
Beneficiar: PRIMARIA GHIMBAV
Proiectant: S.C. RBK ADVISORY S.R.L.
Executant: S.C. RBK ADVISORY S.R.L.

- lei -

F3 - LISTA cu cantitati de lucrari pe categorii de lucrari

21.11.2023

SECTIUNEA TEHNICA				SECTIUNEA FINANCIARA		
Nr.	Capitolul de lucrari		U.M.	Cantitatea	Pretul unitar (exclusiv TVA) - lei -	TOTALUL (exclusiv TVA) - lei -
0	1		2	3	4	5 = 3 x 4
	OT0210	Trasarea pe teren a aliniamentelor axului si fixarea vîrfurilor de unghi în lucrările de trasare a noi trasee sau variante ale traseelor existente dupa declivitatea data...Lungimea aliniamentelor mai mita de 200 m categoria de greutate V	km	0,30	1.615,00	484,50
				material:	0,00	0,00
				manopera:	1.615,00	484,50
				utilaj:	0,00	0,00
				transport:	0,00	0,00
1	TSC02B21	Sapatura mecanica cu excavator pe pneuri de 0.21-0.39 mc,cu comanda hidraulica,in ...pamant imbibat cu apa descarcare in depozit teren catg 2 in conditiile gospodarii apelor	100 mc	14,80	3.187,25	47.171,30
				material:	0,00	0,00
				manopera:	0,00	0,00
				utilaj:	3.187,25	47.171,30
				transport:	0,00	0,00
2	TSA12F2	Sapatura manuala de pamant,de pana la 6.00 m adancime,in gropi cu sectiune poligonala sau circulara,avand latimea sau diametrul cercului de pana la 1.50m,executata cu sprijiniri,cu evacuare manuala,in fundatii,puturi etc...in pamant imbibat cu apa adancimea sapaturii 1.51-3 m teren tare	mc	8,00	510,11	4.080,84
				material:	0,00	0,00
				manopera:	510,11	4.080,84
				utilaj:	0,00	0,00
				transport:	0,00	0,00
3	TSA12K2	Sapatura manuala de pamant,de pana la 6.00 m adancime,in gropi cu sectiune poligonala sau circulara,avand latimea sau diametrul cercului de pana la 1.50m,executata cu sprijiniri,cu evacuare manuala,in fundatii,puturi etc...in pamant imbibat cu apa adancimea sapaturii 4.51-6 m teren mijlociu	mc	22,20	547,77	12.160,49
				material:	0,00	0,00
				manopera:	547,77	12.160,49
				utilaj:	0,00	0,00
				transport:	0,00	0,00
4	TsC35XF3	Incarcat descarcat transportat cu incarcator frontal la distanta de:...21-30 incarcare in autovehicul cu incarcator frontal pe pneuri de 2,6-3,9mc pamant din teren cat II	100 mc	1,00	1.117,80	1.117,80
				material:	0,00	0,00
				manopera:	0,00	0,00
				utilaj:	1.117,80	1.117,80
				transport:	0,00	0,00
5	TRA01A35P	Transportul rutier al...pamantului sau molozului cu autobasculanta dist.=35 km	tona	678,95	32,00	21.726,72
				material:	0,00	0,00
				manopera:	0,00	0,32
				utilaj:	0,00	0,00
				transport:	32,00	21.726,40



STADIUL FIZIC: Deviz TERASAMENTE

0	1		2	3	4	5 = 3 x 4	
15	TSD04A1	Compactarea cu maiul de mana a umpluturilor executate in sapaturi orizontale sau inclinate la 1/4,inclusiv udarea fiecarui strat de pamant in parte,avand :...10 cm grosime pamant necoeziv	mc	60,80	54,47	3.311,47	
				material:	0,06	3,65	
				manopera:	54,41	3.307,82	
				utilaj:	0,00	0,00	
				transport:	0,00	0,00	
16	TSD05B1	Compactarea cu maiul mecanic de 150 -200 Kg a umpluturilor in straturi succesive de 20-30 cm grosime,exclusiv udarea fiecarui strat in parte,umpluturile executandu-se din :...pamant coeziv	100 mc	10,50	1.304,03	13.692,32	
				material:	0,00	0,00	
				manopera:	549,63	5.771,12	
				utilaj:	754,40	7.921,20	
				transport:	0,00	0,00	
17	TSE01B1	Nivelarea manuala a terenurilor si platformelor,cu denivelari de 10-20 cm,in:...teren mijlociu	100 mp	3,55	622,17	2.208,70	
				material:	0,00	0,00	
				manopera:	622,17	2.208,70	
				utilaj:	0,00	0,00	
				transport:	0,00	0,00	
18	TSH04A1	Mobilizarea manuala a solului in vederea asigurarii prizei cu stratu vegetal,nivelarea si finisarea suprafetelor dupa mobilizarea solului...teren mijlociu la adancimea de 10 cm	mp	355,00	24,65	8.748,98	
				material:	0,00	0,00	
				manopera:	24,65	8.748,98	
				utilaj:	0,00	0,00	
				transport:	0,00	0,00	
19	TSH09A1	Semanarea gazonului...pe suprafete orizontale sau in panta sub 30 %	100 mp	3,55	2.601,39	9.234,93	
				material:	1.772,76	6.293,30	
				manopera:	828,63	2.941,64	
				utilaj:	0,00	0,00	
				transport:	0,00	0,00	
		procent	material	manopera	utilaj	transport	total
Cheltuieli directe:			38.941,12	84.090,68	108.164,15	44.062,15	275.258,09
Recapitulatia:		Recapitulatie 2022					
Alte cheltuieli directe:							
CAM	2,2500 %	0,00	1.892,04	0,00	0,00	1.892,04	
Total inclusiv Cheltuieli directe:			38.941,12	85.982,72	108.164,15	44.062,15	277.150,13
Cheltuieli indirecte	10,0000 %	3.894,11	8.598,27	10.816,42	4.406,22	27.715,01	
Total inclusiv Cheltuieli indirecte:			42.835,23	94.580,99	118.980,57	48.468,37	304.865,15
Profit	7,0000 %	2.998,47	6.620,67	8.328,64	3.392,79	21.340,56	
Total inclusiv Beneficiu:			45.833,70	101.201,66	127.309,20	51.861,15	326.205,71
TOTAL GENERAL (fara TVA):							326.205,71
TVA:	19,00%						61.979,08
TOTAL GENERAL:							388.184,79

Executant,
S.C. RBK ADVISORY S.R.L.

Project Manager,
Cristian STOICA





OBIECTIV: CONSTRUIRE BAZINE COLECTARE APE PLUVIALE-GHIMBAJ
OBIECTUL: REZERVOR DE APA-GRUP POMPARE
STADIUL FIZIC: Deviz LUCRARI INSTALATII HIDRAULICE
Beneficiar: PRIMARIA GHIMBAV
Proiectant: S.C. RBK ADVISORY S.R.L.
Executant: S.C. RBK ADVISORY S.R.L.

- lei -

F3 - LISTA cu cantitati de lucrari pe categorii de lucrari

21.11.2023

SECTIUNEA TEHNICA				SECTIUNEA FINANCIARA		
Nr.	Capitolul de lucrari		U.M.	Cantitatea	Pretul unitar (exclusiv TVA) - lei -	TOTALUL (exclusiv TVA) - lei -
0	1		2	3	4	5 = 3 x 4
1	AcE149A08 +	Tab gofrat cu mufa pentru canalizare exteriora D = 630 mm, L=6 m	buc	3,00	409,42	1.228,26
				material:	206,40	619,21
				manopera:	203,02	609,06
				utilaj:	0,00	0,00
				transport:	0,00	0,00
1.L	20029509	Tab canalizare gofrat cl.4 d. 630 l=6m	buc	3,00	3.980,12	11.940,36
2	ACA10B%	Montarea in pamant a tevilor din polietilena de presiune, de inalta densitatea, densitate alimentarelor cu apa, asamblate prin sudura, avand diametrul de 160-200mm	m	12,00	442,13	5.305,56
				material:	5,94	71,28
				manopera:	123,69	1.484,28
				utilaj:	312,50	3.750,00
				transport:	0,00	0,00
2.L	6701108	Teava HDPE pn16 DN 160x14,6	m	12,18	193,20	2.353,18
3	ACE09F1	Montarea armaturilor cu actionare manuala sau mecanica (robinet vane ventile clap. compens. etc.)dn: 150	buc	1,00	218,22	218,22
				material:	0,00	0,00
				manopera:	218,22	218,22
				utilaj:	0,00	0,00
				transport:	0,00	0,00
3.L	4504470	Robinet sert.pana PN = 16 D = 150.	buc	1,00	1.495,33	1.495,33
4	ID05E1#	Robinet cu sertar sau ventil si de retinere cu ...flansa pentru instalatii de incalzire centrala cu diametrul de 150 mm	buc	1,00	197,75	197,75
				material:	128,00	128,00
				manopera:	69,75	69,75
				utilaj:	0,00	0,00
				transport:	0,00	0,00
5	20029519	Clapeta antiretur d.160 cu bila	buc	1,00	3.153,91	3.153,91
				material:	3.153,91	3.153,91
				manopera:	0,00	0,00
				utilaj:	0,00	0,00
				transport:	0,00	0,00
6	AcA58J+	Sudura prin electrofuziune mufa/cot electrosudabil din PEHD - VALROM...D = 160 mm	buc	3,00	336,54	1.009,61
				material:	24,19	72,57
				manopera:	108,35	325,04
				utilaj:	204,00	612,00
				transport:	0,00	0,00
6.L	20020220	Cot 90°electrosudabil d.160	buc	3,00	403,19	1.209,57



STADIUL FIZIC: Deviz LUCRARI INSTALATII HIDRAULICE

0	1	2	3	4	5 = 3 x 4
TOTAL GENERAL:					51.450,08

Executant,
S.C. RBK ADVISORY S.R.L.

Project Manager,
Cristian STOICA





OBIECTIV: CONSTRUIRE BAZINE COLECTARE APE PLUVIALE-GHIMBAJ
OBIECTUL: REZERVOR DE APA-GRUP POMPARE
STADIUL FIZIC: Deviz INSTALATII ELECTRICE
Beneficiar: PRIMARIA GHIMBAV
Proiectant: S.C. RBK ADVISORY S.R.L.
Executant: S.C. RBK ADVISORY S.R.L.

F3 - LISTA cu cantitati de lucrari pe categorii de lucrari

21.11.2023

- lei -

SECTIUNEA TEHNICA				SECTIUNEA FINANCIARA		
Nr.	Capitolul de lucrari		U.M.	Cantitatea	Pretul unitar (exclusiv TVA) - lei -	TOTALUL (exclusiv TVA) - lei -
0	1		2	3	4	5 = 3 x 4
1	RPEG20A1	Demontare tablou...distrib metalic	buc	1,00	273,42	273,42
				material:	0,00	0,00
				manopera:	273,42	273,42
				utilaj:	0,00	0,00
				transport:	0,00	0,00
2	AMC3C5C	Repararea instalatiilor de protectie si automatizare din statiile electrice	buc	1,00	3.308,48	3.308,48
				material:	0,00	0,00
				manopera:	3.308,48	3.308,48
				utilaj:	0,00	0,00
				transport:	0,00	0,00
3	20025143	GSM modem package with modem, antenna, transformer	buc	1,00	6.989,22	6.989,22
				material:	6.989,22	6.989,22
				manopera:	0,00	0,00
				utilaj:	0,00	0,00
				transport:	0,00	0,00
4	1700039880 4	Senzor nivel pumpline maxi pt statii pompare ape uzate, inclusiv elemente de control (relee, contactori, etc.)	buc	3,00	2.413,10	7.239,30
				material:	2.413,10	7.239,30
				manopera:	0,00	0,00
				utilaj:	0,00	0,00
				transport:	0,00	0,00
5	APR151525 12	Inlocuirea elementelor uzate ale circuitelor secundare..., pentru montare sau demontare relee simple (relee de curent, tensiune, timp, intermediare, semnalizare, punere la pamant si altele similare)	buc	1,00	2.571,45	2.571,45
				material:	0,00	0,00
				manopera:	2.571,45	2.571,45
				utilaj:	0,00	0,00
				transport:	0,00	0,00
6	RPEJ04A#	Sapatura de pamint manuala in spatii limitate(sub 1,0m latime si <2,0m adincime) pt.pozare cabl.	mc	3,00	184,99	554,96
				material:	3,64	10,91
				manopera:	181,35	544,05
				utilaj:	0,00	0,00
				transport:	0,00	0,00
7	RPED01A	Cabluri pt.energie el. mont.liber sau ingropat cu sectiunea cond.pe faza pina la 35 mmp	m	67,50	48,61	3.281,11
				material:	2,11	142,36
				manopera:	46,50	3.138,75
				utilaj:	0,00	0,00
				transport:	0,00	0,00



STADIUL FIZIC: Deviz INSTALATII ELECTRICE

0	1		2	3	4	5 = 3 x 4			
16	RPEJ05C#	Incercari,verificari electrice si reglaje la electromotoare pina la 200 kw sau redresoare	buc	1,00	599,00	599,00			
				material:	0,00	0,00			
				manopera:	279,00	279,00			
				utilaj:	320,00	320,00			
				transport:	0,00	0,00			
17	RPEJ05D#	Incercari,verificari electrice si reglaje la pupitre, cutii de comanda electrice	buc	1,00	1.209,50	1.209,50			
				material:	0,00	0,00			
				manopera:	697,50	697,50			
				utilaj:	512,00	512,00			
				transport:	0,00	0,00			
18	EH01A#	Incercarea cablului de energie...electrica de maximum 1 kv	buc	6,00	430,63	2.583,78			
				material:	0,00	0,00			
				manopera:	270,63	1.623,78			
				utilaj:	160,00	960,00			
				transport:	0,00	0,00			
19	EH08A#	Proba de 72 ore...pentru total ansamblu instalatie	buc	1,00	651,00	651,00			
				material:	0,00	0,00			
				manopera:	651,00	651,00			
				utilaj:	0,00	0,00			
				transport:	0,00	0,00			
				procent	material	manopera	utilaj	transport	total
Cheltuieli directe:					17.299,59	17.138,02	3.381,93	0,00	37.819,55
Recapitulatia:		Recapitulatie 2022							
Alte cheltuieli directe:									
CAM	2,2500 %				0,00	385,61	0,00	0,00	385,61
Total inclusiv Cheltuieli directe:					17.299,59	17.523,63	3.381,93	0,00	38.205,15
Cheltuieli indirecte	10,0000 %				1.729,96	1.752,36	338,19	0,00	3.820,52
Total inclusiv Cheltuieli indirecte:					19.029,55	19.275,99	3.720,12	0,00	42.025,67
Profit	7,0000 %				1.332,07	1.349,32	260,41	0,00	2.941,80
Total inclusiv Beneficiu:					20.361,62	20.625,31	3.980,53	0,00	44.967,47
TOTAL GENERAL (fara TVA):									44.967,47
TVA:	19,00%								8.543,82
TOTAL GENERAL:									53.511,29

Executant,
S.C. RBK ADVISORY S.R.L.

Project Manager,
Cristian STOICA





OBIECTIV: CONSTRUIRE BAZINE COLECTARE APE PLUVIALE-GHIMBAJ
OBIECTUL: REZERVOR DE APA-GRUP POMPARE
STADIUL FIZIC: Deviz CAMIN CANALIZARE PLUVIALA
Beneficiar: PRIMARIA GHIMBAV
Proiectant: S.C. RBK ADVISORY S.R.L.
Executant: S.C. RBK ADVISORY S.R.L.

- lei - **F3 - LISTA cu cantitati de lucrari pe categorii de lucrari** 21.11.2023

SECTIUNEA TEHNICA				SECTIUNEA FINANCIARA		
Nr.	Capitolul de lucrari		U.M.	Cantitatea	Pretul unitar (exclusiv TVA) - lei -	TOTALUL (exclusiv TVA) - lei -
0	1		2	3	4	5 = 3 x 4
1	CB08A1	Cofraje pentru beton simplu si armat turnat în constructia apeductelor, canalelor si anexelor executate din scinduri de rasinoase si anexelor executate din scânduri de rasinoase	mp	43,34	243,58	10.556,62
				material:	34,33	1.487,73
				manopera:	209,25	9.068,90
				utilaj:	0,00	0,00
				transport:	0,00	0,00
2	CZ0302XG1	Confectionarea armaturilor din otel beton pentru beton armat în elemente de constructii turnate în cofraje, exclusiv cele executate în cofraje glisante confectionarea armaturilor pentru constructia apeductelor, canalelor si anexelor, in ateliere centralizate din OB 37	kg	405,00	9,25	3.745,44
				material:	6,60	2.671,99
				manopera:	2,65	1.073,45
				utilaj:	0,00	0,00
				transport:	0,00	0,00
3	CC02Q1	Montarea armaturilor din otel-beton în elemente de constructii, exclusiv cele din constructiile executate în cofraje glisante la constructia apeductelor, canalelor si anexelor acestora din bare fasonate cu distantier din plastic	kg	405,00	8,53	3.454,41
				material:	0,21	83,39
				manopera:	8,32	3.371,02
				utilaj:	0,00	0,00
				transport:	0,00	0,00
4	TRA02A35	Transportul rutier al materialelor,semifabricatelor cu autocamionul pe dist.= ...35 km.	tona	0,80	32,00	25,60
				material:	0,00	0,00
				manopera:	0,00	0,00
				utilaj:	0,00	0,00
				transport:	32,00	25,60
5	CA01D1	Turnarea betonului simplu în straturi de 3—20 cm grosime, pentru egalizari, pante, sape etc, la constructii cu înaltimea pâna la 35 m inclusiv	mc	0,65	184,78	120,10
				material:	0,12	0,08
				manopera:	170,66	110,93
				utilaj:	14,00	9,10
				transport:	0,00	0,00
5.L	2100896	Beton de ciment clasa C 10/8 (BC10/B150) cu 317 kg ciment	mc	0,66	445,48	291,88
6	CA02J1	Turnarea betonului armat in elementele constructiilor, exclusiv cele executate in cofraje glisante la constructii cu înaltimea pâna la 35 m inclusiv în plansee (grinzi, stâlpi, placi) cu grosimea placii peste 10 cm ;	mc	6,44	159,97	1.030,21
				material:	0,18	1,16
				manopera:	142,29	916,35
				utilaj:	17,50	112,70
				transport:	0,00	0,00
6.L	1700060226 3	Beton C30/37 0max=16mm	mc	6,49	618,62	4.015,78



STADIUL FIZIC: Deviz CAMIN CANALIZARE PLUVIALA

0	1		2	3	4	5 = 3 x 4	
16	ACD02A1	Trepte ...din otel beton d=20 mm pentru camine din tuburi beton la retele de conducte	buc	10,00	44,02	440,19	
				material:	37,51	375,09	
				manopera:	6,51	65,10	
				utilaj:	0,00	0,00	
				transport:	0,00	0,00	
17	ACE08C%	Montarea capacelor cu piesa-suport din beton armat circulare sau patrate, la caminele de vizitare ale instalatiilor de alimentare cu apa si canalizare, tip: carosabil tip III A	buc	1,00	826,94	826,94	
				material:	724,64	724,64	
				manopera:	102,30	102,30	
				utilaj:	0,00	0,00	
				transport:	0,00	0,00	
17.L	4203765	Capac cu rama fonta pentru cam.viz.tip 4a caros. s 2308	buc	1,00	856,39	856,39	
18	TRA02A35	Transportul rutier al materialelor,semifabricatelor cu autocamionul pe dist.= ...35 km.	tona	11,43	32,00	365,76	
				material:	0,00	0,00	
				manopera:	0,00	0,00	
				utilaj:	0,00	0,00	
				transport:	32,00	365,76	
		procent	material	manopera	utilaj	transport	total
Cheltuieli directe:			33.550,61	19.447,97	10.314,95	1.413,81	64.727,34
Recapitulatia:		Recapitulatie 2022					
Alte cheltuieli directe:							
	CAM	2,2500 %	0,00	437,58	0,00	0,00	437,58
Total inclusiv Cheltuieli directe:			33.550,61	19.885,55	10.314,95	1.413,81	65.164,92
	Cheltuieli indirecte	10,0000 %	3.355,06	1.988,55	1.031,50	141,38	6.516,49
Total inclusiv Cheltuieli indirecte:			36.905,67	21.874,10	11.346,45	1.555,19	71.681,41
	Profit	7,0000 %	2.583,40	1.531,19	794,25	108,86	5.017,70
Total inclusiv Beneficiu:			39.489,07	23.405,29	12.140,70	1.664,05	76.699,11
TOTAL GENERAL (fara TVA):							76.699,11
	TVA:	19,00%					14.572,83
TOTAL GENERAL:							91.271,94

Executant,
S.C. RBK ADVISORY S.R.L.

Project Manager,
Cristian STOICA





OBIECTIV: CONSTRUIRE BAZINE COLECTARE APE PLUVIALE-GHIMBAJ

OBIECTUL: REZERVOR DE APA-GRUP POMPARE

LISTA: Lista echipamente

Beneficiar: PRIMARIA GHIMBAV

Proiectant: S.C. RBK ADVISORY S.R.L.

Executant: S.C. RBK ADVISORY S.R.L.

F4 - LISTA cu cantitatile de utilaje si echipamente tehnologice, inclusiv dotari si active necorporale

21.11.2023

Nr. crt.	Denumirea	U.M.	Cantitatea	Pret unitar -lei/um-	Valoarea (exclusiv TVA) -lei-	Furnizorul	Fisa tehnica atasata
0	1	2	3	4	5 = 3 x 4	6	7
Lista echipamente							
1	REZERVOR APA FIBRA STICLA ORIZONTAL 100 MC COMPLET ECHIPAT	buc	1,00	179.284,65	179.284,65	Depozit	
2	WDTSW POMPA SUBMERSIBILA GRUNDFOS CU SISTEM DE CUPLARE RAPIDA DN 150 Q:250L/S h=10,2m	buc	1,00	53.225,43	53.225,43	Depozit	
TOTAL:				lei	232.510,08		
TVA:				euro	51.393,67		
TOTAL cu TVA:				lei	44.176,92		
TOTAL cu TVA:				lei	276.687,00		

Executant,

S.C. RBK ADVISORY S.R.L.

Project Manager,
Cristian STOICA





OBIECTIV: CONSTRUIRE BAZINE COLECTARE APE PLUVIALE-GHIMBAJ
Beneficiar: PRIMARIA GHIMBAV
Proiectant: S.C. RBK ADVISORY S.R.L.
Executant: S.C. RBK ADVISORY S.R.L.

C6cp - LISTA cuprinzand consumurile de resurse materiale cumulat pe proiect

21.11.2023

Nr. crt.	Denumirea resursei materiale	U.M.	Consumul cuprins in oferta	Pret unitar (exclusiv TVA) -lei-	Valoarea (exclusiv TVA) -lei-	Furnizorul	Greutatea -tone-
0	1	2	3	4	5 = 3 x 4	6	7
1	7106308 Adaptor flanse din pe avand DN = 160 mm	buc	5,05	118,18	596,81	Pret de referinta	0,01
2	2200484 Agregate natur de balastiera spalate-dozate retete	tona	448,20	67,00	30.029,40	Pret de referinta	448,20
3	6101456 Amorsa bituminoasa 2 straturi	kg	324,00	31,00	10.044,00	Pret de referinta	0,34
4	6202806 Apa industriala pentru lucr.drumuri-terasamente in cisterne	mc	22,73	0,60	13,64	Pret de referinta	22,73
5	6202818 Apa industriala pentru mortare si betoane de la retea	mc	2,13	0,60	1,28	Pret de referinta	2,13
6	17000602263 Beton C30/37 0max=16mm	mc	6,49	618,62	4.015,78	pret de referinta	0,00
7	2100896 Beton de ciment clasa C 10/8 (BC10/B150) cu 317 kg ciment	mc	0,66	445,48	291,88	pret de referinta	1,57
8	20019219 Beton marfa clasa C 16/20 (BC 20/B250) cu 390 kg ciment	mc	0,60	435,00	261,00	Pret de referinta	1,20
9	2958953 Bile manele lmin = 9m; dmin = 16cm	mc	0,04	1.650,00	72,93	Pret de referinta	0,04
10	7306661 Bumbac de sters	kg	0,03	2,21	0,06	Pret de referinta	0,00
11	4806957 Cablu energie ACYAbY 0,6/ 1 KV 3x 35 + 16 M s 8778	m	70,20	28,97	2.033,69	Pret de referinta	0,10
12	4801892 Cablu energie H07RN-F 0,6/ 1KV 3x 1,5	m	30,60	6,09	186,35	Pret de referinta	0,00
13	11406165 CABLU LYNIFLEX	m	10,20	44,70	455,94	Pret de referinta	0,00
14	4203765 Capac cu rama fonta pentru cam.viz.tip 4a caros. s 2308	buc	1,00	856,39	856,39	Pret de referinta	0,20
15	2100402 Ciment II B 32,5 (M 30) saci	kg	40,30	0,85	34,26	Pret de referinta	0,04
16	20029519 Clapeta antiretur d.160 cu bila	buc	1,00	3.153,91	3.153,91	Pret de referinta	0,00
17	20020220 Cot 90°electrosudabil d.160	buc	3,00	403,19	1.209,57	Pret de referinta	0,00
18	5886928 Cuie cu cap conic tip A 3,0 x 60 s 2111	kg	5,20	5,59	29,07	pret de referinta	0,01
19	6719093 Distantier din m.plasti.pt poz.arm.in beton pentru grinzi	buc	101,25	0,60	60,75	pret de referinta	0,00

LISTA cuprinzand consumurile de resurse materiale

0	1	2	3	4	5 = 3 x 4	6	7
47	5842805 Piulita hexagonala semiprecise M 20 gr. 5 s 4071	buc	16,00	2,23	35,68	Pret de referinta	0,00
48	2906959 Rigla de rasin.38/58;48/48,48/96 L = 3-6m stas 942-80	mc	0,00	1.650,00	3,47	Pret de referinta	0,00
49	4504470 Robinet sert.pana PN = 16 D = 150	buc	1,00	1.495,33	1.495,33	Pret de referinta	0,08
50	5881411 Saiba gros.plata pentru met M 22 OL 34 s 1388	buc	16,00	1,12	17,92	Pret de referinta	0,00
51	3803233 Sarma moale obisnuita D = 2,5 mm, OL 32, s 889	kg	4,33	5,26	22,80	pret de referinta	0,00
52	6311528 Scoaba otel pentru constructii din lemn, latime= 65-90mm, l.200-300 mm	kg	32,17	5,75	184,96	pret de referinta	0,03
53	7204435 Seminte de plante-graminee perene (pm)	kg	67,31	93,50	6.293,30	Pret de referinta	0,07
54	17000398804 Senzor nivel pumpline maxi pt statii pompare ape uzate, inclusiv elemente de control (relee, contactori, etc.)	buc	3,00	2.413,10	7.239,30	VALROM INDUSTRIE Bucuresti	0,00
55	3803128 Sirma moale obisnuita D = 1,12 OL 32 s 889	kg	4,05	5,59	22,64	pret de referinta	0,00
56	3805372 Sirma moale zincata D = 2 OL 32 s 889	kg	0,40	5,59	2,24	Pret de referinta	0,00
57	2005822 Sirma trasa prof bet arm stpb D = 4 OL 42-1 K s 438/3	kg	54,80	5,59	306,33	Pret de referinta	0,05
58	20029741 Solutie unguenta	kg	0,31	40,90	12,52	Pret de referinta	0,00
59	5821760 Surub cap hexagonal grosolan M 16x 70 gr. 4.8 s 920	buc	4,00	4,65	18,60	Pret de referinta	0,00
60	5822611 Surub cap hexagonal grosolan M 20x 180 gr. 4.8 s 920	buc	4,00	4,65	18,60	Pret de referinta	0,00
61	5802520 Surub cap hexagonal precis M 20 x 60 gr. 8.8 s4272	buc	16,00	4,65	74,40	Pret de referinta	0,00
62	2600361 Suspensie bitum filerizat-subif s 558	kg	7,78	16,00	124,42	Pret de referinta	0,01
63	6701108 Teava HDPE pn16 DN 160x14,6	m	12,18	193,20	2.353,18	Pret de referinta	0,04
64	6306327 Treapta din otel rotund diam 14- 20 mm	kg	20,72	25,00	517,90	Pret de referinta	0,02
65	6704488 Tub izolat tip i.p.e. (pantzer) 16 stas 6990	m	20,60	7,91	162,95	Pret de referinta	0,00
66	2804644 Tub bet.s.circ.talpa cep si buza 800x1 s816	buc	1,21	950,00	1.151,40	Pret de referinta	0,67
67	20029509 Tub canalizare gofrat cl.4 d. 630 l=6m	buc	3,00	3.980,12	11.940,36	Pret de referinta	0,00
68	6201084 Ulei emulsionabil pentru decofrare betoane stas 11382	kg	5,20	7,60	39,53	pret de referinta	0,01
	Valoare directa		lei		112.760,68		
	Recapitulatie		lei		19.958,64		
	TOTAL		lei		132.719,32		518,51
	TOTAL		euro		29.336,07		



OBIECTIV: CONSTRUIRE BAZINE COLECTARE APE PLUVIALE-GHIMBAJ
Beneficiar: PRIMARIA GHIMBAV
Proiectant: S.C. RBK ADVISORY S.R.L.
Executant: S.C. RBK ADVISORY S.R.L.

C7cp - LISTA cuprinzand consumurile cu mana de lucru cumulat pe proiect

21.11.2023

Nr. crt.	Denumirea meseriei	Consumul cu manopera -(om/ore)-	Tariful mediu -lei/ora-	Valoarea (exclusiv TVA) -lei-	Procentul
0	1	2	3	4 = 2 x 3	5
1	10251 Betonist	11,16	46,50	519,03	
2	10631 Drenor canalist	2,20	46,50	102,30	
3	10751 Dulgher constructii	186,84	46,50	8.688,04	
4	10749 Dulgher constructii 4b	1,50	46,50	69,75	
5	320566 Electrician	130,20	46,50	6.054,30	
6	91 Electrician automatizare	13,00	46,50	604,50	
7	11131 Fierar beton	105,32	46,50	4.897,22	
8	11321 Finisor terasamente	47,50	46,50	2.208,70	
9	2000029 Inginer proiectant	1,43	85,00	121,13	
10	12051 Instalator alimentare cu apa	82,12	46,50	3.818,72	
11	11531 Instalator electrician	102,16	46,50	4.750,42	
12	11539 Instalator electrician 3b	15,00	46,50	697,50	
13	11549 Instalator electrician 4b	25,00	46,50	1.162,50	
14	31 Instalator incalzire centrala	90,00	46,50	4.185,00	
15	11749 Instalator incalzire si gaze	1,50	46,50	69,75	
16	11651 Instalator sanitar	60,05	46,50	2.792,33	
17	12231 Izolator hidrofug	15,55	46,50	723,17	
18	40 Lacatus montator agregate energetice	19,00	46,50	883,50	
19	25041 Montator conducte	2,70	46,50	125,55	
20	12541 Montator prefabricate beton	0,40	46,50	18,60	
21	100 Muncitor calificat	33,75	46,50	1.569,38	
22	29931 Muncitor deservire constructii masini	0,01	46,50	0,32	
23	19931 Muncitor deservire constructii montaj	85,95	46,50	3.996,44	
24	19921 Muncitor deservire constructii-montaj	192,22	46,50	8.938,31	
25	19911 Muncitor deservire c-tii.montaj	0,01	46,50	0,60	
26	99921 Muncitor deservire gospodarie comunala	21,30	46,50	990,45	
27	49 Muncitor necalificat	39,63	46,50	1.842,80	
28	320573 Necalificat	30,00	46,50	1.395,00	
29	12821 Pavator	515,43	46,50	23.967,50	
30	90341 Peisagist	230,11	46,50	10.700,16	
31	19621 Sapator	731,87	46,50	34.031,93	
32	19629 Sapator 2b	10,20	46,50	474,30	
33	59 Sondor	2,00	46,50	93,00	
34	56 Sudor	30,14	46,50	1.401,51	
35	22751 Sudor electric	25,27	46,50	1.175,06	
36	2000037 Tehnician proiectant	1,43	85,00	121,13	
37	13231 Topograf	2,85	85,00	242,25	



OBIECTIV: CONSTRUIRE BAZINE COLECTARE APE PLUVIALE-GHIMBAJ
Beneficiar: PRIMARIA GHIMBAV
Proiectant: S.C. RBK ADVISORY S.R.L.
Executant: S.C. RBK ADVISORY S.R.L.

C8cp - LISTA cuprinzand consumurile de ore de functionare a utilajelor de constructii cumulat pe proiect

21.11.2023

Nr. crt.	Denumirea utilajului de constructii	Ore de functionare	Tariful unitar (exclusiv TVA) -lei/ora-	Valoarea (exclusiv TVA) -lei-
0	1	2	3	4 = 2 x 3
1	20000370 Aparat de sud.prin electrofuziune	6,40	140,00	896,00
2	7913 Aparat de sudura sr (electrofuziune)	5,75	140,00	805,00
3	4803 Autolaborator mobil pt.verificari electrice pe auto 3t	3,20	640,00	2.048,00
4	1300 Automacara 5 tf	2,50	650,00	1.625,00
5	6751 Automacara 5 tf, Hmax = 6,5m deschidere max= 5,5m	6,00	650,00	3.900,00
6	7920 Automacara 5-10 tf	2,73	650,00	1.772,94
7	3553 Buldozer pe senile 65-80CP	32,03	450,00	14.411,25
8	4005 Compactor static autoprop,cu ruloari(valturi),r8-14;de 14tf	57,77	325,00	18.774,60
9	3521 Excavator pe pneuri motor termic (buldoexcavator) 0,21-0,39mc	99,31	475,00	47.171,30
10	20000369 Grup electrogen	6,40	115,00	736,00
11	2304 Grup electrogen mobil motor ardere interna 20-39 kva	5,75	115,00	661,25
12	2302 Grup electrogen mobil motor ardere interna pina la 10 kva	2,00	115,00	230,00
13	3006 Grup termic de sudura 28-35kw	24,00	25,00	600,00
14	7406 Incarcator frontal pe pneuri cupa pina la 2,6-3,9	4,86	230,00	1.117,80
15	1830 Inst.de carotaj electric	2,00	750,00	1.500,00
16	6731 Macara pe pneuri 20-29,9 tf	8,00	650,00	5.200,00
17	4021 Mai mecanic cu motor termic de 6cp 150-200kgf	161,12	80,00	12.889,20
18	3817 Malaxor pentru mortar, actionat electric, 200 l	0,01	35,00	0,21
19	7609 Masina de gaurit electrica rotopercutanta d=35mm	1,80	18,85	33,93
20	20000007 Masina de sudura PE cu toate accesoriile	15,00	250,00	3.750,00
21	4702 Motopompa 9-16cp	120,00	115,00	13.800,00
22	3337 Pompa hidraulica de beton cu 100m conducta desipeste40mc/h	9,00	580,00	5.220,00
23	3716 Vibrator de interior pentru beton actionat, electric 0,9-1,5 kw	3,48	35,00	121,80
Total ore utilaje:		579,09		
Valoare directa		lei		137.264,28
Recapitulatie		lei		24.295,78
TOTAL		lei		161.560,06
TOTAL		euro		35.710,98



OBIECTIV: CONSTRUIRE BAZINE COLECTARE APE PLUVIALE-GHIMBAJ
 Beneficiar: PRIMARIA GHIMBAV
 Proiectant: S.C. RBK ADVISORY S.R.L.
 Executant: S.C. RBK ADVISORY S.R.L.

**C9cp - LISTA cuprinzand consumurile privind transporturile
 cumulat pe proiect**

21.11.2023

Nr. crt.	Tipul de transport	Tone transportate	Km parcursi	Ore de functionare	Tariful unitar (exclusiv TVA) -lei/tona/km -	Valoarea (exclusiv TVA) -lei-
0	1	2	3	4	5	6 = 2 x 3 x 5
Transport rutier						
1	TRA04A50 Transport rutier materiale semifabricate cu autoremorchere cu remorci treiler sub 20t pe...dis.50 km.	7,00	50,00	1,00	19,30	6.755,00
2	TRA06A15 Transportul rutier al betonului-mortarului cu autobetoniera de...5,5mc dist. =15km	15,73	15,00	0,30	4,33	1.022,45
3	TRA02A35 Transportul rutier al materialelor,semifabricatelor cu autocamionul pe dist.= ...35 km.	12,23	35,00	0,70	0,91	391,36
4	TRA01A35 Transportul rutier al...agregatelor cu autobasculanta pe dist.= 35 km.	448,20	35,00	0,70	1,29	20.169,00
5	TRA01A35 Transportul rutier al...nisipului cu autobasculanta pe dist.= 35 km.	48,15	35,00	0,70	1,29	2.166,75
6	TRA01A35P Transportul rutier al...pamantului sau molozului cu autobasculanta dist.=35 km	678,95	35,00	0,70	0,91	21.726,40
Valoare directa						52.230,96
Recapitulatie						9.244,88
TOTAL						61.475,84
TOTAL						13.588,52

Executant,
 S.C. RBK ADVISORY S.R.L.

Project Manager,
 Cristian STOICA



LUCRAREA	EXECUTIE BAZINE COLECTOARE APE PLUVIALE IN ORASUL GHIMBAV, ZONA DN73B
PROIECT NUMARUL	2332 / 2023
PROIECTANT DE SPECIALITATE	GRIEGERS INSTALCONS SRL
FAZA DE PROIECTARE	D.T.A.C.
BENEFICIAR	PRIMARIA GHIMBAV
ADRESA	JUDETUL BRASOV GHIMBAV, STR. BISERICII ROMANE

**CATEGORIA DE LUCRARI:
INSTALATII CANALIZARE PLUVIALA**

LUCRAREA	EXECUTIE BAZINE COLECTOARE APE PLUVIALE IN ORASUL GHIMBAV, ZONA DN73B
PROIECT NUMARUL	2332 / 2023
PROIECTANT DE SPECIALITATE	GRIEGERS INSTALCONS SRL
FAZA DE PROIECTARE	D.T.A.C.
BENEFICIAR	PRIMARIA GHIMBAV
	JUDETUL BRASOV
ADRESA	GHIMBAV, STR. BISERICII ROMANE

PROIECTAT	ING. DEBU ALEXANDRU	 
DESEMAT	ING. DEBU ALEXANDRU	
SEF PROIECT	RBK ADVISORY SRL	
BENEFICIAR	PRIMARIA ORASULUI GHIMBAV	

LUCRAREA	EXECUTIE BAZINE COLECTOARE APE PLUVIALE IN ORASUL GHIMBAV, ZONA DN73B
PROIECT NUMARUL	2332 / 2023
PROIECTANT DE SPECIALITATE	GRIEGERS INSTALCONS SRL
FAZA DE PROIECTARE	D.T.A.C.
BENEFICIAR	PRIMARIA GHIMBAV
ADRESA	JUDETUL BRASOV GHIMBAV, STR. BISERICII ROMANE

BORDEROU

Nr.	Denumire	Numar Document
PARTEA SCRISA		
1	Pagina de capat	-
2	Lista de semnături	-
3	Borderou	-
4	Memoriu tehnic pe specialitati	-
PARTEA DESENATA		
1	Plan incadrare in zona	I-00
2	Plan situatie	I-01
3	Sectiune bazin prefabricate	I-02
4	Plan bazin prefabricate	I-03
5	Plan reconfigurare camin existent	I-04
6	Plan instalatii mecanice	I-05

Intocmit,
Ing. Debu Alexandru



LUCRAREA	EXECUTIE BAZINE COLECTOARE APE PLUVIALE IN ORASUL GHIMBAV, ZONA DN73B
PROIECT NUMARUL	2332 / 2023
PROIECTANT DE SPECIALITATE	GRIEGERS INSTALCONS SRL
FAZA DE PROIECTARE	P.T.
BENEFICIAR	PRIMARIA GHIMBAV
ADRESA	JUDETUL BRASOV GHIMBAV, STR. BISERICII ROMANE

MEMORIU TEHNIC INSTALATII SANITARE

OBIECTUL PROIECTULUI

Prezentul proiect trateaza, în faza de P.T., instalatiile sanitare aferente construirii unui nou bazin de retentie ape pluviale.

DATE GENERALE

Caracteristicile constructiilor:

Constructia proiectata se încadreaza la CATEGORIA "D" DE IMPORTANTA (conform HGR nr. 766/1997) si la CLASA "III" DE IMPORTANTA (conform Normativului P100/92), GRADUL DE REZISTENTA LA FOC II.

NORME SI REGLEMENTRI

Intocmirea proiectului s-a realizat avand la bază :

Reglementarile tehnice in vigoare specifice privitoare la proiectarea acestei categorii de investii;

Tema de proiectare initială a beneficiarului, cu modificarile si completarile acestuia

Instalatiile vor trebui sa corespunda prevederilor standardelor si normativelor romanesti dupa cum urmeaza:

C-142-85	Instructiuni tehnice pentru executarea si receptionarea termoizolantilor la elementele de instalatii
I 9 - 2015	Normativ pentru proiectarea si executarea Instalatiilor sanitare.
NTPA-002/97	Normativ pentru conditiile de descarcare a apelor uzate in retelele de canalizare a centrelor populate.
I 44-90	Indrumator privind solutii si masuri in exploatarea instalatiilor sanitare in vederea reducerii pierderilor si risipei de apa
C 56 - 02	Normativ pentru verificarea calitatii si receptia lucrarilor de instalatii aferente constructiilor.
I 12-78	Normativ privind efectuarea incercarilor de presiune la conductele tehnologice din otel.
I 27-82	Instructiuni tehnice privind stabilirea si verificarea clasei de calitate a imbinarilor sudate la conductele tehnologice.

Ordin MLPAT 9/N/15-III-93	Regulament privind protectia si igiena muncii in constructii
Ordin MLPAT 7/N/3.03.93	Norme generale de prevenirea si stingerea incendiilor.
STAS 1343/1-91	Alimentari cu apa. Determinarea cantitatilor de apa pentru centre populate
STAS 1478/90	Alimentarea cu apa. Constructii civile si industriale
STAS 1504/79	Distante de amplasare a obiectelor sanitare, armaturilor si accesoriilor
STAS 1795/87	Canalizari interioare. Prescriptii fundamentale de proiectare.
STAS 1846-90	Determinarea debitelor de apa de canalizare
STAS 2051/79	Hidrant interior pentru cladiri.
STAS 1504/85	Instalatii sanitare - distante de amplasare a obiectelor sanitare, armaturi si accesorii.
STAS 11368/90	Instalatii sanitare - verificarea functionarii vaselor de WC.
STAS 10702/1/83	Acoperiri protectoare-cond. Tehnice generale.
STAS 10166/1/77	Pregatire mecanica a suprafetelor.
STAS 2250/73	Presiuni nominale, de incercare si de lucru maxim admisibile.
STAS 9667/74	Incerari lavoare.
STAS 9154/80	Armaturi pentru instalatii-conditii tehnice de calitate.
STAS 5143/80	Armaturi sanitare-conditii de calitate.
STAS 5838/80	Vata minerala si produse din vata minerala-conditii tehnice generale.
STAS 10401/1/76	Robinet de reglare cu ventil-conditii speciale de calitate.
P 118/2013	Norme tehnice de proiectare si realizare a constructiilor cu privire la protectia contra incendiilor
II/2000	Normativ pentru executarea instalatiilor cu conducte din P.V.C. (prin asimilare si la conducte din alte materiale plastice)
C 300-94	Normativ pentru prevenirea si stingerea incendiilor pe durata executiei lucrarilor de constructii si instalatii

Toate normativele si standardele la care cele de mai sus fac referire.

Instalatiile proiectate vor trebui sa corespunda, de asemenea, celor sase exigente esentiale de performanta conf. Legea 10/1995, astfel:

- proiectarea instalatiilor sanitare si stingere incendii se va face astfel incat sa fie satisfacuta cerinta de „rezistenta si stabilitate”, exigenta A. Prin aceasta se intelege ca actiunile susceptibile de a se exercita asupra constructiei in timpul executiei si exploatarei instalatiilor nu vor avea ca efect producerea de avarii disproportionate fata de cauza producerii lor ;
asigurarea in permanenta a apei pentru combaterea incendiului la parametrii de presiune si debit impuse de STAS 1478-90 si in acelasi timp respectarea cerintei de calitate obligatorii, exigenta C;

Proiectul de instalatii sanitare cuprinde urmatoarele lucrari:

- Alimentarea cu apă a instalatiilor sanitare din clădire;
- Canalizarea apelor uzate;
- Asigurarea calitatii lucrarilor.

DESCRIEREA PROIECTULUI

1. Situatia existenta

In prezent, in zona studiata, exista un bazin de retentie ape pluviale, avand un volum util de 100 mc.

In exteriorul caminului, exista o statie de pompare, avand doua pompe active, cu un debit maxim de 50 l/s si o inaltime de pompare de 10.2 mCA.

Apele pluviale sunt extrase din bazinul de retentie prin sorburile celor doua pompe. Datorita materialelor grosiere, cele doua sorburi se infunda frecvent, provocand astfel refularea canalizarilor pluviale aflate in vecinatate.

Statia de pompare existenta, refuleaza apele din bazin, printr-o conducta HDPE Dn 160 mm, catre un camin existent, aflat in strada Bisericii Romane. Din acest camin, apele se scurg gravitational catre colectorul pluvial avand DN 1000 mm, existent.

2. Situatiya propusa

La cererea Beneficiarului, s-a propus construirea unui nou bazin de retentie, paralele cu cel existent, pe terenul aflat in proprietatea Primariei Ghimbav.

Noul bazin se va realiza PAFS / GRP / FRP / PAFSIN, cu un volum util de 100 mc.

Va fi prevazut cu 2 guri de vizitare, in ambele capete si cu scara metalica, una pentru acces in interiorul bazinului si una pentru extractie pompa.

Se va intercepta conducta de intrare in bazinul existent si se va reconfigura caminul existent CPe2, astfel:

- Caminul existent se va desface complet;
- Se va monta un radier din beton prefabricat, avand o intrare Dn 630 mm si doua iesiri Dn 630 mm, una pentru fiecare din cele doua bazine (cel existent si cel propus);
- Caminul se va aduce la cota terenului amenajat cu elemente de beton prefabricate, inele, con si capac carosabil (clasa 400 kN);

Caminul propus, va avea un radiar avand dimensiunile interioare 1.40 x 3.20 m, executat in situ. Executia se va realiza in baza unui proiect de rezistenta, verificat de catre verificator de proiecte.

Din acest camin, se va realiza o noua conducta, avand Dn 630 mm, din PVC KG SN 8, catre bazinul propus, dar se va mentine in functiune si conducta ce alimenteaza bazinul existent.

In interiorul bazinului nou propus, se va monta inca o pompa, identica cu cele doua din bazinul existent.

Pompa propusa, va avea un debit maxim de 50 l/s si o inaltime de pompare de 10.2 mCA, produsa de catre Grundfos.

Beneficiarul a decis echiparea caminului cu o singura pompa, ce se va racorda in automatizarea existenta.

Automatizarea existenta poate gestiona un numar maxim de 3 pompe, doua in bazinul existent si a treia in bazinul propus.

Pompa va fi prevazuta cu sistem de cuplaj rapid, tija de culisare si lant de extractie din inox.

Clapeta de sens si fitingurile de cuplaj ale pompei vor fi din OIZn tratat anticoroziv.

Noua pompa se va amplasa in bazin, pentru a elimina necesitatea sorbului. Astfel, pompa va extrage direct din bazin si aluviunile, namolul si alte materiale grosiere, eliminand pericolul de colmatare al bazinului.

Apa aspirata de catre pompa, va fi refulata printr-o noua conducta HDPE, Dn 160 mm, spre manifoldul Dn 250 mm, existent in camera tehnica a bazinului nr. 1.

Acest manifold este construit având 3 intrări, din care doar două utilizate, a treia fiind blindată cu o flanșă oarbă. După desfacerea blindului, se va monta un cot cu flanșă Dn 160 mm la 90 grade, în care se va racorda refularea pompei nr. 3.

La cererea Beneficiarului, noua pompă se va alimenta și controla din tabloul de comandă al pompelor existente.

Tabloul de comandă existent se va recondiționa, se vor verifica toate contactele electrice, butoanele și lămpile de semnalizare.

De asemenea, tabloul de comandă existent se va echipa cu modul de monitorizare prin GPRS.

Pentru a putea alimenta cu energie electrică și pompa propusă, este necesară înlocuirea cablului de alimentare existent.

Astfel, din cutia de distribuție existentă, în dreptul scării de acces în blocul de locuințe colective de pe strada Florii de Colt, identificat prin CAD 105041, se va înlocui separatorul existent cu unul tetrapolar 40 A.

Bransamentul electric existent se va înlocui cu unul nou, ACYABY 3x35 + 16 mmp, pe o lungime de 80 m.

Norme și măsuri de protecție a muncii

Pe perioada de execuție a lucrărilor se vor lua măsuri de protecție a muncii specificate în:

- NGPM-90/1996, Regulamentul privind protecția și igiena muncii în construcții
- Ordinul 9/N/15.03.1993 MLPAT
- Normelor specifice de securitate a muncii pentru lucrările de instalații tehnico - sanitare și de încălzire din 1996.

Constructorul trebuie să supravegheze lucrările prin responsabili tehnici cu executanți atestați MLPTL. Lucrările vor fi semnalizate corespunzător.

Față de reglementările menționate, funcție de particularități, responsabilii cu protecția muncii și responsabilul de lucrare vor lua măsuri specifice, suplimentare.

Execuția lucrărilor de instalații se va efectua respectând normele de tehnică securității muncii, de către personal calificat și instruit atât în ceea ce privește normele generale, cât și asupra condițiilor specifice de execuție. Se vor asigura condițiile normale de lucru și dotarea cu echipamente de protecție specifice; acolo unde este cazul, iluminarea artificială a locului de muncă se va realiza folosind tensiune nepericuloasă. Lucrările desfășurate la înălțime se vor realiza utilizând schele sau esafodaje corespunzătoare, care să asigure siguranța executanților.

Măsuri de protecția muncii

- a. Locul de muncă va fi curățat de materialele nefolositoare, luminat și bine ventilat.
- b. Unelele folositoare vor fi în perfectă stare.
- c. Aparatele electrice vor fi legate la instalația de punere la pământ.
- d. Iluminarea locului de muncă cu lămpi portative se va face de la o sursă de 24V.
- e. Lucrările de sudură se vor executa de muncitori specializați care vor folosi echipamente de protecție
- f. Spargerea gaurilor în planșee, pereți, precum și realizarea de santuri în pereți se vor executa cu echipamente adecvate și măsuri de protecție corespunzătoare (ochelari de protecție etc.).
- g. Unelele pneumatice folosite la înălțime mai mare de 1,5 m, vor fi folosite numai pe schele construite în conformitate cu normele în vigoare.
- h. Rezemarea materialelor lungi (tevi, profile, etc.) de pereți este interzisă.

Norme si masuri de prevenire si stingerea incendiilor

Pentru perioada de executie a lucrarilor, masurile PSI vor fi stabilite de executantul lucrarii conform Normativului de prevenire a incendiilor pe perioada executarii lucrarilor de constructii si instalatii aferente acestora C 300 / 94.

Norme generale de prevenire si stingere a incendiilor M.I. nr. 381/04.03/1993 si MLPTL nr.7/N/03.03.1993 O.G. nr. 60/1997 privind apararea impotriva incendiilor, aprobata prin Legea nr.212/1997

Norme generale de prevenire si stingere a incendiilor, aprobate cu ordinal M.I. nr.775/1998

Dispozitii generale de ordine interioara pentru prevenirea si stingerea incendiilor D.G.P.S.I – 001, aprobate cu Ordinul M.I. nr. 1080/2000

P118-1999 Norme de siguranta la foc a constructiilor

Fata de reglementarile mentionate, functie de particularitati, in functie de lucrarile care folosesc materiale inflamabile sau combustibile, responsabilii P.S.I. si responsabilul de lucrare vor lua masuri specifice, suplimentare de prevenire si stingere a incendiilor.

Masuri P.S.I.

- a. Instructajul tuturor muncitorilor din santier.
- c. Echiparea santierului cu mijloace de stingere a incendiului.
- d. Asigurarea unui post telefonic pentru anuntarea pompierilor militari, în caz de incendiu.

Controlul calitatii si conditii de receptie a lucrarilor

Toate lucrarile trebuie sa se realizeze in conformitate cu Legea 10/95-Calitatea in constructii H.G. 273/94 Regulamentul de receptie a lucrarilor de instalatii, a avizelor obtinute, precum si a reglementarilor specifice.

Executantul si proiectantul vor intocmi un program de control al urmaririi lucrarilor care va fi vizat si de catre reprezentantul beneficiarului.

Pe parcursul lucrarilor se vor face verificari si probari in conformitate cu **NORMATIVUL C56-2002**.

Pentru lucrarile de izolatii termice se va face o verificare a calitatii lucrarilor in conformitate cu **NORMATIVUL C142-85**, capitolul 5.

La toate cele de mai sus se adauga, daca este cazul, prescriptiile tehnice specifice fiecarui material sau echipament din dotarea instalatiilor.

Etapele de realizare a receptiei sunt:

- receptia la terminarea lucrarilor prevazute in contract
- receptia finala, dupa expirarea perioadei de garantie prevazuta in proiect (minim 1 an).

Cartea tehnica a constructiei se intocmeste conform normelor de intocmire a cartii tehnice a Constructiei din Regulamentul de receptie a lucrarilor de constructii si instalatii art. 6.73. Listele proceselor verbale conform H.G. 273/94:

- proces verbal de predare a ampasamentului
- proces verbal pentru verificarea calitatii lucrarilor din devizce devin ascunse+Anexa1
- proces verbal de receptie la terminarea lucrarilor
- proces verbal la receptia finala+Anexa2

La Cartea Tehnica se vor atasa: documentele tehnice privind proiectarea, executarea, receptia, comportarea in timpul exploatarii instalatiilor, precum si avizele obtinute (inaintea executiei) de catre beneficiar, de la proprietarii tuturor retelei de apa-canal, respectiv termice, etc.) cu conditii impuse de

fiecare, privind traseul si modul de protejare a retelelor existente ce trebuie sa previna avariile sau accidentele in timpul executiei.

Dupa executie lucrarea trebuie garantata minim 1 an.

Urmărirea comportării în timp a investiției

Conform Ghidului de performanță pentru instalații, volum 2, capitol 13, clasa de durată minimă de serviciu la instalațiile cuprinse în lucrare este de 15 ani. În ceea ce privește durata de funcționare garantată a echipamentelor este de 1 an.

Această perioadă de funcționare în condiții normale este posibilă printr-o întreținere corespunzătoare a acestor instalații, întreținere corelată cu controlul instalației la 1 an. În momentul apariției unor defecțiuni acestea se remediază după care se vor face probe corespunzătoare pentru verificarea funcționalității în valorile prevăzute prin proiect.

Verificarea documentației

Conform prevederilor Legii nr. 10/1995 (Legea calității în construcții) și a Hotărârii Guvernului României nr. 925/1995 (Regulamentul de verificare și expertiză tehnică de calitate a proiectelor, a execuției lucrărilor și a construcțiilor) proiectul de rețele apă, canal, incendiu trebuie prezentat spre avizare unui verificator atestat MLPAT, specialitatea Is (instalații sanitare).

Intrucât instalațiile de apă și canalizare deservește o construcție de importanță "reducă" (conform HGR 766/1997) proiectul nu trebuie să fie verificat în mod obligatoriu la următoarele cerințe esențiale de calitate: a, b, c, d, e, f.

Intocmit,
Ing. Debu Alexandru



LUCRAREA	EXECUTIE BAZINE COLECTOARE APE PLUVIALE IN ORASUL GHIMBAV, ZONA DN73B
PROIECT NUMARUL	2332 / 2023
PROIECTANT DE SPECIALITATE	GRIEGERS INSTALCONS SRL
FAZA DE PROIECTARE	P.T.
BENEFICIAR	PRIMARIA GHIMBAV
ADRESA	JUDETUL BRASOV GHIMBAV, STR. BISERICII ROMANE

CAIET DE SARCINI

CAPITOLUL 1 – GENERALITATI

1.1 Cadrul general de aplicare al caietului de sarcini

Programul de executie

Lucrarile se vor executa in conformitate cu graficul pe care Antreprenorul il prezinta spre acceptare, cu ordinea tehnologica a executiei.

Programul va fi insotit cu detalii, ca de exemplu:

a) o situatie privind numarul si felul de responsabilitati tehnice cu executia si verificatori de calitate, de muncitori calificati si necalificati, utilizati in lucrare;

b) o lista cu detalii privind utilajele de constructii, incluzand si vehicule pe care Antreprenorul le propune la executie;

1.3 Modificari de proiect

Orice modificare de proiect se va face numai cu acordul Inginerului de supervizare, si al Proiectantului.

1.4 Borne si cote de nivel

Antreprenorul va avea grija sa verifice valoarea cotelor de nivel si sa pastreze bornele si reperatele, pentru verificarea de catre Proiectant si de catre Inginerul de supervizare a trasarii lucrarii.

1.5 Trasarea lucrarilor

Antreprenorul are sarcina de a trasa limitele trenseelor, in functie de axele principale ale bazei de trasare.

Trasarea lucrarilor va fi verificata de Inginerul de supervizare in care scop Contractantul este obligat sa protejeze si sa pastreze cu grija toate reperatele, bornele sau alte obiecte folosite la trasarea lucrarilor.

1.6 Acte normative obligatorii

La fiecare capitol sunt precizate actele normative, alcatuite din STAS-uri, normative si instructiuni.

Actele si normele citate acopera aspectele privind calitatea materialelor, punerea in opera a acestora si conditiile de calitate care se cer pentru realizarea lucrarilor.

Toti furnizorii pentru materiale si bunurile ce urmeaza a fi procurate conform listei de cantitati, vor fi atestati prin ISO 9001 sau EN 29001.

Materialele sau confectiile importante vor trebui sa aiba agrement tehnic pentru apa potabila.

Antreprenorul va obtine si va pastra in permanenta o copie dupa lista standardelor si normativelor indicate in prezentele specificatii sau care au fost introduse si acceptate pe parcurs.

Copiile acestora vor fi tinute in permanenta la santier pentru a putea fi verificate de Inginerul de supervizare sau de I.S.C.

Toate standardele utilizate vor fi in vigoare la data executarii lucrarilor.

1.7. Mostre de materiale

Materialele trebuie să fie de calitate prescrisă în documentațiile de execuție și în conformitate cu prevederile actelor normative, urmând să fie supuse la diverse probe atunci când Inginerul de supervizare le solicită.

Înainte de a comanda vreun material, Antreprenorul va trimite Inginerului de supervizare spre aprobare, numele producătorului sau a firmei care îl aprovizionează, o specificație privind acel material.

1.8 Semnalizarea, iluminarea și paza

Antreprenorul va monta un panou care să indice denumirea lucrării, numele Antreprenorului, perioada de execuție. Locurile de montare se vor preciza de Inginerul de supervizare, care va indica și dimensiunile panoului.

Santierul și lucrările vor fi iluminate în timpul nopții, în scopul de a se evita accidentele de circulație, ale personalului de pe santier sau ale oamenilor care au acces în incintă.

Lampile vor fi amplasate astfel încât așezarea lor să fie aprobată de organele de protecție ale muncii și vor fi menținute tot timpul într-o stare de curățenie corespunzătoare.

De asemenea, Antreprenorul este obligat să planteze pancarte avertizoare cu măsuri de prevenire împotriva accidentelor de muncă, la fiecare obiect în parte în funcție de caracteristicile constructive ale acestuia.

Santierul va fi înzestrat cu paznici de noapte, în funcție de mărimea și configurația teritoriului împrejmuit, încât santierul să fie asigurat împotriva furturilor sau al actelor negative.

1.9 Curățenia santierului

Antreprenorul este obligat să respecte toate reglementările în vigoare ale organelor sanitare, ale poliției și ale municipalității, etc. în scopul asigurării unui climat de ordine în desfășurarea lucrărilor.

1.10 Structura de organizare a santierului

Antreprenorul trebuie să comunice Inginerului Supervizor numele "RESPONSABILULUI TEHNIC" care trebuie să fie atestat tehnico-profesional, și care va verifica lucrările din partea Antreprenorului.

Sarcinile principale ale acestuia vor fi:

- Culegerea și prelucrarea ultimelor informații necesare la întâlnirile de lucru cu Antreprenorul și Inginerul de supervizare;
- Pregătirea rapoartelor lunare ce trebuie să fie înaintate Inginerului supervizor

1.11 Remedierea defectelor și curățenia pe santier

Antreprenorul este obligat să refacă sau să remedieze, pe parcursul activității, orice lucrare sau parte de lucrare necorespunzătoare din punct de vedere calitativ.

Lucrările vor fi menținute curate în permanentă, eliberate de moloz sau de alte resturi de materiale.

Înainte de a se cere recepția preliminară sau finală a lucrărilor sau a unor părți din acestea, Antreprenorul trebuie să le verifice el însuși în prealabil, ca să se convingă că ele sunt corespunzătoare din punct de vedere calitativ pentru recepție.

1.12 Curățarea finală a santierului

La terminarea lucrărilor Antreprenorul va evacua de pe santier toate utilajele de construcție, surplusul de materiale, ambalajele, deșeurile, molozul, etc..

Lucrarea nu va fi considerată terminată decât atunci când procesul verbal de recepție finală este semnat și de Inginerul supervizor, care trebuie să ateste că lucrările au fost executate conform contractului.

1.13 Protecția muncii

Contractantul va respecta toate normele de protecția muncii în vigoare privind siguranța persoanelor, a santierului sau a altor persoane publice.

În special se va respecta "Regulamentul privind igiena muncii în construcții" aprobat de MLPTL cu ordinul nr. 9/N/15.03.1993, publicat în Buletinul construcțiilor nr. 5-8/ 1993, Norme specifice de siguranța muncii pentru evacuarea apelor uzate și pentru alimentări cu apă a localităților, aprobate de Ministerul Muncii și Protecției Sociale cu ordinul nr. 357/1995 publicat în Monitorul Oficial nr. 11/1996.

1.14 Cartea constructiei

Înainte de realizarea umpluturilor, planurile care vor intra în "Cartea constructiei" vor fi transmise la Inginerul supervisor spre aprobare. Transmiterea spre aprobare a acestor detalii va constitui o condiție pentru emiterea procesului verbal de terminare a lucrărilor.

În maximum 28 de zile de la încheierea procesului verbal de terminare a lucrărilor, Antreprenorul va prezenta planșele cu lucrările executate, pentru a fi introduse în cartea constructiei.

Aceste planșe vor include :

- ▶ Planuri de situație;
- ▶ Secțiuni longitudinale;
- ▶ Planșe de rezistență, etc.
- ▶

CAPITOLUL 2 – TERASAMENTE

2.1. Sapaturi

Nici un fel de sapaturi nu vor fi începute până când Antreprenorul nu a luat măsurile de siguranță necesare, inclusiv semnalizări.

Toate excavatiile vor fi executate cât mai aproape de dimensiunile și forma exactă a obiectelor, astfel va fi necesar un volum minim de umplutura.

În cazul în care obiectele sunt relativ apropiate, iar amprizele de sapatura ale acestora se intersectează, planurile de sapatura ca și sapaturile propriu-zise vor fi concepute, respectiv executate ca pentru un singur obiect.

Sapaturile pentru lucrările de construcții pot fi :

- 2.1.a. sapatura la taluz vertical fără sprijiniri, în cazul sapaturilor de mică adâncime, când terenul are o coeziune convenabilă.
- 2.1.b. sapatura la taluz vertical cu pereți proptiți cu sprijiniri de lemn sau metalice, sprăituite.
- sapatura cu taluze înclinate și cu berme din 2,0 m în 2,0 m înălțime, valoarea înclinării și lățimea bermelor fiind în funcție de caracteristicile fizico- mecanice ale terenului de fundare.

2.1.a Sapaturi cu pereți verticali nesprizijiniti

Acestea se execută deasupra nivelului apelor subterane, în condițiile C 169-1988 - paragrafele: 4.16; 4.17 și 4.18, (Buletinul construcțiilor nr. 5/1988).

2.1.b Sapaturi cu pereți verticali sprijinți

Acestea se execută deasupra nivelului apelor subterane, când adâncimea sapaturii depășește prevederile C 169-1988 - paragraf: 4.16. și condițiile paragrafelor 4.19, 4.28. din același normativ.

Sapaturi cu pereți în taluz

Aceste sapaturi, se pot execută în condițiile C 169-1988 - paragrafele: 4.29 și 4.30, când fundul sapaturii se află deasupra nivelului apei subterane.

Se menționează în mod special următoarele:

La sapaturile executate pe terenurile în pantă este interzis să se creeze depozite de pământ în amonte sau în aval de acestea, deoarece se pot declanșa fenomene de alunecări. Depozitele de pământ care vor servi ulterior la umpluturi, se vor amenaja în afara zonei de amplasare a construcției, în apropiere de aceasta.

Profilul longitudinal și transversal al tranșei este dat în proiect, aici precizându-se și tehnologia de execuție.

Lungimea unui tronson de sapatura pentru conductă nu va depăși 100m

Pământul rezultat din sapaturi se va depozita pe o singură parte a tranșei la distanță minimă de 50 cm de marginea tranșei.

Terenul vegetal va fi depozitat separat de restul pământului excavat, fiind interzisă folosirea lui la umpluturi. Terenul vegetal se va folosi numai pentru acoperirea umpluturilor.

La traseele pentru pozarea conductelor, ultimul strat de 25 cm deasupra cotei de pozare, va fi executat numai manual înainte de pozarea tuburilor, chiar și în cazul sapaturii mecanizate.

2.2. Umpluturi

Diferența între volumul total al excavatiei pentru un obiect și volumul exterior acestuia, considerat până la nivelul terenului, se va umple cu materialul rezultat din săpătură, în cazul în care acesta este corespunzător, conform prevederilor proiectului.

2.2.1. Nu se accepta umpluturi executate cu:

- ▶ pământuri cu umflături și contractii mari;
- ▶ maluri și argile noi;
- ▶ materiale cu conținut de teren vegetal sau substanțe organice;
- ▶ materiale eterogene rezultate din demolari, cu resturi de lemn;
- ▶ materiale cu bulgari, etc.

2.2.2. Umpluturile la tranșeele în care sunt pozate conductele se vor executa în două etape:

- ▶ prima etapă: după lansarea și pozarea conductei;
- ▶ a doua etapă: după proba de presiune.

Controlul adâncimii și pantelor tranșeei prevăzute în proiect, se vor controla obligatoriu cu porți de vizare și cruci, toleranțele fiind de max. ± 3 cm.

2.2.3. Umplerea tranșeei după lansare și pozarea conductei se va face în straturi succesive de pământ de câte 20 cm grosime, compactate cu mâinile de mână, pe înălțimea totală de 50 cm peste creșta tubului.

În materialul de umplutură nu se admit pietre și bolovani, cu dimensiuni peste 50 mm.

Pe restul tranșeei umpluturile se vor efectua cu materialul provenit din săpături, prin împingerea pământului cu buldozerul și compactarea mecanică până la nivelul stratului vegetal.

Stratul vegetal, se va asterna prin împingere cu buldozerul, fără compactare, astfel încât, după tasare să se ajungă la nivelul terenului natural.

Conducta va fi acoperită cu pământ, lăsând libere, până la efectuarea probei de presiune, îmbinările executate în tranșee, astfel încât să se evite punerea în stare de flotabilitate a conductei.

2.2.4. După proba de presiune pe tronșoane, tranșeea se va umple complet cu pământ, lăsându-se libere îmbinările între tronșoane, care se vor umple după proba generală.

Suprafața terenului pe zona afectată de tranșeea conductei, trebuie să fie refăcută în mod identic cu destinația inițială (teren agricol, drumuri, etc.).

2.2.5. Tranșeele pentru subtraversările de drumuri vor fi umplute în conformitate cu detaliile proiectului de subtraversare.

Gradul de compactare al umpluturilor va fi de 95%, conform prevederilor C 56-1985 caietul II - cap. 1 paragrafele 1.1, 1.7, inclusiv prevederilor proiectului, dar cu respectarea limitelor maxime admise de producătorul materialului.

Verificarea și recepția lucrărilor va fi făcută cu respectarea prevederilor normativului C 56-2002.

CAPITOLUL 3 - CONDUCTE

3.1. Conductă de transport apă potabilă din PEID

3.1.1. Considerații generale

Prezentul caiet de sarcini este întocmit pe baza standardelor, prescripțiilor, prevederilor și normativelor în vigoare și conține proceduri minime pentru executia lucrărilor corespunzătoare conductei de transport cu circulație forțată (prin pompare) din conducte de polietilenă de înaltă densitate.

În sensul prezentelor prevederi, prin termenul de conductă se înțelege ansamblul format din: tevi, fittinguri (coturi, teuri, reductii, capace), flanșe, armături.

Prezentul caiet de sarcini se va citi împreună cu instrucțiunile date de furnizorul conductelor pentru:

- ▶ Transportul conductelor și fittingurilor;
- ▶ Stocarea și manipularea lor la locul de punere în opera;
- ▶ Pregătirea conductelor, fittingurilor și garniturilor pentru montare;
- ▶ Lansarea în șanț și montarea propriu-zisă a conductelor;

- ▶ Conditii speciale de montaj (in functie de calitatea terenului de fundatie, nivel apa freatica, actiuni corozive, etc.).

Cerintele caietului de sarcini nu vor exonera Contractorul de responsabilitatea efectuării verficarilor si incercarilor pe care le considera necesare, in vederea asigurarii calitatii materialelor si a executiei.

3.1.2. Domeniul de aplicare

Nu fac obiectul caietului de sarcini:

- ▶ conductele aferente instalatiilor hidraulice proprii statiilor de pompare;
- ▶ conductele care intra in componenta echipamentelor.

3.1.3. Responsabilitati

Proiectantul raspunde de conceptia corecta a solutiilor tehnice si constructive, de alegerea materialelor, de stabilirea caracteristicilor conductelor potrivit conditiilor de functionare ale retelei de canalizare.

Este obligatoriu ca executia lucrarilor pentru canalizare din tuburi de polietilena, sa se faca de catre unitati de constructii profilate pe astfel de lucrari si dotate cu utilaje si personal specializat.

Unitatea de constructii ce va asigura montajul, raspunde de alegerea corecta a procedeeilor tehnologice de executie in conformitate cu prescriptiile de protectie a muncii, precum si de calitatea executiei si respectarea prescriptiilor impuse de furnizorul de polietilena.

In cazul unor abateri de la prevederile prezentelor instructiuni, unitatea de constructii, cu avizul prealabil al proiectantului vor putea stabili solutii compensatoare motivate corespunzator din punct de vedere tehnic care sa nu afecteze siguranta de functionare a lucrarilor.

3.2. Transportul manipularea si depozitarea conductelor si a pieselor speciale

Elementele componente ale conductelor se protejeaza impotriva deteriorarilor ce pot aparea in timpul transportului, depozitarii si manipularii.

Se va avea in vedere ca polietilena este expusa deteriorarilor prin zgariere fiind foarte sensibila la contactul cu obiecte ascutite. In acest sens se vor lua masuri corespunzatoare, avand in vedere ca se accepta adancimi de zgarieturi pana la 10% din grosimea peretelui de teava.

Transportul, manipularea si depozitarea se vor face in conformitate cu recomandarile furnizorilor de materiale.

3.2.1. Transport

Materialele neambalate se vor transporta in vehicule amenajate, cu platformele de asezare plate, curate, fara obiecte taioase sau ascutite care pot produce deteriorari.

Se are in vedere ca in timpul transportului tevide sa fie ferite de orice sursele de caldura sau emanatii de gaze. Pe timpul verii, pentru a fi ferite de soare, tuburile, racordurile si piesele din polietilena se vor transporta, preferabil, acoperite.

Tuburile din polietilena se livreaza si se transporta orizontal, in pachete ambalate.

Fitingurile, precum si alte materiale marunte se vor transporta in ambalajele originale, cu respectarea tuturor masurilor de protectie anterior enuntate.

3.2.2. Manipulare

La incarcare si descarcare si la alte diverse manipulari, tuburile nu vor fi aruncate, iar deasupra lor nu se vor depozita sau arunca alte materiale.

Pentru manevrare si ancorare este admisa numai folosirea chingii de piele, cauciuc, nylon sau polipropilena, evitandu-se astfel alunecarea tuburilor in pozitie inclinata si deteriorarea suprafetei exterioare.

Pachetele de țevi se vor manipula cu motostivuitoare, corespunzator dotate.

Se interzice tararea sau rostogolirea tuburilor din polietilena.

3.2.3. Depozitare

Depozitarea materialelor din polietilena in depozitele principale sau zonale se va face in conformitate cu recomandarile producatorilor. Aceasta se va face corespunzator, tinand seama de pericolul deteriorarii (deformari ale sectiunii transversale, ovalizari), precum si de influenta variatiilor de temperatura sau a actiunii directe a radiatiilor solare.

Depozitarea se face tinandu-se seama de dimensiuni si tip de material, precum si de durata depozitarii. Se va asigura accesul la materiale in ordinea achizitionarii acestora, pentru a evita perioade mari de stationare si degradare in timp prin fenomenul de "imbatranire".

Tuburile trebuie depozitate in zone stabile si plane, lasandu-se cai de acces pentru scoaterea materialului.

Polietilena de culoare albastra se va depozita acoperita, protejata de radiatiile solare. Tuburile albastre de polietilena au o perioada de expunere la mediul extern, de pana la 12 luni, dar trebuie totusi acoperite cu folii opace. Tuburile negre de polietilena pot fi depozitate in aer liber.

Fitingurile se vor depozita in spatii acoperite, in ambalajele cu care au fost livrate.

Conductele si fittingurile trebuie sa fie depozitate departe de:

- ▶ surse de caldura;
- ▶ uleiuri hidraulice sau lubrefianti;
- ▶ benzina;
- ▶ solventi;
- ▶ alte chimicale cu reactie agresiva.

Este obligatorie evitarea oricarui contact cu hidrocarburi (carburanti, uleiuri, etc.).

Stivele de legaturi nu trebuie sa depaseasca o inaltime de 3 m.

Conductele libere pot fi depozitate si sub forma de piramide cu inaltime de pana la 1m.

3.2.4. Depozitarea pe santier

Pe santierele locale, conductele si fittingurile trebuie sa fie depozitate intr-o maniera care sa asigure pastrarea acestora fara a le deteriora si sa fie accesibile livrarii lesnicioase la locul de munca.

3.3. Lucrari preliminare

Inainte de a incepe lucrarile de constructie, Contractorul pe baza proiectului, trebuie sa procedeze la operatiile de trasare care permit:

- ▶ sa materializeze pe teren traseul si profilul in lung al conductelor;
- ▶ sa stabileasca pozitia tuturor lucrarilor ingropate existente cum ar fi retelele de canalizare, termoficare, cabluri electrice si telefonice, conducte de gaze, etc..

Trasarea pe teren a retelelor de conducte va fi realizata in conformitate cu prevederile STAS 1924/5.

Antreprenorul trebuie sa se asigure de concordanta intre ipotezele proiectului si conditiile de executie ale lucrarilor. In cazul in care anumiti parametri, cum ar fi natura solului, conditiile de pozare, panta terenului etc. sunt in discordanta cu prescriptiile proiectului, trebuie sa fie informat proiectantul de specialitate.

Traseul conductei se va materializa pe teren prin repere amplasate pe ax, in punctele caracteristice (la coturi in plan vertical si orizontal, in varfurile de unghi, la tangentele de intrare si iesire din curbe, in punctele de intersectie cu alte conducte).

Reperetele amplasate pe ax vor avea 2 martori amplasati perpendicular pe axa traseului, la distante care sa nu permita degradarea in timpul executarii sapaturilor, depozitarii pamantului, sau din cauza circulatiei.

Este obligatorie respectarea cotelor de pozare din proiect.

3.4. Terasamente

3.4.1. Executia transeei

Transeele vor fi executate cu ajutorul masinilor de excavat sau manual in functie de zona amplasarii.

Atunci cand trebuie sapata transeea sub o cale de circulatie, se recomanda, in primul rand, sa se decupeze drumul pe ampriza transeei cu ajutorul unui ciocan pneumatic, sau cu mijloace manuale pentru a nu degrada zonele invecinate.

In principal se va adopta metoda santurilor inguste. Latimea transeei va fi egala cu diametrul exterior al conductei la care se adauga 400 mm. In acest caz, toate operatiile pregatitoare se vor desfasura pe marginea transeei.

Santurile trebuie sapate pana la nivelul cerut prin proiect, astfel incat sa se respecte acoperirea minima a conductei la inghet si totodata sa corespunda profilului hidraulic proiectat.

Materialul excavat trebuie sa fie depozitat de-a lungul traseului conductelor si apoi utilizat, daca este posibil, pentru lucrarile de umplutura.

În timpul execuției tranșei, se va avea grijă să se asigure stabilitatea peretilor prin sprijiniri dacă este cazul. În plus, se vor îndepărta pietrele mari de pe marginea tranșei, astfel încât să se evite caderea lor accidentală pe conductele deja pozate.

3.4.2. Realizarea patului de pozare

Comportamentul tubului în sol este influențat și condiționat de modul de rezemare a acestuia pe fundul tranșei, de sprijinirea laterală și de umplutura.

Acestea intervin :

- ▶ în repartizarea forțelor de reacțiune ale solului;
- ▶ în acțiunea împingerii laterale al terenului;
- ▶ în repartizarea continuă a sarcinilor asupra tubului;
- ▶ în protecția tubului împotriva efectului sarcinilor concentrate rezultate din prezența unor corpuri dure la periferia sa.

Se înțelege deci grijă deosebită care trebuie acordată realizării patului de pozare acolo unde este cazul și umpluturii tranșelor.

Patul de pozare are ca primă funcție asigurarea unei repartii uniforme a încărcărilor asupra zonei de rezemare. Trebuie deci, să se pozeze tuburile în așa fel încât să nu aibă reazem linear sau concentrat.

Sunt interzise elementele susceptibile de a constitui reazeme concentrate, pentru a evita concentrațiile locale ale forțelor de încovoiere.

Este esențială pozarea conductelor pe suport neted și continuu. Acest lucru se obține prin îndepărtarea oricărui puncte proeminente de pe fundul șanțului și înlocuirea lor cu material de umplutura de granulație fină.

Când egalizarea nu poate fi executată cu ușurință, denivelările mici pot fi depășite prin amplasare de material selecționat sau cu granulație fină, într-un strat de minim 5 cm grosime, compactat.

Ca urmare se disting două situații :

a. Pozarea pe sol existent fără coeziune

În cazul în care solul existent este sfărâmiat (nisip sau pietris), pozarea directă poate fi luată în considerare cu condiția de a profila în prealabil suprafața de contact a tubului în solul existent, astfel încât să constituie o rezemare uniformă pe toată lungimea sa.

b. Pozarea pe pat realizat din material adăugat

În linii generale, atunci când fundul tranșei nu se pretează la realizarea în situ a patului de pozare, datorită naturii sale, portanței sale, forțelor statice și dinamice, este necesar să se săpe tranșea mai adânc, cu scopul de a se adăuga material granular. Grosimea după compactare sub generatoarea inferioară a tubului va fi minim 10 cm.

Materialele adecvate pentru realizarea patului (umpluturii) includ nisip de drenaj, pietris și sol de natură friabilă. Granulația nu trebuie să depășească 10 mm la patul conductei.

Nu se vor folosi drept suport temporar pentru conducte bucăți de cărămidă sau alt material dur.

3.4.3. Tehnologia de instalare "fără săpătură" a conductelor

Se utilizează pentru subtraversări de râuri, cai ferate și drumuri principale, precum și în alte locuri unde prezența unor galerii subterane sau a altor obstacole face imposibilă instalarea conductelor prin metoda tradițională, cu tranșee.

Operația de pozare "fără săpătură" (cu foraj direcțional sau orizontal) a conductelor va fi executată de către echipe specializate dotate cu echipamente corespunzătoare.

Se vor utiliza echipamente de forare specializate pe astfel de lucrări. După executarea forajului se trece la introducerea tronsonului de conductă care urmează să fie conectat la conductă pozată în tranșee deschise. Detaliile referitoare la tehnologia care se aplică pentru forajele orizontale dirijate sunt cuprinse în „Caiet de sarcini pentru executarea subtraversărilor prin foraj orizontal”, anexat acestei „Metode de lucru”.

3.4.4. Realizarea umpluturilor

Umplutura tranșei cuprinde două zone bine definite și anume:

Zona de acoperire - până la aproximativ 30 cm deasupra generatoarei conductei, necesară asigurării stabilității conductei.

Zona de umplutura - necesara pentru transmiterea uniforma a sarcinilor care actioneaza asupra conductei si protejarea acesteia.

Zona de acoperire trebuie sa indeplineasca urmatoarele conditii de material si executie:

- ▶ materialul de umplutura trebuie sa fie curatat de pietre si blocuri sau materiale solidificate;
- ▶ pentru terenurile care nu prezinta capacitate corespunzatoare de compactare, trebuie sa se utilizeze materiale friabile de adaos (nisipuri, pietrisuri, pamant) sau o protectie de beton;
- ▶ nu se vor utiliza materiale agresive care deterioreaza conducta si nici soluri care prezinta tasari ulterioare;
- ▶ compactarea straturilor acestei zone se face in straturi succesive de maxim 15cm.

Compactarea se va face manual sau cu echipament usor pentru a nu periclita stabilitatea tubului.

Zona de umplutura va fi executata in general cu material similar celui folosit pentru acoperirea tubului.

Umplutura este realizata prin straturi succesive de aproximativ 30 cm, astfel incat tuburile sa nu sufere nici o deteriorare.

Prezenta ocazionala a unor particule cu dimensiuni cuprinse intre 20 si 40 mm este acceptata in procente foarte mici pentru zona de umplutura. In cazul in care exista si particule de peste 40 mm, materialul trebuie refuzat.

3.4.5. Refacerea terenului si aducerea lui la forma initiala

In cadrul acestui proiect sunt prevazute numai lucrarile de refacere a terenului pentru aducerea la forma lui initiala. Modernizarea sistemului carosabil nu face obiectul prezentului proiect.

3.5. Montarea conductelor si a pieselor speciale

3.5.1. Verificarea materialelor

Materialele si produsele trebuie sa fie insotite de certificate de calitate si agremente tehnice.

Certificatele de calitate vor fi emise si semnate de catre producator.

Elementele componente ale unei conducte care vor fi supuse presiunii trebuie sa aiba aplicat marcajul, care sa coincida cu certificatele de calitate aferente.

Utilizarea altor materiale, in afara celor specificate in proiect, se va face numai cu avizul proiectantului, care va stabili si conditiile de acceptare.

Componentele de conducte (tevi, fittinguri, armaturi, etc.) vor fi in conformitate cu cerintele proiectului.

Inainte de a fi montate, tuburile si piesele din polietilena vor fi verificate vizual si dimensional.

La examinarea vizuala tuburile si piesele trebuie:

- ▶ sa fie liniare;
- ▶ sa fie colorate uniform;
- ▶ sa prezinte suprafata interioara si exterioara neteda, fara denivelari, necojita, fara fisuri, arsuri, incluziuni sau zgarieturi;
- ▶ sa prezinte intacte capsulele de protectie ale bornelor electrice ale mansoanelor si colierelor de priza;
- ▶ sa prezinte sectiunea transversala a peretelui tubului fara goluri de aer sau alte neomogenitati.

La examinarea geometrica tuburile si piesele trebuie:

- ▶ sa nu prezinte abateri de la forma si dimensiuni;
- ▶ sa aiba dimensiunile specificate prin normele ISO.

Procurarea materialelor din import se va face pe baza unui agrement tehnic.

Toate tuburile si piesele din polietilena necorespunzatoare vor fi refuzate la receptie si nu se vor introduce in lucru.

3.5.2. Imbinarea conductelor

Constructorul va avea obligatoriu in dotare utilajele, ustensilele si aparatura necesara recomandate de furnizori pentru montarea acestor conducte.

Conductele prevazute prin proiect se imbina prin urmatoarele procedee:

- ▶ sudura cap la cap (imbinare nedemontabila);

- ▶ electrofuziune (imbinare nedemontabila);
- ▶ imbinare cu flanse (imbinare demontabila).

Cel mai economic mod de a valorifica avantajele tehnice pe care le prezinta un sistem integrat din PEID, capabil sa preia sarcini de capat, consta in electrofuziunea conductelor. Sudura cap-la-cap este cea mai frecvent utilizata metoda, totusi electrofuziunea ar putea fi preferata prioritar, din cauza lipsei de spatiu.

Imbinarea conductelor prin fuziune se executa de personal calificat, cu echipamente adecvate si prin metoda corespunzatoare materialelor de asamblat. Procedurile corecte de asamblare a elementelor realizate din materiale diferite si avand grosimi diferite ale peretilor sunt indicate in figura de mai jos.

Sudarea cap la cap

Sudarea cap la cap se va aplica doar pentru asamblarea elementelor din materiale similare si avand aceeasi grosime a peretelui.

Sudarea cap la cap este adecvata pentru asamblarea tuburilor si armaturilor cu diametre mai mari de 63 mm.

Tuburile cu grosimea peretelui mai mica de 20 mm pot fi asamblate prin sudare cap la cap si cu ajutorul echipamentelor manuale cu functionare intr-un singur ciclu.

Tuburile cu grosimea peretelui de 20 mm sau mai mare trebuie asamblate numai cu ajutorul tehnologiei de sudare cap la cap, prin intermediul echipamentelor automatizate avand ciclu dublu de functionare.

Sudura cap la cap se realizeaza cu ajutorul unei placi electrice cu suprafata incalzita. La aceasta tehnologie este esentiala verificarea independenta a temperaturii la suprafata.

Pentru asamblarea cap la cap a elementelor din PEID – PE100 se vor respecta instructiunile producatorului echipamentelor de sudura.

Mai jos sunt enuntate etapele procedurii de sudare cap la cap prin presare manuala:

1. Se verifica daca echipamentul este complet, curat, fara defectiuni si in stare de functionare.
2. Prima sudura va fi una de incercare. Pentru diametre mai mari de 180 mm se executa doua suduri de incercare. Astfel se asigura faptul ca placa de incalzire este curata.
3. Se verifica daca tuburile (sau tubul si fittingul) ce urmeaza sa fie asamblate au acelasi diametru interior, presiune de calcul si sunt realizate din acelasi material.
4. Se curata tuburile (sau tubul si fittingul) care urmeaza sa fie asamblate.
5. Se separa complet colierele de fixare si se pozitioneaza echipamentul de taiere.
6. Se pozitioneaza tuburile (sau tubul si fittingul) chiar in dreptul lamei echipamentului de taiere si se strang colierele de fixare.
7. Se pune in functiune echipamentul de taiere si se preseaza capetele tuburilor (sau ale tubului si fittingul) contra lamei dispozitivului, pana ce extruziunea incepe sa se detaseze continuu din ambele componente de asamblat.
8. Se continua taierea, pe masura ce tuburile (sau tubul si armatura) se separa. Se opreste echipamentul de taiere si se indeparteaza, dupa ce lamele de taiere s-au oprit.
9. Se indeparteaza bavurile. Nu se ating capetele tuburilor (sau ale tubului si fittingului). Se verifica daca diferentele sunt in limite acceptabile.
10. Se aduc in contact capetele tuburilor (sau ale tubului si fittingului) si se verifica daca intre ele nu este un interstitiu vizibil. Piese se reajusteaza, daca este necesar. Se verifica daca diferentele sunt in limite acceptabile.
11. Se verifica nivelul combustibilului in generatorul electric. Capetele sunt in contact strans (fara joc).
12. Se pune in functiune generatorul si se asteapta ca placa de incalzire sa ajunga la temperatura de operare.
13. Se selecteaza regimul adecvat de crestere a presiunii de sudare. Se preseaza piesele contra placii de incalzire utilizand acest nivel de presiune.
14. Se verifica dimensiunea initiala a bordurii de sudat.
15. Dupa bordurarea initiala, presiunea din sistem trebuie adusa la nivelul corespunzator termofuziunii. Capetele tuburilor (sau ale tubului si fittingului) trebuie sa

ramana in contact cu placa de incalzire pe o durata corespunzatoare timpului de termofuziune.

16. Se deschid colierele, se indeparteaza placa de incalzire si se verifica daca pe ea a ramas material topit. Daca se constata existenta acestuia, nu se efectueaza imbinarea.

17. Daca placa de incalzire este curata, cele doua capete se aduc imediat in contact, timp de 10 secunde, printr-o miscare lina. Materialul topit trebuie sa se ruleze in mod uniform inapoi, fata de linia de contact.

18. Se lasa imbinarea sa se raceasca pe durata specificata, mentinand-o in tot acest timp la presiunea de racire.

19. Dupa racire (temperatura sudurii trebuie sa fie mai mica de 40°C), se desfac colierele.

20. Se scot din coliere tuburile asamblate.

21. Se verifica imbinarea.

22. Daca este necesar, dupa racire se indeparteaza materialul in exces.

23. Se indeparteaza orice impuritate de pe fetele de incalzire.

Imbinarea prin electrofuziune

Realizarea imbinarii necesita folosirea unor racorduri sau mansoane electrosudabile, precum si a unui echipament special.

Atunci cand acestea sunt conectate la o sursa de curent corespunzatoare, mansonul se topeste in tub fara a fi nevoie de echipamente suplimentare de incalzire.

Echipamentele de sudura moderne sunt unitati portabile total automatizate care permit un control precis al tuturor parametrilor ceruti de procesul tehnologic (pozitie, temperatura, timp etc.). Suplimentar, echipamentul are posibilitatea de inregistrare a urmatorilor parametri:

- ▶ identificarea operatorului;
- ▶ numarul operatiei;
- ▶ data si ora efectuării acesteia;
- ▶ originea si tipul racordului sau mansonului folosit la imbinare;
- ▶ parametrii ciclului de sudare.

Este foarte important ca cei care efectueaza asamblarea sa acorde o mare atentie procedurilor astfel incat:

- ▶ Suprafata oxidata a tubului peste adancimea mansonului sa fie inlaturata.
- ▶ Toate partile imbinarii trebuie mentinute curate si uscate inainte ca acestea sa fie asamblate, deoarece orice impuritate poate conduce la o asamblare defectuoasa. Daca se foloseste procedeul de stergere, este foarte important sa existe asigurarea ca suprafata care urmeaza sa fie asamblata este uscata.

Dispozitivele de fixare trebuie sa fie folosite corect, pentru a nu exista deplasari in timpul procesului de imbinare si a ciclului de incalzire si racire.

- ▶ Protectiile pentru sudura sunt utilizate astfel incat praful si ploaia sa nu contamineze imbinarea.

Elementele de cuplare prin electrofuziune ajung in mod uzual pana la dimensiuni de 400 mm.

Uneori tevilte livrate in colaci pot avea o ovalizare prea mare pentru a se potrivi in elementele de cuplare (mansoane electrosudabile), sau coturile tuburilor pot face ca alinierea capetelor sa fie imposibila. Solutiile de abordare in acest caz pot fi:

- (i) Utilizarea sculelor mecanice de indreptare sau rotunjire de capete de tuburi sau fittinguri;
- (ii) Imbinarea prin fuziune a unui tronson drept de tub in capatul colacului, inainte de imbinare.

Imbinarea prin electrofuziune a conductelor si fittingurilor parcurge urmatoarele etape:

Etapa 1: Stabilirea reperelor de prelucrare

1a. Se indreapta prin taiere capetele de conducta in vederea imbinarii.

1b. Se curata capetele tubului pe o portiune de aproximativ 500 mm folosind o carpa curata.

1c. Se marcheaza zona, de pe care stratul oxidat de suprafata trebuie inlaturat, prin plasarea mansonului necesar fixarii, de-a lungul capatului de tub unde va avea loc imbinarea. Se traseaza o linie in jurul circumferintei la o distanta adecvata de capatul tubului, folosind un marker potrivit.

In acest stadiu, nu se scoate inca mansonul din ambalajul sau.

Etapa 2: Pregatirea capetelor conductelor

2a. Cu ajutorul unui dispozitiv de aschiere mecanic se indeparteaza in mod uniform materialul aflat in exces fata de adancimea de insertie de pe suprafata identificata a tubului, pana la o adancime de $0,2 \div 0,4$ mm.

2b. Se asigura faptul ca tot materialul de polietilena in exces a fost indepartat.

2c. Nu se ating suprafetele aschiate.

2d. Cu ajutorul unei oglinzi se verifica daca si suprafetele inferioare de la extremitatea tubului fix au fost aschiate complet.

Etapa 3: Alinierea conductelor de imbinat

3a. Se scoate mansonul electrosudabil din ambalaj si se verifica eticheta, ca asigurare a faptului ca a fost aleasa dimensiunea corecta;

3b. Se potriveste acesta pe extremitatea tubului mobil. Se marcheaza pe tub adancimea de penetrare, cu capatul tubului aliniat la semnul de mijloc;

3c. Se pozitioneaza din nou pe extremitatea tubului fix. Se marcheaza pe tub adancimea de penetrare, cu capatul tubului aliniat la semnul de mijloc.

3d. Se pozitioneaza, fara a o strange, clema de fixare, pe tubul fix;

3e. Se pozitioneaza tubul mobil in dispozitivul de cuplare;

3f. Dupa ce se verifica faptul ca dispozitivul de cuplare este centrat cu clema de fixare si ca tuburile sunt introduse in dispozitiv cu adancimea de penetrare, se strange clema complet.

3g. Se roteste usor dispozitivul de cuplare, pentru a verifica daca tuburile sunt corect alinate.

Etapa 4: Procesul de electrofuziune

4a. Se verifica daca exista suficient combustibil in generator, pentru intreaga perioada de fuziune. Se verifica dispozitivul de control si cablurile pentru a nu prezenta defectiuni.

4b. Se indeparteaza, capacele terminalelor electrice de pe dispozitivul de cuplare.

4c. Se conecteaza cablurile generatorului la bornele dispozitivului de cuplare.

4d. Se verifica timpul de fuziune indicat pe eticheta si se introduce in timer-ul dispozitivului de control.

4e. Se apasa butonul de pornire al dispozitivului de control si se asigura faptul ca ciclul de fuziune este parcurs in intregime.

4f. La sfarsitul ciclului de incalzire, indicatorii de topire trebuie sa aiba o valoare crescuta. Daca nu se constata nici o modificare vizibila a acestora, imbinarea trebuie taiata si se va executa o noua imbinare.

4g. Se asteapta ca ansamblul sa se raceasca, respectandu-se timpul de racire indicat pe eticheta.

4h. Se indeparteaza cablurile si clemele de fixare.

Imbinare cu flanșe

Acest tip de imbinari se practica pentru montajul armaturilor pe retea (vane de separare, hidranti).

Cea mai des intalnita este imbinarea cu flansa metalica care necesita utilizarea unei piese speciale (adaptor pentru flanșe) care se racordeaza la conducta printr-una dintre imbinarile fixe amintite.

Flansa utilizata este introdusa liber pe aceasta piesa, fiind utilizata drept contraflansa pentru fixarea armaturilor.

Presiunea nominala a flanșelor va fi cel puțin egala cu cea mai mare presiune nominala a conductelor sau fittingurilor la care sunt atasate.

Dupa curatirea flanșelor, garnitura va fi pozitionata cu grija iar suruburile se vor strange initial cu mana. In continuare, suruburile de fixare se vor strange cu cheia alternandu-le pe cele diametral opuse.

Garnitura de etansare si lungimea suruburilor folosite, trebuie sa fie potrivite tipului de adaptor.

Garniturile de etansare din cauciuc vor fi pastrate la intuneric, la adapost de efectele temperaturilor reduse sau mari si se va evita deformarea lor pana in momentul utilizarii.

Suruburile, piulitele si saibele vor fi zincate la cald.

Zonele filetate ale suruburilor vor fi acoperite cu unsoare grafitata pana in momentul utilizarii lor.

Lungimea suruburilor trebuie sa fie suficient de mare pentru ca atunci cand acestea sunt stranse cu piulitele sa ramana cel puțin un pas peste piulita.

3.5.3. Pozarea tuburilor in transee

La pozare se vor respecta prevederile SR 6819-97 - Aductiuni si STAS 8591/97- Amplasarea in localitati a retelelor subterane.

Inainte de pozarea conductelor, transeea se va verifica astfel incat sa se evite prezenta in patul de asezare sau in umplutura a unor corpuri tari (pietre, roci, etc.) cu muchii taioase sau colturi ascutite. Acestea pot produce fisuri in cadrul unui proces de abraziune in conditii de dilatatie si contractie a conductei.

Tubul va fi verificat pentru descoperirea eventualelor defecte, iar, in cazul imbinarii prin electrofuziune, se va verifica daca gradul de racire al tubului este satisfactor.

Daca conductele au fost depozitate la o temperatura diferita de cea a mediului ambiant se va avea grija ca inainte de instalare in sant aceasta sa corespunda mediului de lucru.

Conductele vor fi coborate in mijlocul santului, avand grija sa nu fie deteriorate.

Este interzis contactul uneltelor de fier si a obiectelor grele cu tronsoanele de conducta.

Trebuie luate toate masurile de siguranta pentru a evita patrunderea materialelor straine in interiorul tevilor si fittingurilor. In timpul montajului nu se permite introducerea in conducte a uneltelor sau a altor materiale.

Schimbari ale directiei tronsonului de conducta de PEID pot fi permise de capacitatea de indoire a tuburilor. Cu toate acestea trebuie mentinut tubul pozitionat central in sant prin compactarea corecta a materialului de umplutura de pe margine.

Daca este necesara realizarea imbinarilor in interiorul santului, trebuie asigurat un mediu de lucru propice in ceea ce priveste spatiul, temperatura si protectia impotriva intemperiilor.

Capatul liber al conductei in curs de montare va fi protejat cu un capac, care va fi deplasat inainte pe masura ce progresa lucrarile. Atunci cand lucrarile sunt oprite, inclusiv noaptea, capetele deschise ale conductei vor fi obturate provizoriu cu un capac etans. Tronsonul va fi fixat in sant pentru a se evita plutirea lui in cazul in care santul este inundat.

Pentru a impiedica scurgerea apei de ploaie prin sant, acesta se va astupa la anumite distante ce nu vor depasi 250 m. Aceste obstacole vor fi indepartate atunci cand operatiunile de montaj ajung in dreptul lor.

Este necesara tinerea unei evidente complete si clare a instalarii inainte de acoperirea conductelor.

3.6 Proba de presiune a conductelor de aductiune și a rețelilor de alimentare cu apă (conf. Met. I 22-99).

3.6.1. Proba de presiune a conductelor se execută conform prevederilor SR 6819.

3.6.2. Înainte de punerea în funcțiune, conductele se supun următoarelor încercări de presiune:- încercarea pe tronsoane a conductelor;- încercarea pe ansamblu a conductelor. Încercările la presiune a conductelor se fac numai cu apă.

3.6.3. Proiectul pentru conducte precizează condițiile de efectuare a probei de presiune, având în vedere tipul conductei, reglementările tehnicespecifice în vigoare și prevederile producătorului de material.

3.6.4 Se supun la probă numai tronsoane de minim 1000 m, până la maxim 4000 m care îndeplinesc următoarele condiții:

- au montate toate armăturile;
- s-a realizat o acoperire parțială a conductei lăsându-se imbinările libere;
- s-au executat masivele de ancoraj la conductele ce nu pot prelua eforturi axiale;
- proba pe tronsoane se face astfel încât P_{regim} între capetele tronsonului să nu fie mai mare de 10 m.

3.6.5 Înainte de umplerea tronsonului cu apă, se închid capetele tronsonului cu capace asigurate. Nu se folosesc robinete ca piese de închidere a capetelor tronsoanelor supuse probei. Umplerea tronsonului cu apă se face prin punctul cel mai de jos al acestuia după ce, în prealabil, s-au deschis robinetele de aerisire prevăzute în punctele înalte și care se închid treptat, numai după ce prin robinetele respective se evacuează apă fără aer.

3.6.6 Presiunea de probă se măsoară și se realizează în punctul cel mai coborât al rețelei. Se vor utiliza pompe cu piston.

3.6.7 **Presiunea de probă și durata de probă se stabilesc prin proiect avându-se în vedere ca presiunea de proba trebuie sa fie $1,5 \times$ Presiunea de lucru adică $1,5 \times 4,5$ bar.** Pentru verificarea presiunilor obținute se

montează manometre la toate punctele caracteristice ale tronsonului (capete, puncte înalte și joase, ramificații, cămine).

3.6.8 Proba se consideră reușită pe tronsonul respectiv, dacă sunt îndeplinite următoarele condiții:

- la examinarea vizuală să nu prezinte scurgeri vizibile de apă, pete de umezeală pe tuburi și în special în zona mufelor, la îmbinări;

- pierderea de presiune să nu depășească valorile prevăzute în proiect.

3.6.9 După terminarea probei pe tronson, acesta se umple cu pământ și se execută legătura cu tronsonul adiacent, probat anterior, îmbinările între tronsoane rămânând descoperite până la proba generală a conductei de aducțiune.

3.6.10 **Încercarea definitivă, pe ansamblul conductei se face în regim de funcționare a acesteia, prin observarea timp de 2 ore a îmbinărilor dintre tronsoane, care nu trebuie să prezinte pierderi vizibile de apă.**

3.6.11 Probele de presiuni se execută numai la temperaturi minime de 5°C, prognozate pe o durată de 3 zile.

3.6.12 În cazul când proba de presiune nu este corespunzătoare se iau măsuri de remediere necesare și se reface proba de presiune.

3.6.13 Verificările, încercările și probele punerii în funcțiune se fac la conductele noi și la înlocuire de conducte. Acestea se pot efectua la întreaga rețea prevăzută în documentația de investiție, sau pe tronsoane de conducte ce pot fi puse în funcțiune.

3.6.14 Verificările, încercările și probele se execută conform Legii 10/1995, privind calitatea construcțiilor, Regulamentului de recepție a lucrărilor de construcții și instalații aferente acestora (HG nr. 273/94), SR 6819 și altor reglementări specifice.

3.6.15 Înainte de efectuarea probei de presiune se verifică:- concordanța lucrărilor executate cu proiectul;- caracteristicile robinetelor, hidranților, golerilor, ventilelor de aerisire-dezaerisire, reductoarelor de presiune, clapetelor, altor armături etc.;

- poziția hidranților și a vanelor îngropate;

- pozițiile și execuția căminelor, echiparea acestora;

- protecția anticorozivă și termoizolațiile, unde este cazul;

- calitatea sudurilor și a îmbinărilor;

- execuția masivelor de ancoraj.

3.6.16 Proba de presiune, spălarea și dezinfectarea conductelor se execută conform prevederilor STAS 3051.

3.7 Recepția și punerea în funcțiune

Recepția se realizează în conformitate cu Legea 10/1995 privind calitatea în construcții „Regulamentul de recepție al lucrărilor de construcții și a instalațiilor aferente” (HG 273/1994) și cu alte norme aferente acestui domeniu.

Stadiile recepției sunt:

- ▶ Recepția la terminarea lucrărilor contractate.
- ▶ Recepția finală - la sfârșitul perioadei de garanție, stipulată în contract.

Recepția lucrărilor este precedată de controlul riguros al acestora.

Recepția lucrărilor implică în mod obligatoriu efectuarea următoarelor verificări:

- ▶ să fie respectate dimensiunile și cotele prevăzute în desenele de execuție;
- ▶ să fie respectate prescripțiile de montaj și funcționarea corectă a vanelor, ventilelor de dezaerisire și a altor dispozitive prevăzute pe rețea.
- ▶ asigurarea etanșeității conductei;
- ▶ asigurarea capacității de transport.

Punerea în funcțiune a sistemului de alimentare cu apă și rețeaua de distribuție necesită luarea în prealabil a următoarelor măsuri obligatorii:

- ▶ întocmirea regulamentului de exploatare și întreținere, cu respectarea "Instrucțiunilor tehnice";

- ▶ instruirea personalului de exploatare si verificarea masurii in care acestia si-au insusit prevederile regulamentului de exploatare;
- ▶ organizarea evidentelor de exploatare;
- ▶ asigurarea unui sistem corespunzator de prelucrare si transmitere a datelor;
- ▶ instituirea zonelor de protectie sanitara;
- ▶ obtinerea autorizatiei sanitare.

La punerea in functiune a lucrarilor, va participa in mod obligatoriu si personalul de exploatare.

La execuție se va respecta:

- ▶ Norme generale de protectia muncii aprobat prin Ordinul Ministerului Muncii și Solidarității Sociale nr. 508/2002, TITLU IV - Cladiri si alte constructii
- ▶ NSSM 12 - Norme pentru lucrul la inaltime
- ▶ NSSM 28 - Norme pentru lucrari de instalatii tehnico-sanitare si de incalzire.

Întocmit,
ing. Alexandru Debu



LUCRAREA	EXECUTIE BAZINE COLECTOARE APE PLUVIALE IN ORASUL GHIMBAV, ZONA DN73B
PROIECT NUMARUL	2332 / 2023
PROIECTANT DE SPECIALITATE	GRIEGERS INSTALCONS SRL
FAZA DE PROIECTARE	P.T.
BENEFICIAR	PRIMARIA GHIMBAV
ADRESA	JUDETUL BRASOV GHIMBAV, STR. BISERICII ROMANE

PROGRAM DE CONTROL AL CALITĂȚII LUCRĂRILOR pentru MONTAJ CONDUCTE

În conformitate cu prevederile Legii nr. 10/95, normativului C56/2002 și HG 272/95, participanții care concură la realizarea planului de control a urmării execuției, astfel încât lucrările executate să fie conforme cu prevederile normelor în vigoare, iar instalația executată să se încadreze în parametri normali de performanță, calitate și fiabilitate sunt:

- Beneficiarul (dirigintele de șantier desemnat de acesta)
- Executantul (responsabilul tehnic cu execuția)
- Proiectantul (șeful de proiect)

Conform prevederilor Legii nr. 10/1995 secțiunea 3 art. 23d, executantul are obligația convocării factorilor ce participă la verificări cu minim 3 zile înainte de fiecare fază.

Prezența proiectantului și certificarea de către acesta a calității lucrărilor executate este obligatorie pentru următoarele faze :

- predarea amplasamentului și trasarea lucrării (pichetarea traseului conductelor);
- oridecâteori condițiile obiective de pe șantier impun modificarea soluțiilor proiectului;
- la recepția la terminarea lucrărilor;
- la recepția punerii în funcțiune.

Recepția lucrărilor

Recepția lucrărilor se va efectua în strictă conformitate cu prevederile normativelor și legislației în vigoare. Fazele de recepție la lucrărilor sunt:

- recepția la terminarea lucrărilor;
- recepția punerii în funcțiune;

Pe parcursul execuției lucrărilor se vor respecta întocmai prevederile proiectului de execuție, ale standardelor și normativelor în vigoare, ale tehnologiilor de execuție.

Se va urmări împreună cu programul de control al calității lucrărilor de „Montaj conducte aducțiune”

Nr.	Faza de execuție	Document scris care se încheie	Cine participa la întocmirea și semnarea documentului
0	1	2	3
1.	Pichetarea traseului tranșeei	P.V.	B+E+T+P

2.	Executarea tranșeei până la adâncimea prevăzută în proiect	P.V.	B+E+P+G
3.	Executarea patului de nisip pentru conductă cu grosimea conform caietului de sarcini	P.V.	B+E+P
4.	Montajul conductelor cu verificarea respectării prevederilor din contract	P.V.	B+E+P
5.	Verificarea la etanșeitate și presiune a conductelor de apă	P.V.F.D.	B+E+P
6.	Astupat tranșeea după pozarea conductei cu strat de nisip și material din săpătură și compactare conform caietului de sarcini	P.V.R	B+E
7.	Verificarea execuției instalației conform proiect și recepție la terminarea lucrărilor	P.V.F.D.	B+E+P+I

P = proiectantul
 B = beneficiarul
 E = executantul
 G = geotehnicianul
 I = reprezentantul I.S.C.
 T = Topometrist

P.V. = proces verbal de lucrari ascunse, proces verbal de recepție calitativă etc.

P.V.F.D. = proces verbal de fază determinată

P.V.R. = proces verbal de recepție la terminarea lucrărilor

Participanții la fazele de urmărire a calității lucrărilor vor fi anunțați de către executant, fie direct, fie prin intermediul beneficiarului.

- PROIECTANT: ing. Alexandru Debu

Semnăturile de luare la cunoștință:- BENEFICIAR:

= EXECUTANT:

= vizat I.S.C.



LUCRAREA	EXECUTIE BAZINE COLECTOARE APE PLUVIALE IN ORASUL GHIMBAV, ZONA DN73B
PROIECT NUMARUL	2332 / 2023
PROIECTANT DE SPECIALITATE	GRIEGERS INSTALCONS SRL
FAZA DE PROIECTARE	P.T.
BENEFICIAR	PRIMARIA GHIMBAV
ADRESA	JUDETUL BRASOV GHIMBAV, STR. BISERICII ROMANE

**PROGRAM DE URMARIRE IN TIMP A RETELELOR DE ALIMENTARE CU
APA SI CANALIZARE**

1. GENERALITĂȚI

PRINCIPALELE ACTE NORMATIVE CARE REGLEMENTEAZĂ ACTIVITATEA DE URMĂRIRE A COMPORTĂRII ÎN TIMP ȘI URMĂRIREA CURENTĂ A STĂRII TEHNICE A CONSTRUCȚIILOR ȘI INSTALAȚIILOR SINT:

- LEGEA CALITĂȚII 10/1995
- NORMATIVUL P130-1999
- HGR 766/1997 REFERITOR LA REGULAMENTUL PRIVIND ASIGURAREA CALITĂȚII ÎN CONSTRUCȚII

SE VOR AVEA ÎN VEDERE ȘI PREVEDERILE REFERITOARE LA ACTIVITATEA DE URMĂRIRE A COMPORTĂRII ÎN TIMP EXISTENTE ÎN DOCUMENTELE DE CALITATE ÎNTOCMITE DE PRODUCĂTORII / FURNIZORII MATERIALELOR FOLOSITE.

ACTIVITATEA DE URMĂRIRE CURENTĂ ARE UN CARACTER PERMANENT, PE TOATĂ DURATA DE SERVICIU EFECTIVĂ A CONSTRUCȚIILOR ȘI INSTALAȚIILOR.

ȚINÂND CONT DE PREVEDERILE ACTELOR NORMATIVE ÎN VIGOARE, LUCRĂRILE PROIECTATE NU NECESITĂ URMĂRIREA SPECIALĂ A COMPORTĂRII ÎN TIMP, CI NUMAI URMĂRIREA CURENTĂ A STĂRII TEHNICE .

SCOPUL URMĂRIRII CURENTE A STĂRII TEHNICE A CONSTRUCȚIILOR ESTE ASIGURAREA APTITUDINII PENTRU EXPLOATARE ÎN BUNE CONDIȚII LA PARAMETRII PROIECTAȚII, PE DURATA DE SERVICIU NORMATĂ (EFECTIVĂ) ȘI OBTINEREA UNOR INFORMAȚII NECESARE PERFECȚIONĂRII ACTIVITĂȚILOR ÎN CONSTRUCȚII.

ÎN ACEST SCOP BENEFICIARUL VA DESEMNA, CONFORM LEGII, UN RESPONSABIL CU URMĂRIREA COMPORTĂRII ÎN TIMP, CARE VA VERIFICA ÎN UNELE CAZURI SPECIALE CHIAR CU PARTICIPAREA ȘI A ALTOR SPECIALIȘTI, STAREA REALĂ A CONSTRUCȚIEI ȘI VA FACE CONSEMĂRILE ÎN CARTEA CONSTRUCȚIEI.

ÎN ACEASTĂ ACTIVITATE SE VA ȚINE SEAMA ȘI DE NIVELUL DE PERFORMANȚĂ A LUCRĂRILOR PROIECTATE, DETERMINATE CONF. PREVEDERILOR HGR 766/1997.

2.SUPRAVEGHEREA CURENȚĂ A STĂRII TEHNICE

URMĂRIREA CURENȚĂ SE REALIZEAZĂ PRIN EXAMINARE VIZUALĂ, DIRECTĂ CU MIJLOACE SIMPLE DE MĂSURARE DE UZ CURENȚĂ, ÎN CONFORMITATE CU PREVEDERILE DIN CARTEA TEHNICĂ ȘI A REGLEMĂNTĂRILOR TEHNICE DE URMĂRIRE A COMPORTĂRII ÎN EXPLOATARE SPECIFICE, PE CATEGORII DE LUCRĂRI ȘI DE CONSTRUCȚII.

URMĂRIREA CURENȚĂ SE REFERĂ LA DEPISTAREA ȘI SEMNALAREA ÎNCĂ DIN FAZA PRIMARĂ A TUTUROR SITUAȚIILOR DE POT AFECTA CONSTRUCȚIILE ȘI INSTALAȚIILE SUB ASPECTUL DURABILITĂȚII, FIABILITĂȚII, SIGURANȚEI ȘI CONFORTULUI.

ASTFEL LA LUCRĂRILE AFERENTE REȚELELOR SE VOR URMĂRI :

- EXISTENȚA REPERELOR DE MARCARE CONF. STAS 9570/1-89 A POZIȚIEI REȚELELOR, CĂMINELOR;
- SCHIMBĂRI ÎN POZIȚIA ACESTORA ÎN RAPORT CU ACESTE REPERE SAU CONSTRUCȚII ÎNVECINATE, CARE SE POATE MANIFESTA PRIN DEPLASĂRI VIZIBILE, ORIZONTALE SAU VERTICALE CUM AR FI ÎNCLINĂRI, ROTIRI, TASĂRI SAU PRIN EFECTE SECUNDARE CA DESPRINDERI DE PAVAJ SAU ALTE CONSTRUCȚII ÎNVECINATE;
- APARIȚIA DE FISURI, CRĂPĂTURI ÎN PLACĂ, PEREȚI SAU RADIER;
- PETE DE INFILTRAȚII, EXFOLIERI, DESPRINDEREA TENCUIEI;
- STAREA CAPACULUI ȘI A RAMEI DIN FONTĂ, FISURI, SPARGERI;
- TREPTILE DE ACCES;

SE SUBLINIAZĂ UTILITATEA PREOCUPĂRILOR PRIVIND IMPLEMENTAREA TEHNICII DE URMĂRIRE A COMPORTĂRII ÎN TIMP A CONDUCTELOR DE CANALIZARE PRIN METODA VIDEOSCOPIEI. ÎN ACEST SENS SE PROPUNE DOTAREA COMPARTIMENTULUI DE SPECIALITATE DIN CADRUL OPERATORULUI CU APARATURĂ PERFORMANTĂ ȘI ASIGURAREA PERSONALULUI DE EXPLOATARE / UTILIZARE CALIFICAT.

S.C. GRIEGERS INSTALCONS S.R.L.
ING. ALEXANDRU DEBU



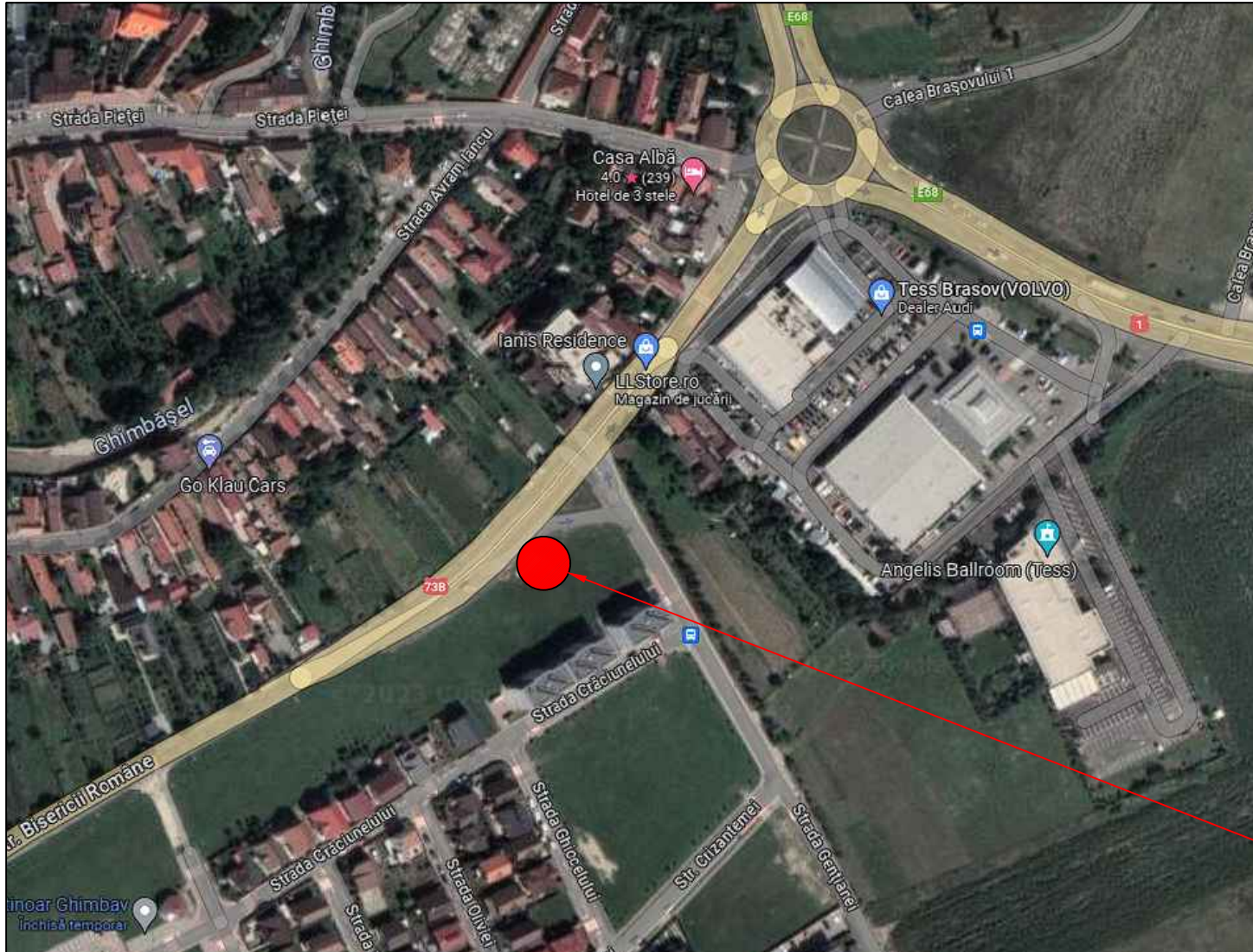

ZONA STUDIATA

GRIEGERS INSTALCONS <small>COM. SANPETRU, STR. MEBCHENDORFER NR. 307, JUDEȚUL BRASOV RO17598368 JOB/1285/2005 OFFICE@GRIEGERS.RO</small>			Beneficiar: PRIMARIA DRASULUI GHIMBAV		Proiect nr.: 2332/2023
SPECIFICATIE PROIECTAT DESENAT VERIFICAT SEF PROIECT	NUME Ing. Debu Al. Ing. Debu Al.	SEMNATURA	Scară: 1:5000 Data: 09.2023	Titlu proiect: Executie bazine colectoare ape pluviale in Orasul Ghimbav, Zona DN73B, Judetul Brasov	Faza: DTAC + PT
				Titlu planșe: PLAN INCADRARE IN ZONA	Planșa nr.: I-00
<small>©COPYRIGHT! Acest proiect este proprietatea intelectuala a SC Griegers instalcons SRL. Instrainarea, multiplicarea sau folosirea cu alta destinatie decat cea prevazuta in contract a planșelor sau materialelor aferente intra sub incidenta legii dreptului de autor.</small>					

Teritoriul administrativ: Ghimbav
 Adresa imobilului: Loc. Ghimbav, Str. Craciunelului, Nr.11,12,13 Jud.Brasov
 Nr.Cad.105038 CF 105038 Ghimbav;

PLAN TOPOGRAFIC

Scara 1:500

Numele si prenumele proprietarului:
 Comuna Ghimbav

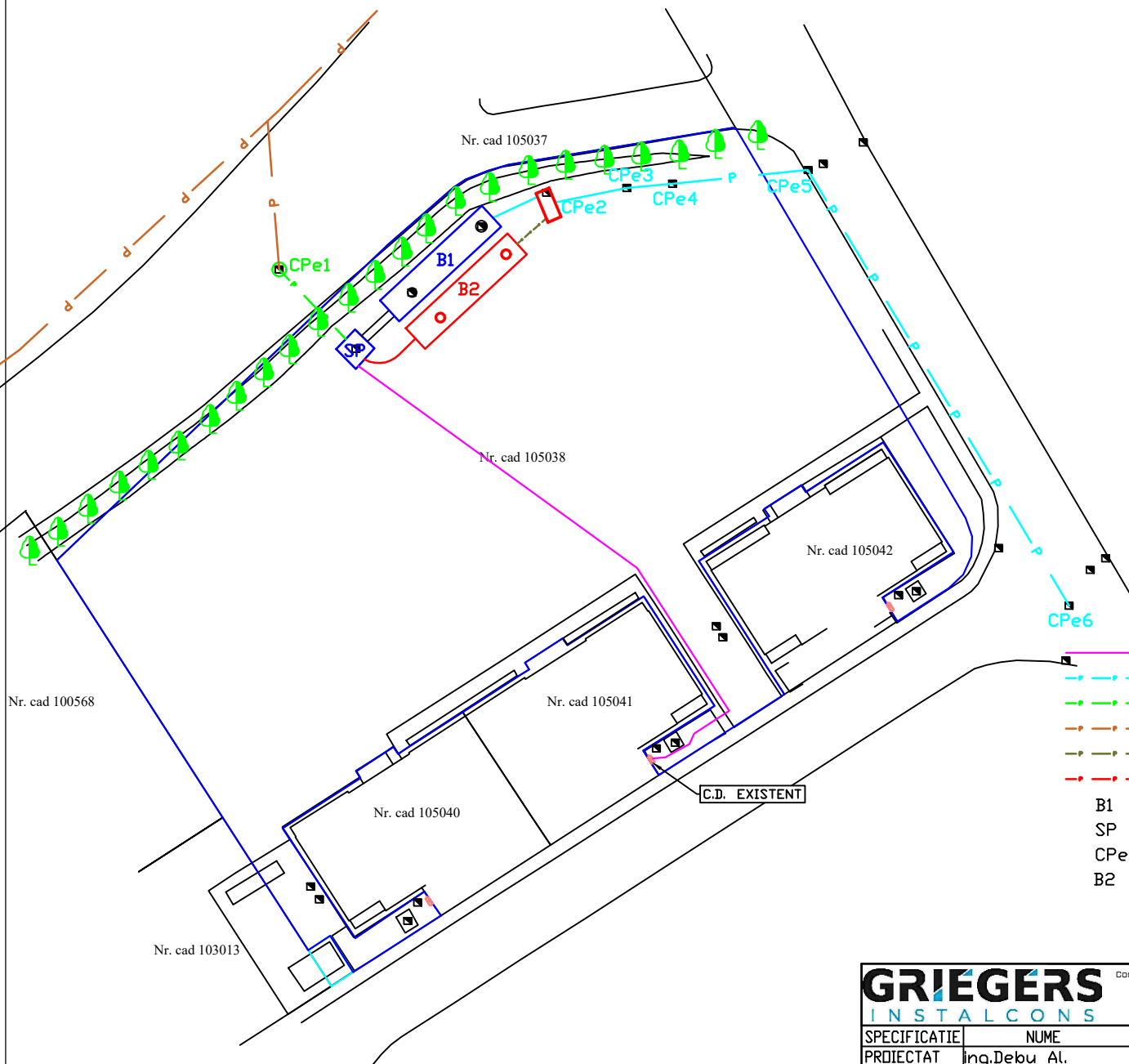

- Inlocuire LES 0.4kV existenta cu ACYABY 4X35+16 MPP
- - - Conducta canalizare pluviala existenta Dn 600 mm
- - - Conducta refulare din SP, HDPE Dn 160 mm - existenta
- - - Colector pluvial Dn 1000 mm - existent
- - - Conducta PVC-KG Dn 630 mm - propusa
- - - Conducta HDPE Dn 160 mm - refulare bazin 2 - propusa
- B1 Bazin retentie ape pluviale V= 100 mc - existent
- SP Statie pompare 2A, Q=50 l/s; H= 10.2 mCA - existent
- CPe Camin canalizare pluviala - existent
- B2 Bazin retentie V= 100 mc, echipat cu pompa Q= 50 l/s, H=10.2 mCA, racordat la automatizarea existenta in bazinul nr. 1 - propus

GRIEGERS INSTALCONS <small>GOM. SANPETRU, STR. MESCHENDORFER NR. 307, JUDEȚUL BRĂȘOV RO17598368 JDB/1285/2005 OFFICE@GRIEGERS.RO</small>			Beneficiar:		Proiect nr.:
			PRIMARIA DRASULUI GHIMBAV		2332/2023
SPECIFICATIE	NUME	SEMNATURA	Scara:	Titlu proiect:	
PROIECTAT	Ing. Debu Al.		1:500	Executie bazine colectoare ape pluviale in Orasul Ghimbav, Zona DN73B, Judetul Brasov	
DESENAT	Ing. Debu Al.			Faza:	
VERIFICAT				DTAC + PT	
SEF PROIECT			Data:	Titlu planse:	Planșa nr.:
			09.2023	PLAN DE SITUATIE	I-01

©COPYRIGHT! Acest proiect este proprietatea intelectuala a SC Griegers instalcons SRL. Instrainarea, multiplicarea sau folosirea cu alta destinatie decat cea prevazuta in contract a planselor sau materialelor aferente intra sub incidenta legii dreptului de autor.

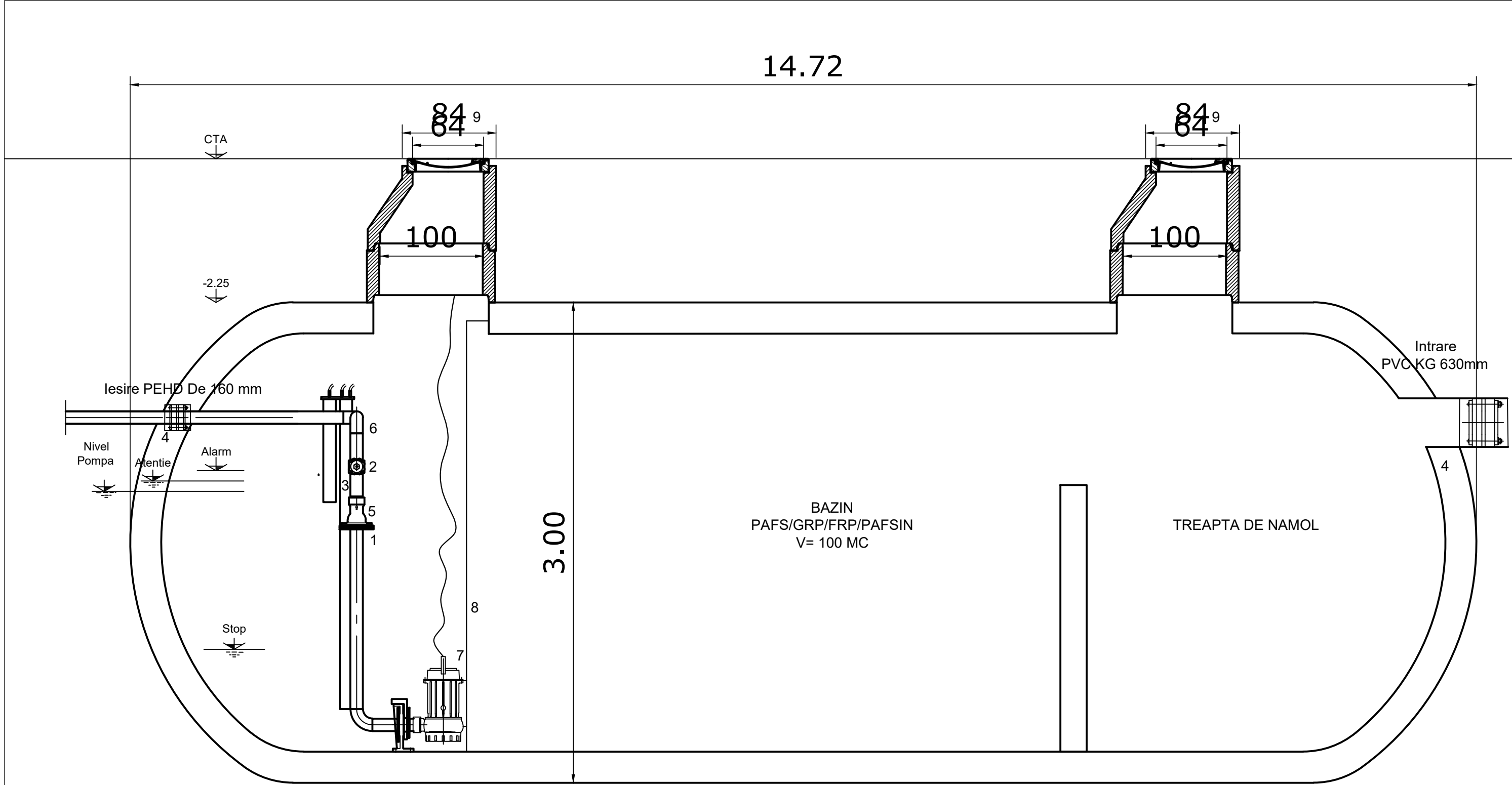

1. Flansa Ø6";
2. Robinet fluture Ø6";
3. Conducta HDPE Dn160 mm
4. Piesa trecere conducta
5. Clapeta de sens Ø6"
6. Cot teava Dn 160 mm - 90 grade;
7. Grup pompare apa uzata menajera 1A cu autocuplaj
Q= 50 l/s, H= 10.2 mCA si automatizarea aferenta;
8. Sistem de ghidaj si lant de extractie pompa - inox
9. Element conic prefabricat, capac carosabil.

GRIEGERS INSTALCONS <small>DOM. SANPETRU, STR. MESCHENDORFER NR. 307, JUDETUL BRASOV RO17598368 JOB/1285/2005 OFFICE@GRIEGERS.RO</small>			Beneficiar: PRIMARIA ORASULUI GHIMBAV		Proiect nr.: 2332/2023
SPECIFICATIE	NUME	SEMNATURA	Scara:	Titlu proiect:	Faza:
PROIECTAT	ing. Debu Al.		1:500	Executie bazine colectoare ape pluviale in Orasul Ghimbav, Zona DN73B, Judetul Brasov	DTAC + PT
DESENAT	ing. Debu Al.		Data:	Titlul plansei:	Plansa nr.:
VERIFICAT			09.2023	SECTIUNE BAZIN PREFABRICAT	1-02
SEF PROIECT					

©COPYRIGHT! Acest proiect este proprietatea intelectuala a SC Griegers instalcons SRL. Instrainarea, multiplicarea sau folosirea cu alta destinatie decat cea prevazuta in contract a planselor sau materialelor aferente intra sub incidenta legii dreptului de autor.

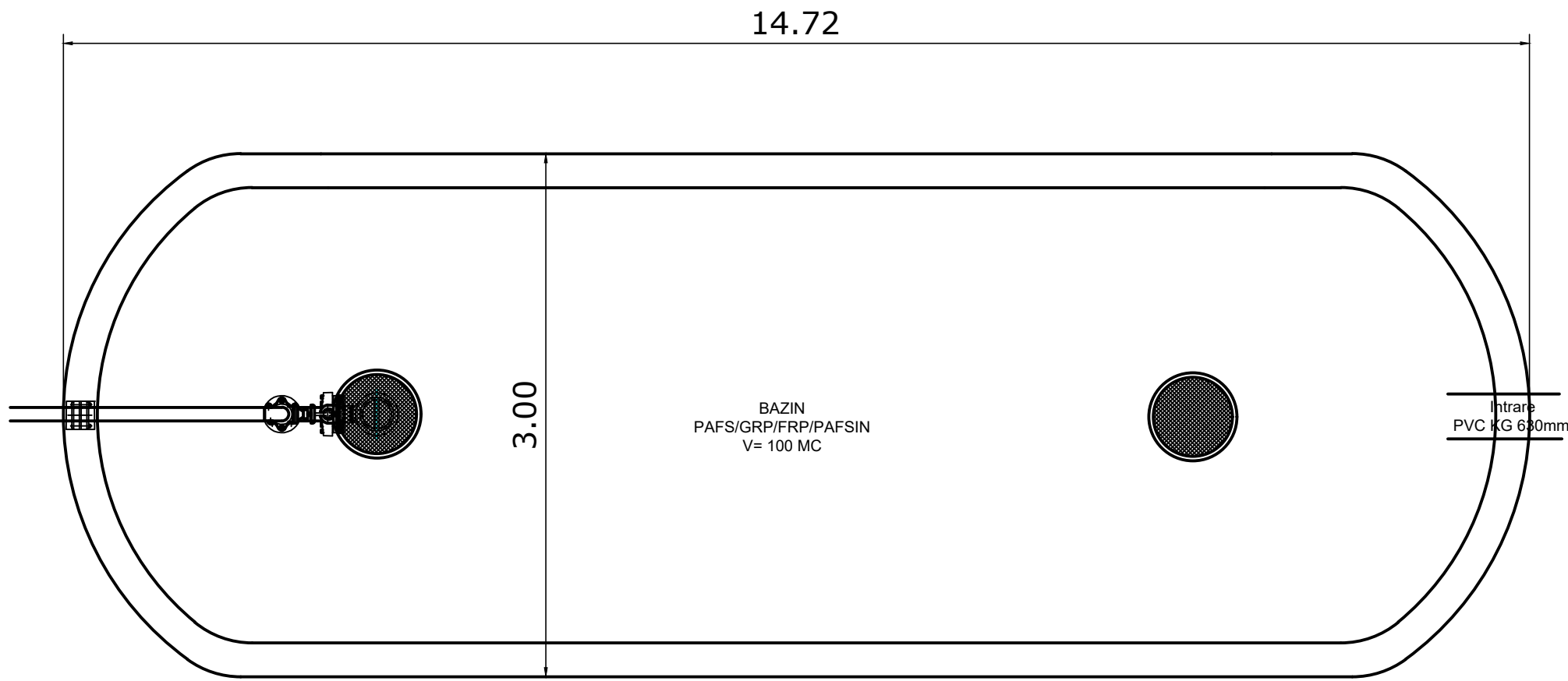

GRIEGERS <small>DOM. SANPETRU, STR. MESCHENDORFER NR. 307, JUDEȚUL BRASOV RO17598368 JDB/1285/2005 OFFICE@GRIEGERS.RO</small>			Beneficiar:		Proiect nr.:
			PRIMARIA DRASULUI GHIMBAV		2332/2023
SPECIFICATIE	NUME	SEMNAȚURA	Scara:	Titlu proiect:	Faza:
PROIECTAT	Ing. Debu Al.		1:500	Executie bazine colectoare ape pluviale in Orasul Ghimbav, Zona DN73B, Judetul Brasov	DTAC + PT
DESENAT	Ing. Debu Al.				
VERIFICAT			Data:	Titlul plansei:	Planșa nr.:
SEF PROIECT			09.2023	PLAN BAZIN PREFABRICAT	I-03
<small>©COPYRIGHT! Acest proiect este proprietatea intelectuala a SC Griegers instalcons SRL. Instrainarea, multiplicarea sau folosirea cu alta destinatie decat cea prevazuta in contract a planselor sau materialelor aferente intra sub incidenta legii dreptului de autor.</small>					

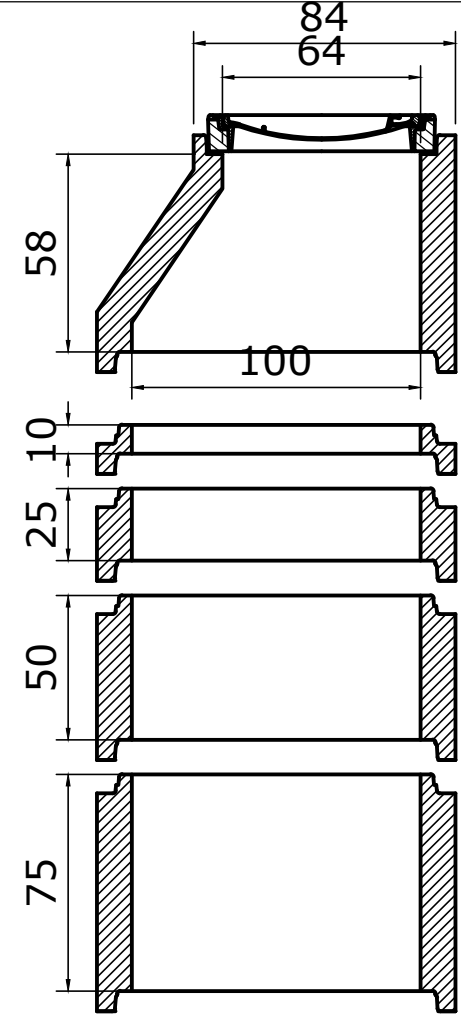
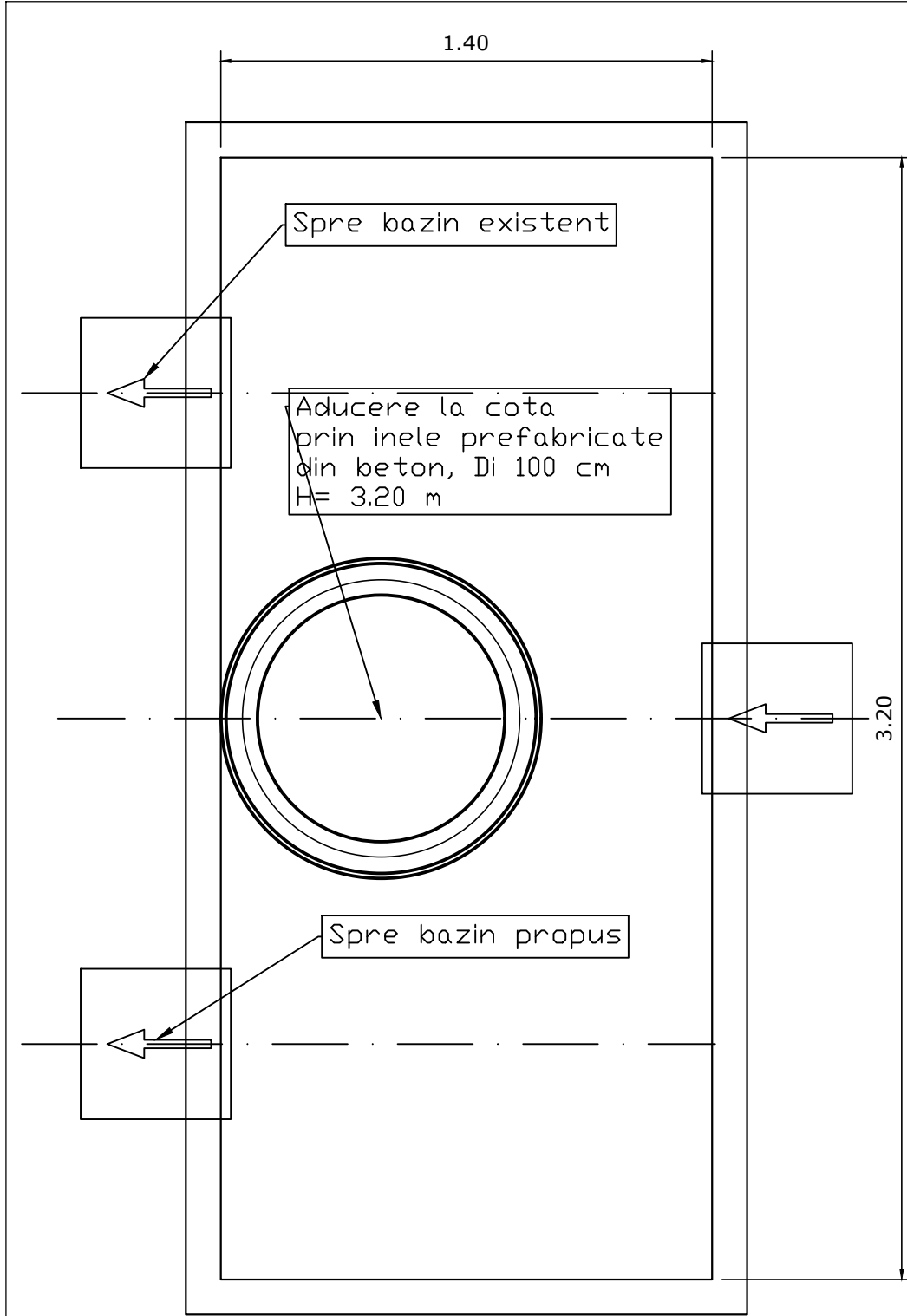

ELEMENT INALTARE Ø100/10

ELEMENT INALTARE Ø100/25

ELEMENT INALTARE Ø100/50

ELEMENT INALTARE Ø100/75

NOTA: PREZENTA PLANSĂ TRATEAZĂ CAMINUL CPE2 DIN PUNCT DE VEDERE AL INSTALȚIILOR. EXECUȚIA RADIERULUI SE VA FACE ÎN SITU, DUPĂ UN PROIECT DE REZISTENȚĂ, VERIFICAT DE VERIFICATOR DE PROIECTE

GRIEGERS <small>DOM. SANPETRU, STR. MESSCHENDORFER NR. 307, JUDEȚUL BRĂȘOV RO17598368 JDB/1285/2005 OFFICE@GRIEGERS.RO</small>				Beneficiar: PRIMĂRIA DRĂȘULUI GHIMBAV		Proiect nr.: 2332/2023	
SPECIFICATIE PROIECTAT		NUME Ing. Debu Al.		SEMNATURA		Scara: 1:20	
DESENAT		Ing. Debu Al.		Data: 09.2023		Titlu proiect: Execuție bazine colectoare ape pluviale în Orasul Ghimbav, Zona DN73B, Județul Brașov	
VERIFICAT				Titlu planșei: REFACERE CAMIN CPE2		Planșa nr.: I-04	
SEF PROIECT							

©COPYRIGHT! Acest proiect este proprietatea intelectuală a SC Griegers instalcons SRL. Instrainarea, multiplicarea sau folosirea cu alta destinație decât cea prevăzută în contract a planșelor sau materialelor aferente intra sub incidența legii dreptului de autor.

SITUATIA EXISTENTA

REFULARE HDPE DN 160 MM

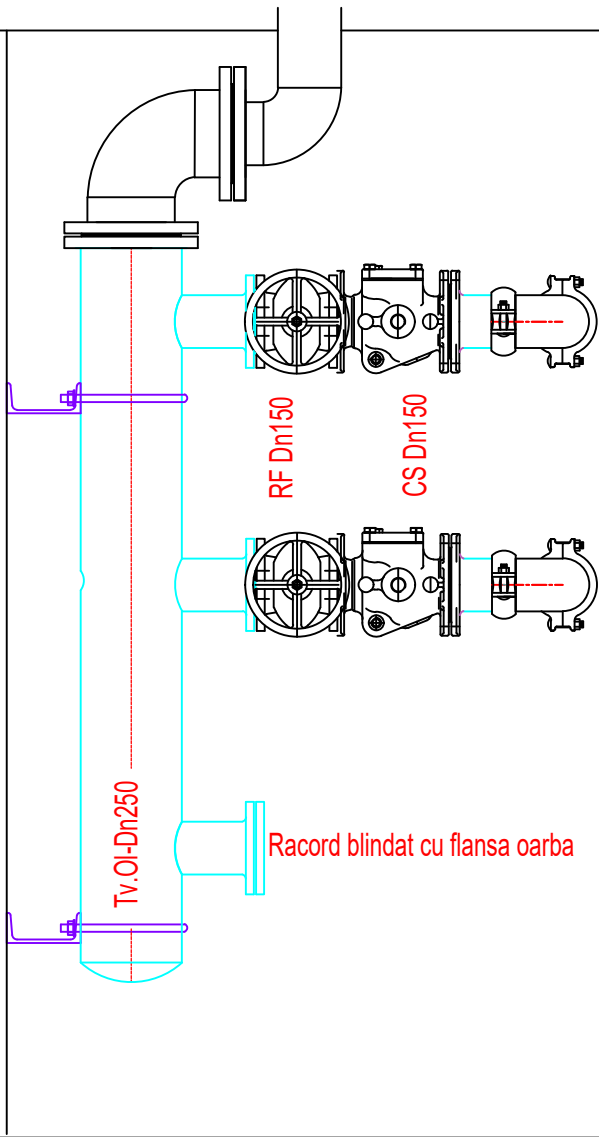

SITUATIA PROIECTATA

REFULARE HDPE DN 160 MM

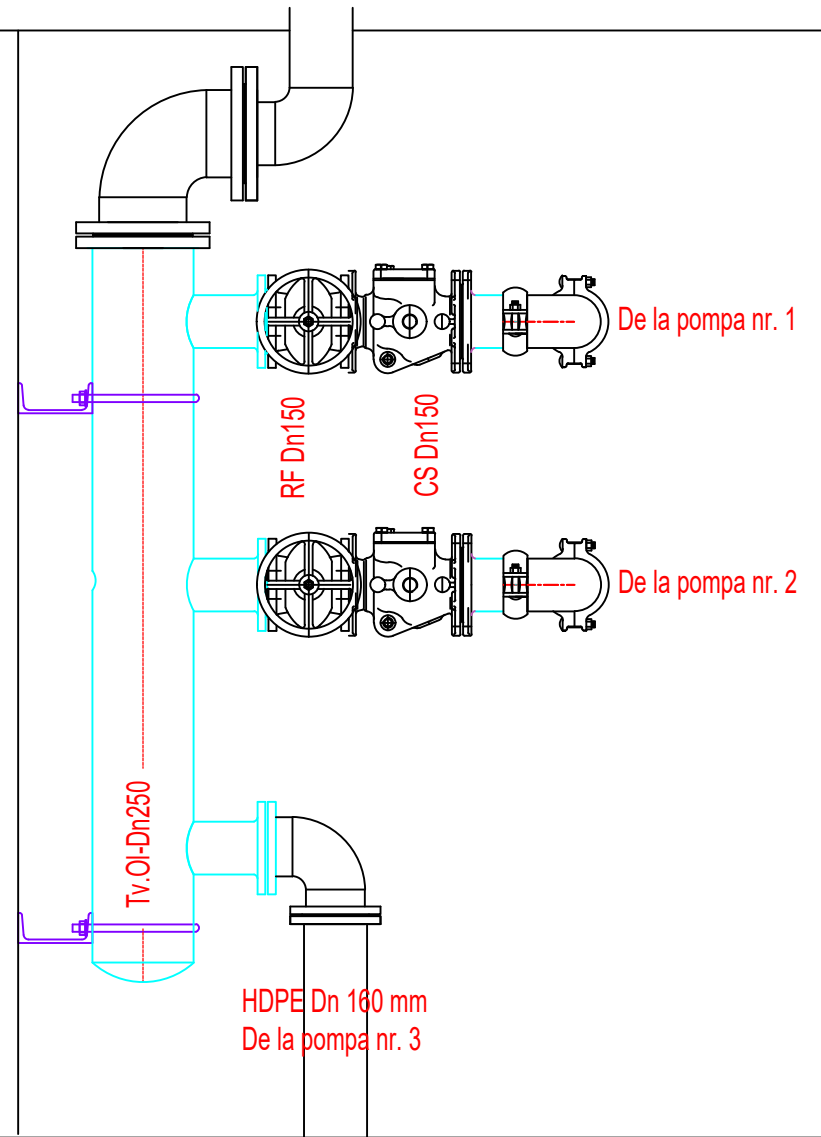

GRIEGERS
INSTALCONS

COM. SANPETRU, STR. MEBCHENDORFER
NR. 307, JUDEUL BRASOV
RO17598368
JDB/1285/2005
OFFICE@GRIEGERS.RO

Beneficiar:

PRIMARIA ORASULUI GHIMBAV

Proiect nr.:

2332/2023

SPECIFICATIE

NUME

SEMNATURA

Scala:

Titlu proiect:

Faza:

PROIECTAT

Ing. Debu Al.

1:20

Executie bazine colectoare ape pluviale in Orasul Ghimbav, Zona DN73B, Judetul Brasov

DTAC + PT

DESENAT

Ing. Debu Al.

Data:

Titlu plansei:

Planşa nr.:

VERIFICAT

09.2023

INSTALATII MECANICE

I-05

SEF PROIECT

©COPYRIGHT! Acest proiect este proprietatea intelectuala a SC Griegers instalcons SRL. Instrainarea, multiplicarea sau folosirea cu alta destinatie decat cea prevazuta in contract a planselor sau materialelor aferente intra sub incidenta legii dreptului de autor.

Plan cofraj radier
Scara 1:25

A

B

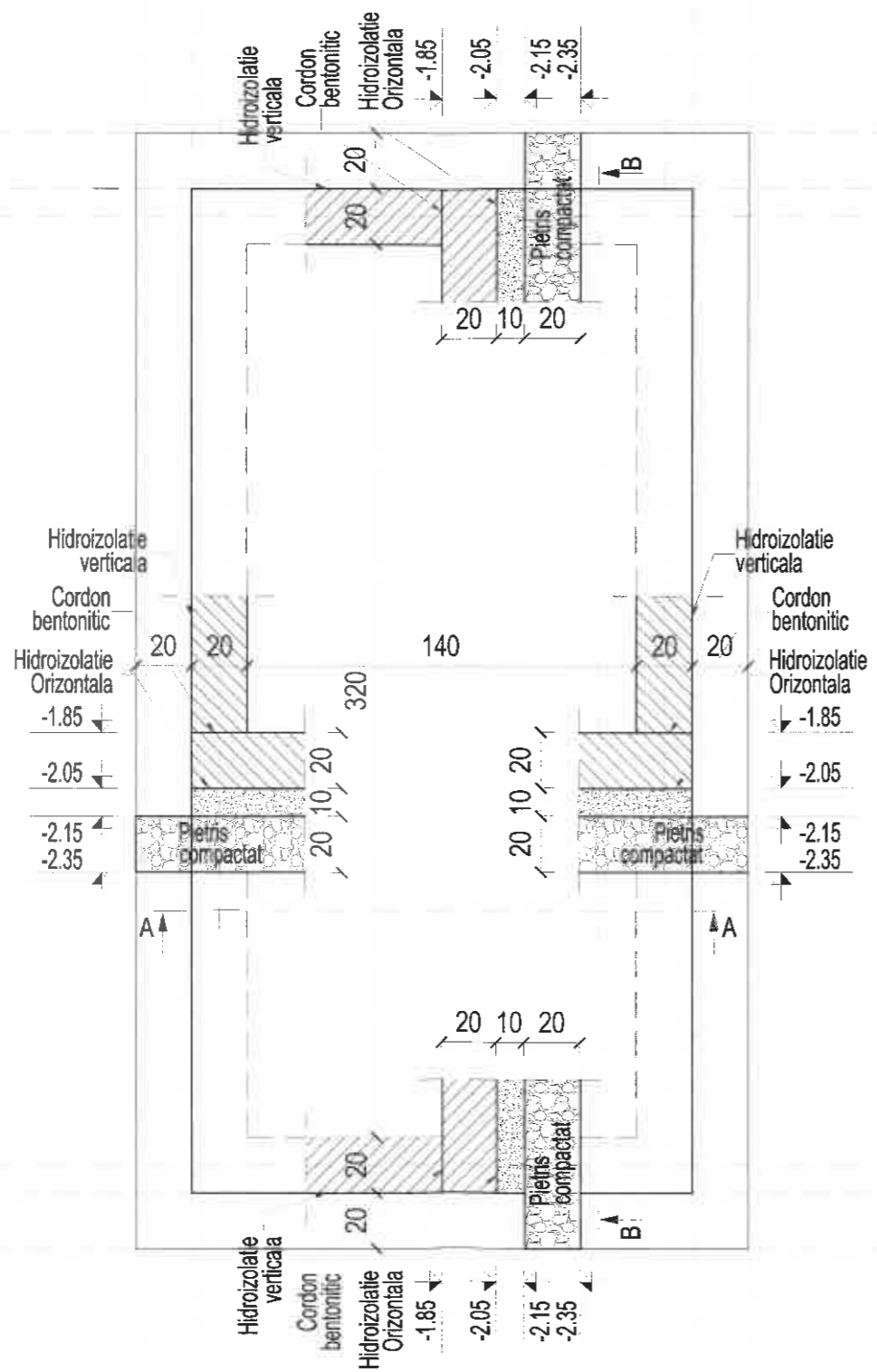
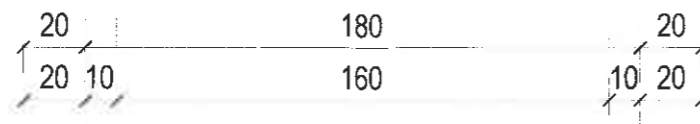

A

B

NOTA :

Prezenta documentatie trateaza strict partea de structura de rezistenta a caminului!
 Adaptarea la teren, in functie de locatia de amplasare a caminului, din punct de vedere conditii geotehnice, sapatura si eventuale sprijiniri va face parte dintr-o documentatie separata intocmita prin grija constructorului. Aceasta poate fi intocmita de proiectantul prezentei documentatii la cerere sau de un alt proiectant ales de constructor.
 Documentatia tehnologica intocmita pentru adaptarea la teren va contine fazele de executie ale sapaturii precum si masurile de protectie ale incintei unde caminul se amplaseaza sau ale zonelor invecinate (drumuri, cladiri, etc.), pana la finalizarea structurii de beton, decofrarea acesteia si realizarea umpluturilor in jurul caminului.
 De asemenea constructorul va asigura toate masurile legale de protectie a muncii in timpul desfasurarii lucrarilor de executie!



Materiale:
 Beton egalizare C8/10
 Beton armat C30/37 - S3-I42.5R/0-16 P12
 Otel beton S500(Clasa C)

Verificator/ Expert	Nume	Semnatura	Cerinta	Referat de verificare/ Expertiza tehnica nr./ Data
BENEFICIAR: PRIMARIA ORASULUI GHIMBAV		NUME PROIECT : EXECUTIE BAZINE COLECTOARE APE PLUVIALE		Faza: DTAC+PT
		NR. PROIECT: TIS004		
		Adresa : Judetul Brasov, loc. Ghimbav str. Craciunelului, nr. 11-12-13		
Proiectat: ing. Tudor Stefan		Data: 23.11.2023	Nume desen: PLAN COFRAJ RADIER CAMIN	
Verificat: ing. Tudor Stefan			Numar desen: R-01	Pagina
Desenat: ing. Camelia Cojocariu			Intocuieste desen nr. :	Rev.
PROIECTANT :		Scara: 1:25	1/5	A3
Proprietate a: S.C. TISCONS TRUST S.R.L. :Utilizarea, reproducerea si transmiterea este interzisa fara acordul societatii.				

Sectiune A-A
Scara 1:25

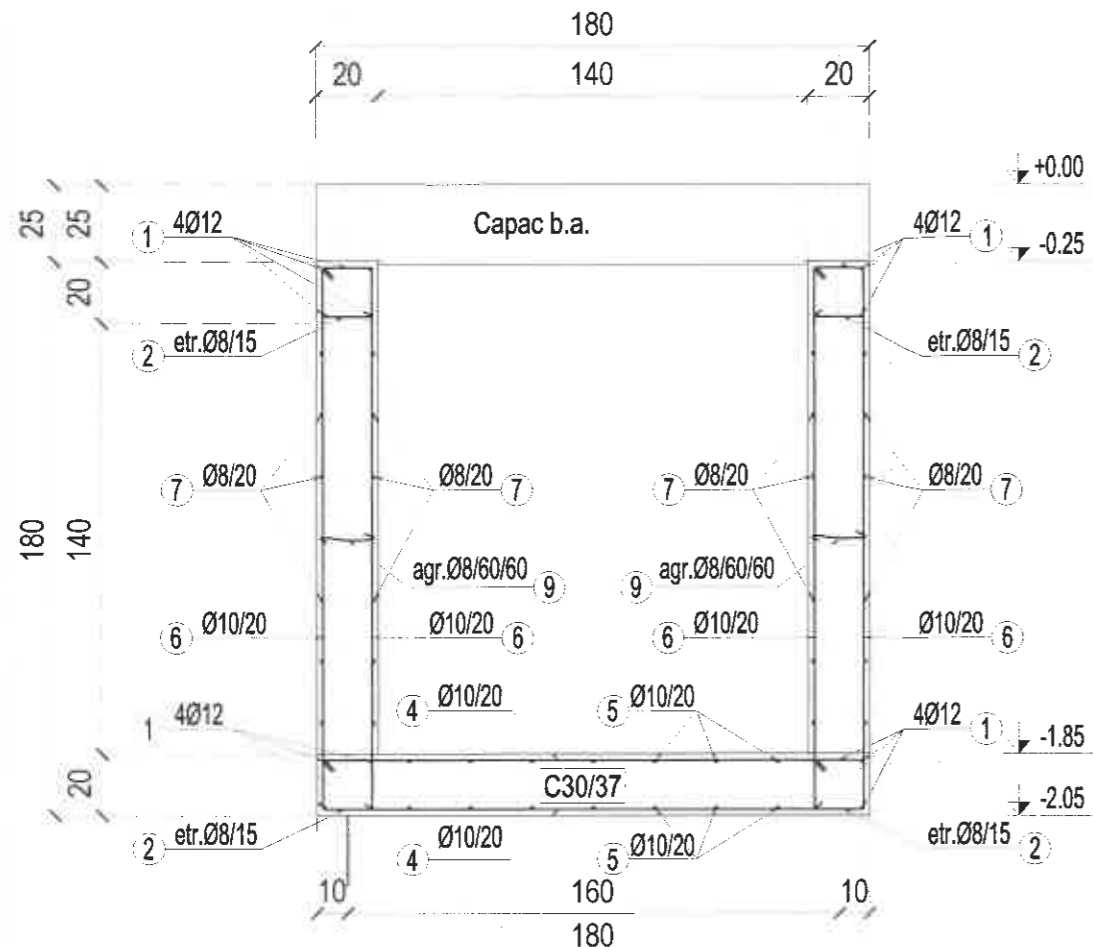

A

B

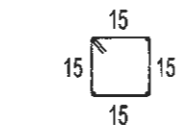
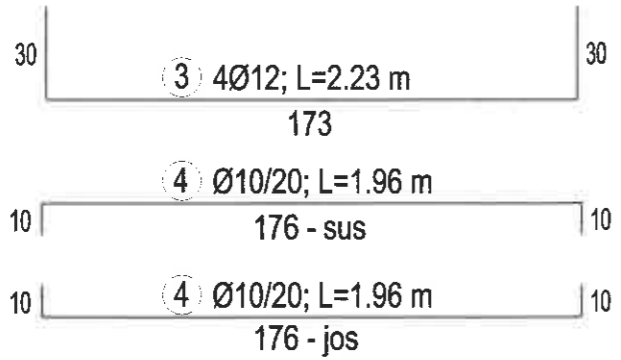

9 Etr. Ø8/15;
L=0.75 m;

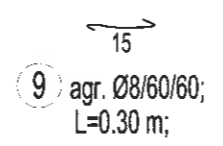

9 agr. Ø8/60/60;
L=0.30 m;

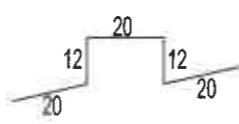

10 Capre 3Ø8/mp;
L=0.85 m;

Materiale:
Beton armat C30/37 - S3-I42.5R/0-16 P12
Otel beton S500(Clasa C)

Sectiune B-B
Scara 1:25

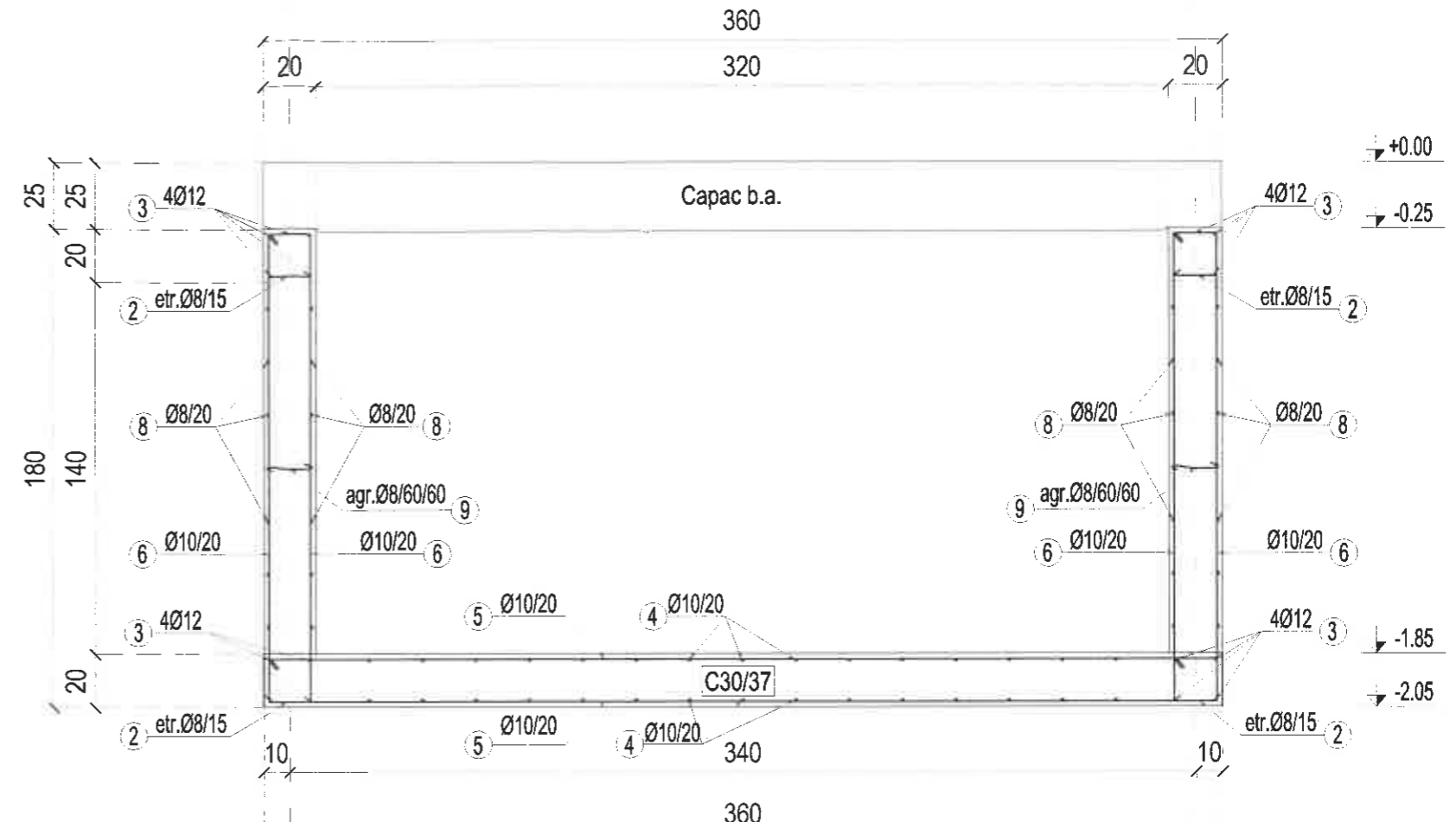

1

2

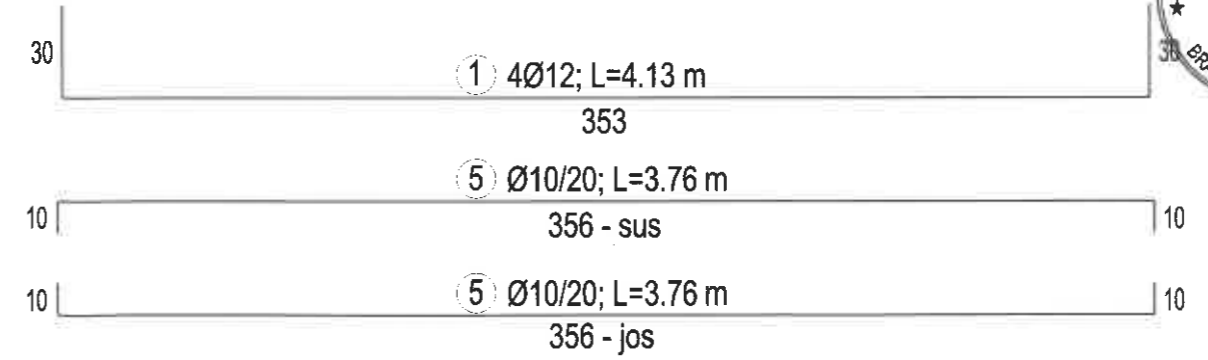

Verificator/ Expert	Nume	Semnatura	Cerinta	Referat de verificare/ Expertiza tehnica nr./ Data
BENEFICIAR: PRIMARIA ORASULUI GHIMBAV		NUME PROIECT: EXECUTIE BAZINE COLECTOARE APE PLUVIALE NR. PROIECT: TIS004		Faza: DTAC+PT
Adresa:		Judetul Brasov, loc. Ghimbav str. Craciunelului, nr. 11-12-13		
Proiectat:	ing. Tudor Stefan	Data:	23.11.2023	
Verificat:	ing. Tudor Stefan	Scara:	1:25	
Desenat:	ing. Camelia Cojocariu	Numar desen:	R-02	Pagina 2/5
PROIECTANT:		Inlocuieste desen nr.:		Rev. 0 A3

Proprietate a: S.C. TISCONS TRUST S.R.L. :Utilizarea, reproducerea si transmiterea este interzisa fara acordul societatii.

Amare bulbi B-1
20x20cm - 4 buc

Plan armare pereti
Scara 1:20

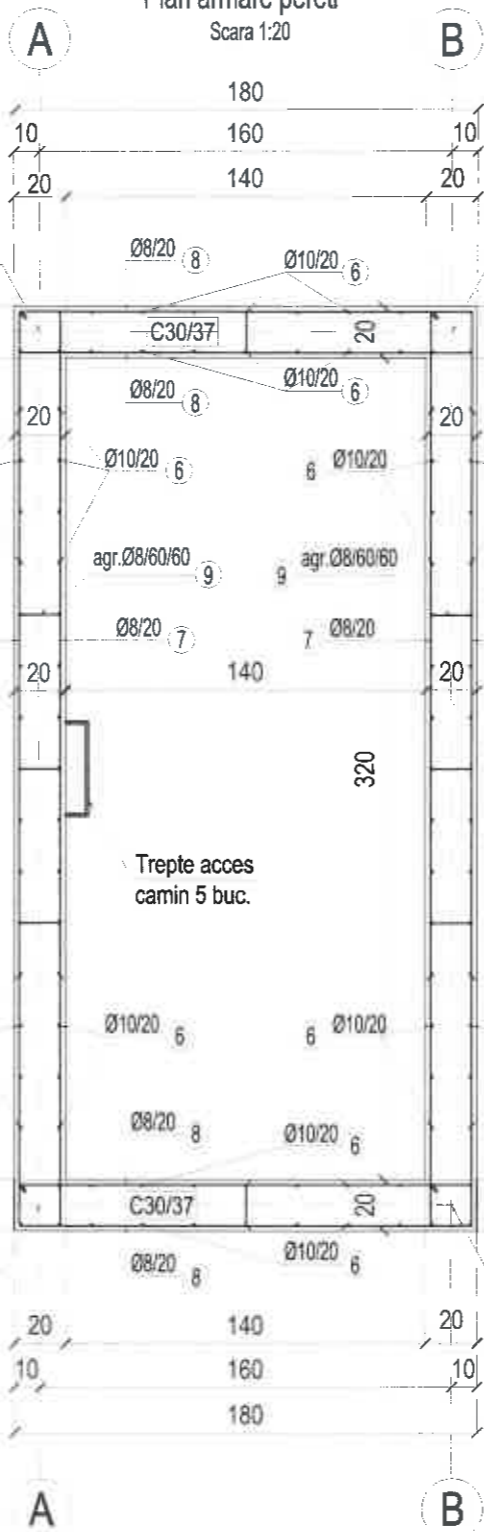

Extras de material - Armatari radier si pereti b.a.

Marca	Diametru	Numar bare		Lungime (m)	Lungime pe diametru		
		in elem.	total		S500C		
					Ø 8	Ø 10	Ø 12
1	12		16	4.13			66.08
2	8		102	0.75	76.50		
3	12		23	2.23			51.29
4	10		32	1.96		62.72	
5	10		14	3.76		52.64	
6	10		92	1.96		180.32	
7	8		28	3.75	105.00		
8	8		28	1.95	54.60		
9	8		8	0.30	2.40		
10	8		10	0.85	8.50		
11	10		16	1.20		19.2	
Total pe diametru					247.00	314.88	117.37
Greutatea pe metru (kg/m)					0.395	0.617	0.888
Total greutate pe diametre (kg)					97.565	194.281	104.22
Total general (kg)					396.07		

Extras de material - Armatari capac b.a.

Marca	Diametru	Numar bare		Lungime (m)	Lungime pe diametru		
		in elem.	total		S500C		
					Ø 8	Ø 10	Ø 12
1	12		12	2.33			27.96
2	12		12	4.13			49.56
3	8		64	0.85	54.40		
4	10		21	2.05		43.05	
5	10		7	0.88		6.16	
5'	10		7	0.83		5.81	
6	10		14	1.60		22.40	
6'	10		14	1.55		21.70	
7	10		7	3.85		26.95	
8	10		1	3.40		3.40	
9	10		16	0.42		6.72	
10	8		8	0.85	6.80		
11	12		4	0.95			3.80
Total pe diametru					61.20	136.19	77.52
Greutatea pe metru (kg/m)					0.395	0.617	0.888
Total greutate pe diametre (kg)					24.174	84.029	68.84
Total general (kg)					177.04		

Extras de material - Armatura bulbi 20x20cm

Marca	Diametru	Numar bare		Lungime (m)	Lungime pe diametru	
		in elem.	total		S500C	
					Ø 8	Ø 12
1	12	4	16	1.96	31.36	
2	8		48	0.75	36.00	
Total pe diametru					36.00	31.36
Greutatea pe metru (kg/m)					0.395	0.888
Total greutate pe diametre (kg)					14.22	27.85
Total general (kg)					42.07	



Verificator/ Expert	Nume	Semnatura	Cerinta	Referat de verificare/ Expertiza tehnica nr./ Data
BENEFICIAR:		NUME PROIECT: EXECUTIE BAZINE COLECTOARE APE PLUVIALE		Faza: DTAC+PT
PRIMARIA ORASULUI GHIMBAV		NR. PROIECT: TIS004		
Adresa:		Judetul Brasov, loc. Ghimbav str. Craciunelului, nr. 11-12-13		
Proiectat:	ing. Tudor Stefan	Data:	Nume desen:	
Verificat:	ing. Tudor Stefan	23.11.2023	PLAN ARMARE PERETI SI PLAN ARMARE BULBI CAMIN	
Desenat:	ing. Camelia Cojocariu	Scara:	Numar desen: R-03	Pagina
PROIECTANT:		1:25		3/5
Proprietate a: S.C. TISCONS TRUST S.R.L.		Intocmeste desen nr.:		
Utilizarea, reproducerea si transmiterea este interzisa fara acordul societatii.				

Plan cofraj capac b.a.

Scara 1:20

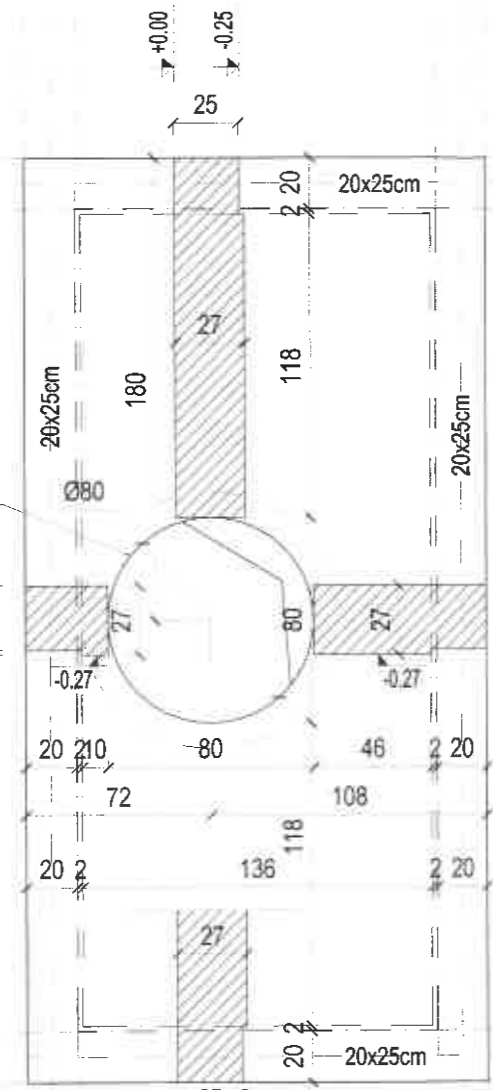
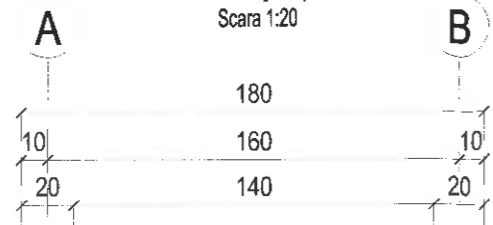

Capac carosabil
fonta Ø80 cm

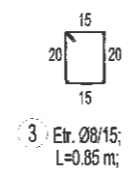
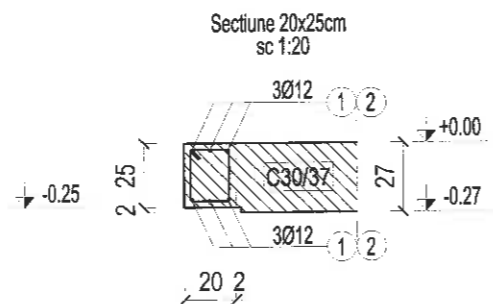
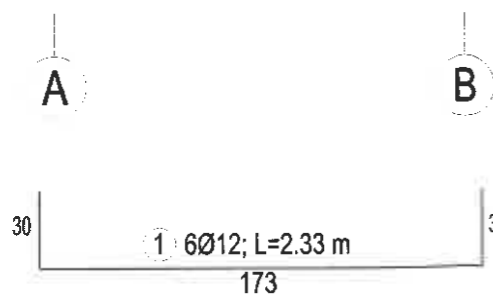
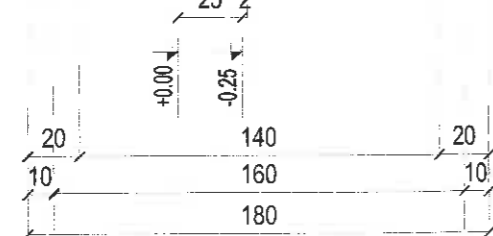

Materiale:
Beton armat C30/37 - S3-I42.5R/0-16 P12
Otel beton S500(Clasa C)

Plan armare placa capac b.a.

Scara 1:20

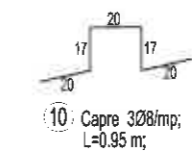
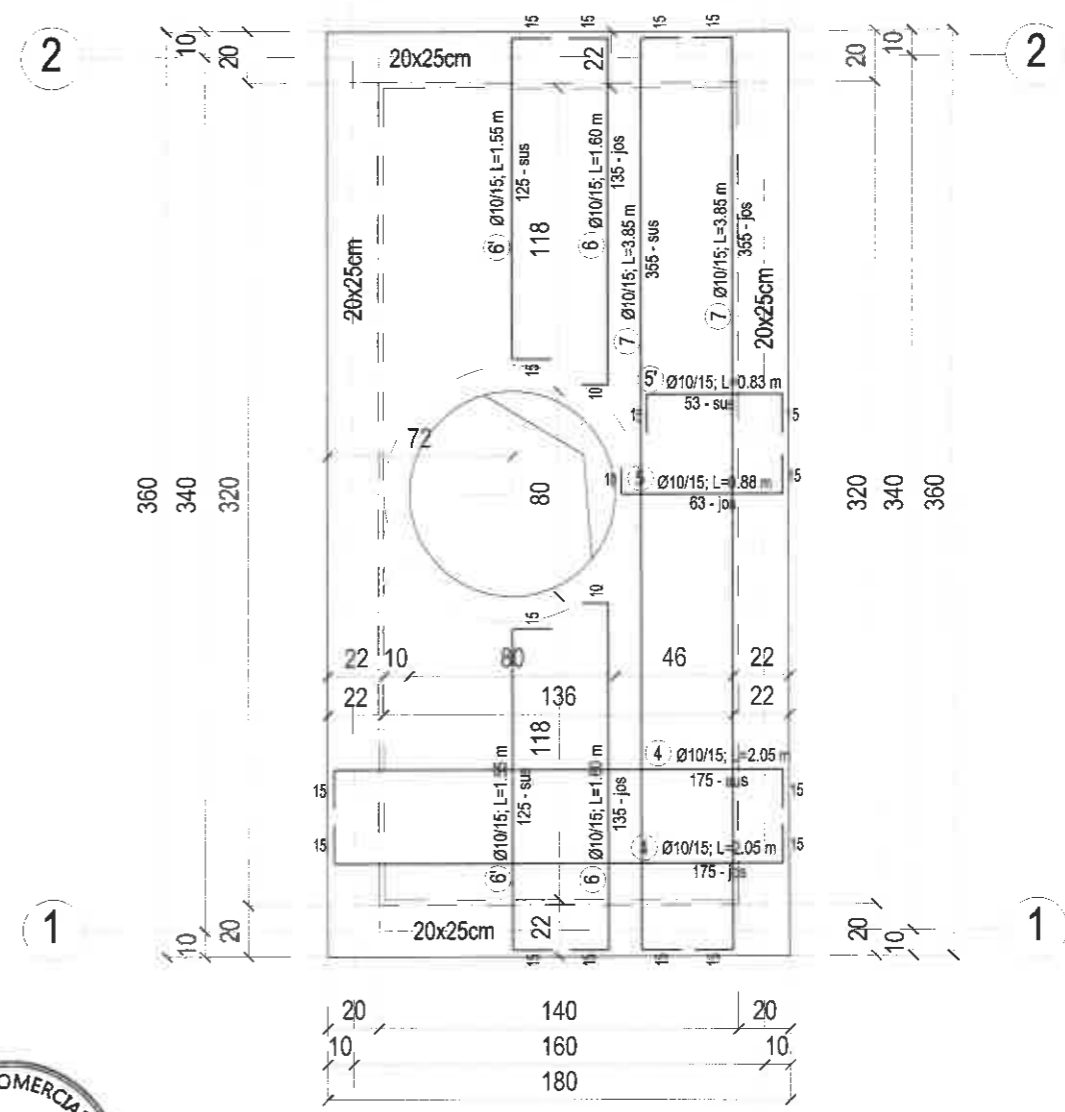
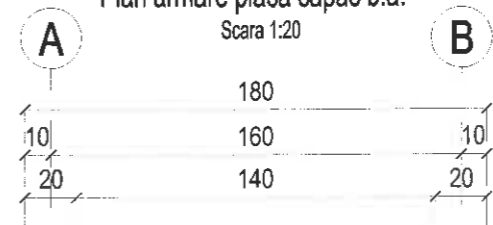

Verificator/ Expert	Nume	Semnatura	Cerinta	Referat de verificare/ Expertiza tehnica nr./ Data
BENEFICIAR: PRIMARIA ORASULUI GHIMBAV		NUME PROIECT : EXECUTIE BAZINE COLECTOARE APE PLUVIALE		Faza: DTAC+PT
		NR. PROIECT: TIS004		Judetul Brasov, loc. Ghimbav str. Craciunelului, nr. 11-12-13
Proiectat: ing. Tudor Stefan		Data: 23.11.2023		Nume desen: PLAN COFRARE SI PLAN ARMARE CAPAC CAMIN
Verificat: ing. Tudor Stefan		Scara: 1:20;		Numar desen: R-04
Desenat: ing. Camelia Cojocari		PROIECTANT:		Pagina: 4/5
Materiale:		Proprietate a: S.C. TISCONS TRUST S.R.L. :Utilizarea, reproducerea si transmiterea este interzisa fara acordul societatii.		Rev. 0 A3

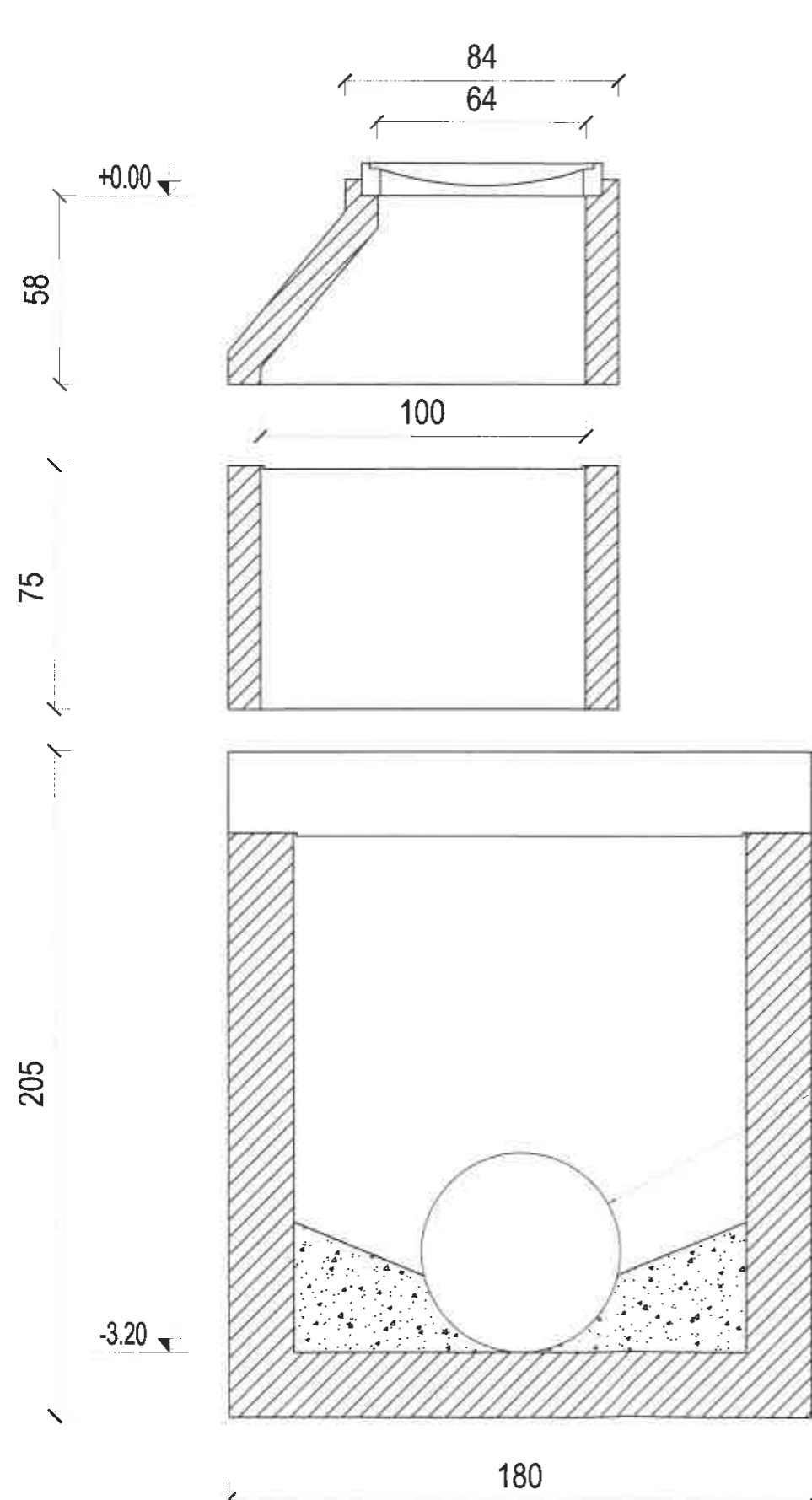

Radiar beton monolit
o intrare Dn 630 mm
2 iesiri Dn 630 mm

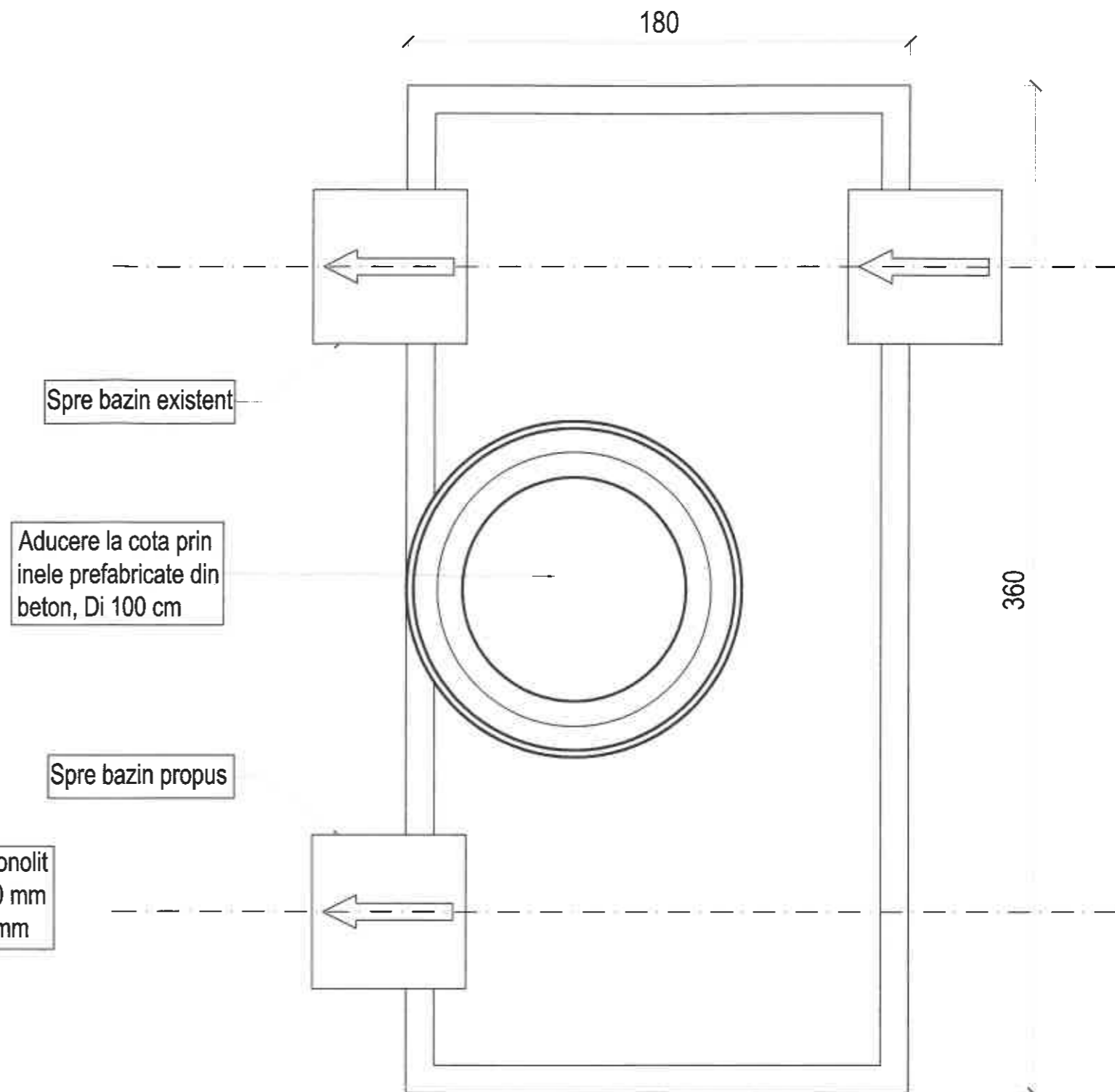

Spre bazin existent

Aducere la cota prin
inele prefabricate din
beton, Di 100 cm

Spre bazin propus

Verificator/ Expert	Nume	Semnatura	Cerinta	Referat de verificare/ Expertiza tehnica nr./ Data
BENEFICIAR: PRIMARIA ORASULUI GHIMBAV		NUME PROIECT: EXECUTIE BAZINE COLECTOARE APE PLUVIALE		Faza: DTAC+PT
		NR. PROIECT: TIS004		
		Adresa : Judetul Brasov, loc. Ghimbav str. Craciunelului, nr. 11-12-13		
Proiectat:	ing. Tudor Stefan	Data:	Nume desen: REFACERE CAMIN	
Verificat:	ing. Tudor Stefan	23.11.2023		
Desenat:	ing. Camelia Cojocariu	Scara:	Numar desen: R-05	Pagina 5/5
PROIECTANT:		1:20	Inlocuieste desen nr.:	Rev. 0 A3
Proprietate a: S.C. TISCONS TRUST S.R.L. :Utilizarea, reproducerea si transmiterea este interzisa fara acordul societatii.				

Nr. 12812/06.03.2024

REPARTIZAT PENTRU AVIZARE LA COMISIA:/3.....

Proiect de hotărâre
din 06.03.2024

pentru aprobarea Studiului de fundamentare a deciziei de delegare a gestiunii serviciului de salubritate pentru activitățile de dezinsecție, deratizare și dezinsecție, a Regulamentului, a Caietului de sarcini și a Contractului de delegare a gestiunii activităților de dezinsecție, deratizare și dezinsecție în orașul Ghimbav

Ionel Fliundra – Primarul Orașului Ghimbav, județul Brașov,

- având în vedere referatul de specialitate nr. 12810 /06.03.2024;
- art.8 al.(1) și (3), lit.d), art.22 al. (2)-(4), art.29, art.32 al.(2) din Legea nr. 51/2006 a serviciilor comunitare de utilități publice, republicată, cu modificările și completările ulterioare;
- art.2 al.(3) lit.m), art. 6 al.(1) lit.e) h), art.12 al.(1) lit.b), art.14 al.(2) și (4), art.17, art. 24, din Legea nr.101/2006 a serviciului de salubritate a localităților, republicată, cu modificările și completările ulterioare;
- art.90 lit.f) din Ordonanța de Urgență nr. 195/2005 privind protecția mediului, cu modificările și completările ulterioare
- Ordinului nr.82/2015 privind aprobarea Regulamentului-cadru al serviciului de salubritate a localităților, cu modificările și completările ulterioare, emis de ANRSC;
- Ordinului nr.111/2007 privind aprobarea Caietului de Sarcini-cadru al serviciului de salubritate a localităților, cu modificările și completările ulterioare, emis de ANRSC;
- Ordinului nr.640/2022 privind aprobarea Normelor metodologice de stabilire, ajustare sau modificare a tarifelor pentru activitățile de salubritate, precum și de calculare a tarifelor/taxelor distincte pentru gestionarea deșeurilor și a taxelor de salubritate, emis de ANRSC;
- Hotărârii de Guvern nr.395/2016 pentru aprobarea Normelor metodologice de aplicare a prevederilor referitoare la atribuirea contractului de achiziție publică/acordului-cadru din Legea nr. 98/2016 privind achizițiile publice, cu modificările și completările ulterioare;
- prevederile art. 129, alin. 1), completat de prevederile alin. (7), lit.s), de prevederile alin. (14) precum și de prevederile art. 139 alin. (1) și prevederile art. 196, alin.(1), lit. a) din Ordonanța de Urgență a Guvernului nr. 57 / 2019 privind Codul Administrativ;

Adoptă următoarea:

HOTĂRÂRE

Art. 1 Se aprobă Studiului de fundamentare a deciziei de delegare a gestiunii prin contract de achiziție publică privind serviciul public de salubritate pentru activitățile de dezinsecție, deratizare și dezinsecție în orașul Ghimbav conform Anexa 1, parte integrantă din prezenta hotărâre;

Art.2 Se aprobă Regulamentul activităților de dezinsecție, deratizare și dezinsecție în orașul Ghimbav, conform Anexa 2, parte integrantă din prezenta hotărâre;

Art. 3 Se aprobă Caietul de sarcini pentru delegarea gestiunii activităților de dezinsecție, deratizare și dezinsecție în orașul Ghimbav, conform Anexa 3, parte integrantă din prezenta hotărâre;

Art.4 Se aprobă Contractul de delegare a gestiunii activităților de dezinsecție, deratizare și dezinfectie în orasul Ghimbav, conform Anexa 4, parte integrantă din prezenta hotărâre (modelul);

Art. 5 Orice dispoziție contrară se revocă;

Art.6 Cu aducerea la îndeplinire a prezentei hotărâri se împuternicește Primarul orasului GHIMBAV, prin aparatul de specialitate.

Art.7 Prezenta hotărâre va fi comunicată, prin grija secretarului general al orasului, în conformitate cu prevederile art. 197 din Ordonanța de Urgență a Guvernului nr. 57/2019 privind Codul Administrativ, Primarului orasului Ghimbav, Instituției Prefectului județul Brașov și afișată pe site-ul Primăriei orasului GHIMBAV - <https://www.primaria-ghimnav.ro/> - pentru aducere la cunoștința publică.

**INIȚIATOR
PRIMAR
Ionel FLIUNDRĂ**



**Avizează pentru legalitate
Secretarul orasului Ghimbav
Szinatovici Dan**



ROMÂNIA
JUDEȚUL Brasov
Orasul Ghimbav
-PRIMAR-

RAPORT nr. 12809 / 06.03.2024

pentru aprobarea Studiului de fundamentare a deciziei de delegare a gestiunii serviciului de salubritate pentru activitățile de dezinsecție, deratizare și dezinfecție, a Regulamentului, a Caietului de sarcini și a Contractului de delegare a gestiunii activităților de dezinsecție, deratizare și dezinfecție în orașul Ghimbav

Subsemnatul Ionel FLIUNDRA, primarul orașului Ghimbav am inițiat Proiectul de hotărâre pentru aprobarea pentru aprobarea Studiului de fundamentare a deciziei de delegare a gestiunii prin contract de achiziție publică, Regulamentul, Caietul de sarcini și Contract de delegare a gestiunii activităților de dezinsecție, deratizare și dezinfecție în orașul Ghimbav, având în vedere următoarele considerente:

-UAT orașul Ghimbav se află în raport juridic cu o societate autorizată pentru desfășurarea activităților DDD conform Contractului de delegare a gestiunii activităților de dezinsecție, deratizare și dezinfecție nr. 69/18818/21.07.2023 ce are ca termen 1 (un)an, cu finalizare în luna iulie 2024.

-ținând cont de modificările legislative, de emiterea Ordonanței de Urgență nr.92/2021 privind regimul deșeurilor, care înlocuiește în totalitate Legea 211/2011 privind regimul deșeurilor (în întregime abrogată)

-consider necesar, actualizarea documentației Serviciul public de salubritate –activitățile de dezinsecție, deratizare și dezinfecție a orașului Ghimbav în baza actelor normative în vigoare.

PRIMAR
Ionel FLIUNDRA





ROMÂNIA
JUDEȚUL BRAȘOV
PRIMĂRIA ORAȘULUI GHIMBAV
str. Lungă nr. 2, GHIMBAV, cod poștal 507075
Tel/fax: 40-268 - 25.80.06 / 25.83.55

www.primaria-ghimbav.ro, E-mail: relatii publice@primaria-ghimbav.ro

Nr. 12810 din 06.03.2024

APROBAT
PRIMAR
FLIUNDRĂ IONEL

Referat de specialitate

pentru aprobarea Studiului de fundamentare a deciziei de delegare a gestiunii serviciului de salubritate pentru activitățile de dezinsecție, deratizare și dezinfecție, a Regulamentului, a Caietului de sarcini și a Contractului de delegare a gestiunii activităților de dezinsecție, deratizare și dezinfecție în orașul Ghimbav

În baza art.2, al.(3), lit.m) din Legea 101/2006 privind serviciul public de salubritate, republicată, cu modificările și completările ulterioare, activitatea de dezinsecție, dezinfecție și deratizare face parte din serviciul public de salubritate. Serviciul de salubritate se înscrie în sfera serviciilor publice de gospodărie urbană, așa cum sunt reglementate prin Legea nr. 51/2006 a serviciilor comunitare de utilități publice. În prezent UAT orașul Ghimbav se află în raport juridic cu o societate autorizată pentru desfășurarea acestor activități și ca urmare a încheierii Contractului de delegare a gestiunii activităților de dezinsecție, deratizare și dezinfecție nr. 69/18818/21.07.2023, pe durata de 1 (un)an.

Compartimentul de specialitate, ținând cont de modificările legislative, de emiterea Ordonanței de Urgență nr.92/2021 privind regimul deșeurilor, care înlocuiește în totalitate Legea 211/2011 privind regimul deșeurilor (în întregime abrogată) consideră necesar, actualizarea documentației Serviciul public de salubritate –activitățile de dezinsecție, deratizare și dezinfecție a orașului Ghimbav în baza următoarelor acte normative:

-art.8 al.(1) și (3), lit.d), art.22 al. (2)-(4), art.29, art.32 al.(2) din Legea nr. 51/2006 a serviciilor comunitare de utilități publice, republicată, cu modificările și completările ulterioare;

-art.2 al.(3) lit.m), art. 6 al.(1) lit.e) h), art.12 al.(1) lit.b), art.14 al.(2) și (4), art.17, art. 24, din Legea nr. 101/2006 a serviciului de salubritate a localităților, republicată, cu modificările și completările ulterioare;

-art.90 lit.f) din Ordonanța de Urgență nr. 195/2005 privind protecția mediului, cu modificările și completările ulterioare;

-Ordinului nr. 82/2015 privind aprobarea Regulamentului-cadru al serviciului de salubritate a localităților, cu modificările și completările ulterioare, emis de ANRSC;

-Ordinului nr. 111/2007 privind aprobarea Caietului de Sarcini-cadru al serviciului de salubritate a localităților, cu modificările și completările ulterioare, emis de ANRSC;

-Ordinului nr. 640/2022 privind aprobarea Normelor metodologice de stabilire, ajustare sau modificare a tarifelor pentru activitățile de salubritate, precum și de calculare a tarifelor/taxelor distincte pentru gestionarea deșeurilor și a taxelor de salubritate, emis de ANRSC;

-Ordinului nr. 119/2014 pentru aprobarea Normelor de igienă și sănătate publică privind F01-PS32 Ed.I, rev. 00 mediul de viață al populației, emis de Ministrul Sănătății;

-OUG nr. 92/2021 privind regimul deșeurilor, cu modificările și completările ulterioare;

-Legii nr. 98/2016 privind achizițiile publice, cu modificările și completările ulterioare;

-Hotărârii de Guvern nr. 395/2016 pentru aprobarea Normelor metodologice de aplicare a prevederilor referitoare la atribuirea contractului de achiziție publică/acordului-cadru din Legea nr. 98/2016 privind achizițiile publice, cu modificările și completările ulterioare;

-Hotărârii de Guvern nr. 745/2007 pentru aprobarea Regulamentului privind acordarea licențelor în domeniul serviciilor comunitare de utilități publice, cu modificările și completările ulterioare.

Fată de cele prezentate mai sus, vă propunem spre analiză și aprobare proiectul de hotărâre în forma prezentată.

Intocmit,
Cojenelu Elena

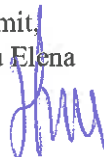

STUDIU de FUNDAMENTARE

a deciziei de delegare a gestiunii prin contract de achiziție publică privind serviciul public de salubritate – activitățile de dezinsecție, deratizare și dezinfecție în orașul Ghimbav

CUPRINS

Capitolul I – Introducere

- 1.1. Scopul Studiului de fundamentare
- 1.2. Procesul de luare a deciziilor

Capitolul II - Aspecte generale

- 2.1. Obiectivele și cerințele proiectului
- 2.2. Descrierea *activităților*
- 2.3. Analiza părților interesate

Capitolul III - Fezabilitatea tehnică a proiectului

- 3.1. Informații tehnice generale
- 3.2 Standarde de performanță tehnică și specificații tehnice de calitate
- 3.3 Starea tehnică a facilităților existente
- 3.4 Utilități disponibile și necesare

Capitolul IV - Fezabilitatea economică și financiară

- 4.1 Durata contractului
- 4.2 Motive care justifică delegarea gestiunii *activităților* prin contract de achiziție public
- 4.3 Matricea riscurilor

Capitolul V - Aspecte referitoare la mediu

Capitolul VI. Aspecte sociale

Capitolul VII - Aspecte instituționale

- 7.1 Tipul contractului
- 7.2 Structura juridică a contractului
- 7.3 Beneficiile contractului de achiziții publice

Capitolul VIII – Concluzii

CAPITOLUL I – Introducere

Activitățile de dezinsecție, deratizare și dezinfecție – denumite în continuare *activități*, sunt parte componentă a serviciului de salubritate a orașului Ghimbav, serviciu comunitar de utilitate publică, organizat, reglementat, condus, monitorizat și controlat de autoritatea administrației publice a orașului Ghimbav – denumită în continuare *delegatar*.

Elaborarea Studiului de fundamentare privind decizia de delegare a gestiunii a *activităților*, reprezintă o cerință obligatorie în orice situație în care *delegatarul* intenționează să atribuie un contract de achiziție publică de servicii, conform prevederilor legale.

Studiul va sta la baza deciziilor ulterioare ale consiliului local al Orașului Ghimbav, acesta fiind utilizat pentru a verifica corectitudinea calificării contractului drept un contract de achiziție publică.

Prezentul studiu de fundamentare stabilește soluția de delegare a gestiunii *activităților* în scopul asigurării efectuării în regim de continuitate a acestora.

1.1 Scopul studiului de fundamentare

Prezentul studiu de fundamentare urmărește să stabilească necesitatea, oportunitatea și fezabilitatea tehnică și financiară în ceea ce privește delegarea de gestiune a *activităților*.

Rezultatele studiului de fundamentare a deciziei de delegare a gestiunii *activităților*, trebuie să justifice necesitatea și oportunitatea delegării acestora și să demonstreze că:

- proiectul este realizabil;
- proiectul răspunde cerințelor și politicii *delegatarului*, precum și așteptărilor comunității locale;
- au fost luate în considerare diverse alternative de realizare a proiectului;
- varianta prin care proiectul prevăzut a fi realizat prin atribuirea unui contract de achiziție publică de servicii este mai avantajoasă în raport cu proiectul prevăzut a fi realizat prin atribuirea unui contract de concesiune;
- proiectul beneficiază de susținere financiară, în limitele stabilite de legislația în vigoare.

1.2. Procesul de luare a deciziilor

În conformitate cu prevederile Legii nr. 51/2006, republicată, privind serviciile comunitare de utilități publice, și a Legii 101/2006, republicată, privind serviciul de salubritate a localităților, *activitățile* sunt de utilitate publică.

Gestiunea serviciilor comunitare de utilități publice se organizează și se realizează prin modalitatea gestiunii directe sau a gestiunii delegate, alegerea modalității de gestiune făcându-se prin hotărâri consiliului local al orașului Ghimbav.

Potrivit prevederilor Legii nr. 51/2006, republicată, procedura de atribuire a contractului de delegare a gestiunii se stabilește în baza prevederilor Legii nr. 98/2016 privind achizițiile publice și a Hotărârii nr. 395/2016 pentru aprobarea Normelor metodologice de aplicare a prevederilor referitoare la atribuirea contractelor de achiziții publice din Legea nr. 98/2016.

Având în vedere prevederile art.229 alin.(1) entitatea contractantă are obligația de a elabora un studiu de fundamentare prin care se vor demonstra necesitatea și oportunitatea delegării gestiunii prin achiziție a *activităților*. Studiul de fundamentarea a deciziei privind modalitatea de gestiune se supune spre dezbateră și aprobare în Consiliul Local al orașului Ghimbav, iar pentru atribuirea contractului de achiziție publică se va organiza licitație publică deschisă.

CAPITOLUL II - Aspecte generale ale proiectului

2.1 Obiectivele și cerințele proiectului

Scopul principal al delegării gestiunii *activităților*, este să asigure, pe baza unei gestionări optime următoarele:

- ▶ continuitatea operațiunilor specifice *activităților*;
- ▶ securitatea *activităților* prestate;
- ▶ tarificare echitabilă a *activităților* prestate;
- ▶ adaptabilitatea *activităților* la cerințele comunității locale;
- ▶ satisfacerea cu prioritate a nevoilor utilizatorilor;
- ▶ accesul liber la servicii și la informații referitoare la *activități*;
- ▶ utilizarea eficientă a fondurilor publice în prestarea *activităților*;
- ▶ rezolvarea problemelor de ordin economic, social și de mediu ale orașului.

Delegatarul are ca obiective:

- ▶ îmbunătățirea condițiilor de viață ale cetățenilor prin promovarea calității și eficienței *activităților*;

- ▶ creșterea calității vieții cetățenilor prin susținerea dezvoltării economice a orașului, în principal prin stimularea mecanismelor economiei de piață, realizarea unei infrastructuri edilitare moderne, atragerea investițiilor profitabile pentru comunitatea locală;
- ▶ dezvoltarea durabilă a unor servicii care să asigure protecția mediului înconjurător;
- ▶ organizarea **activităților** astfel încât să satisfacă nevoile populației, ale instituțiilor publice și agenților economici;
- ▶ realizarea **activităților** la calitate superioară, cu costuri minime.

Prin delegarea gestiunii **activităților**, delegatarul are ca obiectiv îmbunătățirea condițiilor de viață ale cetățenilor prin:

- ▶ promovarea calității și eficienței acestor **activități**;
- ▶ dezvoltarea durabilă a **activităților**;
- ▶ protecția mediului înconjurător;
- ▶ verificarea periodică a zonelor dacă mai sunt dăunători în locurile unde s-a executat dezinsecție, deratizare și dezinfectie.

Principiile de organizare și funcționare a **activităților** sunt următoarele:

- ▶ protecția sănătății publice;
- ▶ autonomia locală și descentralizarea;
- ▶ responsabilitatea față de cetățeni;
- ▶ conservarea și protecția mediului înconjurător;
- ▶ menținerea curățeniei și crearea unei estetici corespunzătoare a orașului Ghimbav;
- ▶ calitatea și continuitatea **activităților**;
- ▶ tarife echitabile și accesibile tuturor cetățenilor;
- ▶ transparența, consultarea și antrenarea în decizii a cetățenilor;
- ▶ administrarea corectă și eficientă a bunurilor din proprietatea publică și a banilor publici.

2.2 Descrierea **activităților**

Din punct de vedere al eficienței aplicării, **activitățile** trebuie tratate în mod unitar printr-un program de activități, atât pe domeniul public și privat al orașului Ghimbav, cât și pe proprietăți (terenuri și spații aflate în administrare/concesiune/chirie), în conformitate cu art. 103 din Ordinul Președintelui ANRSC nr. 82/2015 pentru aprobarea Regulamentului – cadru al serviciului de salubritate a localităților cu modificările și completările ulterioare – conform **tab.1**.

Programul unitar privind **activităților** în orașul Ghimbav va cuprinde:

- ▶ tipul de vectori supuși tratamentului;
- ▶ perioadele de execuție;
- ▶ obiectivele la care se aplică dezinsecțiile.

tab.1

LOCAȚIE		
Nr. crt.	Denumire	
0	1	2
1.	Clădiri ale instituțiilor publice ale orașului Ghimbav	
2.	Clădiri ale unităților sanitare	
3.	Spații deschise din domeniul public și privat al orașului Ghimbav	terenuri ale instituțiilor publice din subordine
4.		parcuri, spații verzi, piețe, târguri, oboare, bălciuri, cimitire, maluri de lac, ape curgătoare, alte asemenea,
5.	Spații special amenajate pentru colectarea deșeurilor menajere	
6.	Spații destinate publicului	
7.	Stații mijloace de transport în comun	
8.	Clădiri ale altor instituții publice	
9.	Cămine și canale aferente rețelelor tehnico-edilitare	alimentare cu apă/canalizare
10.		telefonie/ rețele subterane de fibră optică, alte asemenea
11.	Spații tehnologice/ Subsoluri umede sau inundate	
12.	Obiective identificate ca reprezentând focare de infestare și care pot pune în pericol sănătatea oamenilor și a animalelor	
13.	Locuri în care există focare declarate care pun în pericol sănătatea oamenilor și a animalelor	
14.	Spații deschise din proprietatea privată a persoanelor fizice și juridice, respectiv terenuri ale:	operatorilor economici
15.		persoanelor fizice/ asociațiilor de proprietari/locatari
16.		altor instituții publice

Dezinsecția în accepțiunea prezentului studiu, reprezintă acțiunea de combatere a insectelor în stadiul de larvă și/sau adult, vectoare de maladii transmisibile și generatoare de disconfort, cu substanțe chimice. Dezinsecția se execută la exterior și interior.

► Dezinsecția se efectuează în următoarele locații:

- clădiri ale instituțiilor publice;
- părți comune ale clădirilor tip condominii, case;
- căminele aferente rețelelor de alimentare cu apă, canalizare, alimentare cu energie termică;
- parcuri, cimitire, lacuri, bălți, mlaștini, maluri de apă, ape curcatoare;
- zone demolate și neconstruite;
- târguri, piețe, oboare;
- subsoluri– subsoluri uscate, umede sau inundate.

► Dezinsecția executată la exterior conține următoarele etape:

- dezinsecția preventivă (profilactică) care are drept scop crearea de condiții nefavorabile dezvoltării, înmulțirii și răspândirii dăunătorilor.
- dezinsecția curativă în focar, prin care se urmărește distrugerea și îndepărtarea insectelor și antropodelor din unitatea asupra căreia se activează.

Combaterea populației de insecte adulte se efectuează după acțiunea de *delarvizare*, cu scopul de reducere imediată și în mod drastic a acestor insecte din locurile de adăpostire (arbori, tufișuri, gard viu, vegetația din oraș), aplicându-se sub formă de ceață caldă sau rece în sistem ULV, cuprinzând întreaga vegetație de la sol, *către vârful copacilor*.

► Dezinsecția va fi realizată prin pulverizarea unei pelicule fine de substanță, care se face cu utilaje purtate de operator și amplasate pe vehicule.

Factorii care influențează dezinsecția, sunt cei prezentați în **tab.2**.

Criteriile de alegere a insecticidelor sunt cele prezentați în **tab.3**.

tab.2

FACTORI CARE INFLUENȚEAZĂ DEZINSECȚIA		
Nr. crt.	Denumire	Specificație
0	1	2
1.	Simultaneitatea tipurilor de dezinsecție	pulverizarea și tratamentul la sol, sub forma de ceață caldă, în parcuri, zone cu verdeață, pentru combaterea antropodelor, asigurând eradicarea acestora tratamentul terestru și delarvizarea terenurilor de propagare: terenuri mlaștinoase, râuri, bălți, etc. pentru combaterea larvelor, care asigură o protecție mai completă dezinsecția în subsoluri, casa scării și poduri unde există unul din cele mai mari focare de infestare, ocazie cu care se distruge și focarele celorlalte insecte
2.	Eficiența desfășurării simultane a dezinsecțiilor	tratamentul terestru prin combaterea directă a adulților și larvelor de insect, în stadii tinere tratamentul în subsoluri, casa scării și poduri, care asigură confortul imediat
3.	Costul produselor utilizate și cantitățile de insecticide folosite	

tab.3

CRITERII de ALEGERE a INSECTICIDELOR		
Nr. crt.	Denumire	Specificație
0	1	2
1.	Domeniul de aplicare	
2.	Eficacitatea	
3.	Economicitatea	
4.	Compatibilitate pentru dispersie în sistem ULV	
5.	Spectrul de combatere privind gama de insecte vectoare	
6.	Acțiunea insecticidelor prin:	contact ingestie
7.	Cunoașterea:	toxicității insecticidelor în condițiile de utilizare măsurilor de protecție recomandate
8.	Ușurința în:	prepararea și aplicarea soluțiilor stocarea substanțelor și produselor
9.	Lipsa:	corozivității efectelor distructive

Dezinfectia Dezinfectia este o metoda a igienei, constand in operatiuni de prevenire si combatere a bolilor infectioase si parazitare la om si animale, urmarindu-se distrugerea germenilor patogeni de pe suprafetele supuse acestei operatiuni previne dezvoltarea germenilor patogeni, transmitatori de boli si combate raspandirea in masa a bolilor transmisibile.

În afara de curatenia mecanică care se impune în fiecare spațiu dezinfectia se realizează:

- Preventiv (profilactic) - pentru distrugerea eventualelor germeni patogeni sau condiționați patogeni, care în mod normal constituie microbismul local și se dezvoltă, influențând negativ starea de sănătate a oamenilor și animalelor.
- De necesitate - pentru combaterea unor boli infecțioase sau parazitare, din momentul înregistrării primelor cazuri de boală și până la lichidarea întregului focar.

Dezinfectia interioară se realizează în sediile instituțiilor publice aparținând orașului Ghimbav.

- conform tab.5

Pentru dezinfectia chimică vor fi utilizate dezinfectante cu spectru de acțiune bactericidă (și/sau tuberculocidă) virulicidă, fungicidă și/sau sporicidă.

Produsele biocide utilizate pentru dezinfecție, sunt produse care conțin substanțe active definite în Regulamentul UE nr. 528/2012 al Parlamentului European și al Consiliului din 22 mai 2012 privind punerea la dispoziție pe piață și utilizarea produselor biocide și plasate pe piață conform prevederilor art. 7 din Hotărârea Guvernului nr. 617/2014 privind stabilirea cadrului instituțional și a unor măsuri pentru punerea în aplicare a Regulamentului (UE) nr. 528/2012 al Parlamentului European și al Consiliului din 22 mai 2012 privind punerea la dispoziție pe piață și utilizarea produselor biocide, cu modificările și completările ulterioare;

Dezinfectia se va realiza cu produse etichetate de producător și avizate/autorizate ca dezinfectante (care conțin și alte clase de substanțe chimice sau combinații ale acestora) la concentrația de utilizare la care sunt distruse toate microorganismele cu excepția unui număr mare de spori bacterieni.

Deratizarea:

Este acțiunea de stărpire a rozătoarelor prin otrăvire cu substanțe chimice sau prin culturi microbiene.

Va fi efectuată în toate locurile în care:

- ▶ se efectuează operațiunea de dezinsecție;
- ▶ există focare declarate care pun în pericol sănătatea oamenilor și a animalelor.

Reprezintă un complex de măsuri aplicate, în scopul distrugerii rozătoarelor dăunătoare (șoareci, șobolani), vectoare de maladii transmisibile și/sau generatoare de disconfort, și menținerii acestora la un nivel numeric redus.

Deratizarea previne și combate transmiterea unor boli bacteriene, virotice și parazitare atât la om cât și la animale.

Măsurile de combatere a rozătoarelor sunt de natură:

- ▶ preventivă, realizându-se prin împiedicarea pătrunderii și stabilirii rozătoarelor în obiective;
- ▶ profilactică prin îndepărtarea surselor de apă și hrană pentru rozătoare;
- ▶ defensivă prin amplasarea de stații cu momeli toxice în locații bine definite sau prin amplasarea de momeli în galeriile existente și constatate pe teren.

Substanțele raticide folosite în acțiunile de deratizare, vor fi sub formă de momeli gata preparate de firma producătoare (sub formă de baton cerat sau pastă), sau produse de către operator pe suport cerealier și/sau alte tipuri de momeli propuse de către prestator și avizate de Ministerul Sănătății.

Momelile toxice care se vor amplasa în locuri deschise, vor fi introduse în stații de intoxicare din plastic sau metalice în vederea evitării deteriorării în caz de ploaie sau umezeală și vor purta inscripții „Pericol de otrăvire”, sau „Atenție otrăvă”, însoțit de semnul cap de mort. De asemenea se va menționa substanța folosită, antidotul în caz de ingerare accidentală, precum și datele de identificare ale prestatorului.

Numărul stațiilor de intoxicare va fi corelat în funcție de suprafața tratată și cantitatea de raticid folosită/unitatea de măsură conform prospectelor substanțelor utilizate.

Transportul substanțelor raticide se va face cu mijloacele auto ale prestatorului, acestuia revenindu-i obligația de a lua măsuri de siguranță privind sustragerea sau împrăștierea lor.

Pentru cadavrele de rozătoare rezultate în urma activității, prestatorul activității are obligația de a încheia un contract pentru prestarea serviciului de colectare și transport a cadavrelor.

Prestarea **activităților** în orașul Ghimbav va fi realizată prin efectuarea acțiunilor precizate în tab.4

tab.4

Acțiuni componente ale <i>activităților</i>		
Nr crt.	Denumire	Specificație
0	1	
1.	Cunoașterea zonei și a locului unde se execută dezinsecție, dezinfectie și deratizare	
2.	Stabilirea dăunătorilor din zona unde se execută dezinsecție și deratizare	
3.	Determinarea nivelului de infestare	
4.	Stabilirea substanțelor și a concentrației pentru combaterea dăunătorilor din zona propusă, astfel ca dezinsecțiile aplicate să nu pună în pericol sănătatea oamenilor și a animalelor	
5.	Pregătirea anunțurilor în presa locală	prezenței și toxicității substanțelor utilizate
6.	pentru avertizare asupra:	programului de lucru stabilit de către autoritatea locală
7.	Asigurarea cu utilaje și echipamente de protecție	
8.	Confirmarea prestației	

Frecvența de executare a activităților de dezinsecție, deratizare și dezinfecție este cea precizată în **tab.5**.

Nr. crt.	ACTIVITATE					
	Denumire	Scop		Frecvență	Observații	
0	1	2	3	5	6	
1.	D E Z I N S E C Ț I E	c o m b a t e r e	ț â n ț a r i	lunar (2-3 acțiuni)	în sezonul cald, pentru spațiile deschise prevăzute în programul unitar de acțiune, inclusiv cămine și canale aferente rețelelor edilitare	
2.				acțiuni min. 3 /an- maxim 6 /an sau ori de câte ori este nevoie	în spațiile comune închise ale clădirilor,	
3.		a l ț i v e c t o r i			acțiuni min. 3 /an- maxim 6 /an sau ori de câte ori este nevoie	în spațiile închise ale operatorilor economici cu profil nealimentar, instituțiilor publice și spațiile comune închise ale clădirilor
4.					lunar (2-3 acțiuni) ori de câte ori este nevoie	în spațiile închise ale operatorilor economici cu profil alimentar și ale unităților sanitare
5.					la solicitare	persoane fizice din spațiile cu destinație de locuință
6.	DEZINFECȚIE la solicitare			min. 2/an maxim 12 ori de câte ori este nevoie	persoane fizice și juridice în spațiile închise prevăzute în programul unitar de acțiune,	
7.	D E R A T I Z A R E	c o r o z ă t o a r e		min. 3/sem.+ori de câte ori este nevoie pentru stingere focar	pentru operatorii economici cu profil nealimentar și asociațiile de proprietari/locatari	
8.				min. 1/trim.+ori de câte ori este nevoie pentru stingere focar	pentru operatorii economici cu profil alimentar	
9.				conf. program unitar de acțiune, dar min. 3 maxim 6 tratamente/an	pentru spațiile închise și deschise din domeniul public și privat al orașului Ghimbav	
10.				la solicitare+ori de câte ori este nevoie pentru stingere focar	persoane fizice	
11	Tratament capuse			acțiuni minim 4/an maxim 6/an	pentru spațiile deschise din domeniul public și privat al orașului Ghimbav	
12	Larvicidare			Minim 3/an, maxim 5/an	În sezonul cald în zonele cu umiditate crescută de pe domeniul public al orașului Ghimbav	

Modul de realizare a activităților:

În urma sesizărilor primite la Primăria orașului Ghimbav din partea persoanelor fizice, juridice și asociațiilor de proprietari privind zonele și locul unde sunt constatate focare de dăunători, insecte și rozătoare, prestatorul **activităților** se va deplasa la fața locului, verificând, potrivit specificului zonei și a dăunătorilor ce tratament trebuie să aplice pentru combaterea lor și să nu fie afectate apa și solul.

Operatorii **activităților** :

► vor verifica periodic în urma dezinsecțiilor aplicate la sol nivelul densității insectelor, care se datorează pe de o parte apariției lor din habitate larvare netratate, iar pe de altă parte migrării adulților din zone învecinate sau ieșirii lor din locurile de adăpostire în care nu au avut de suferit din cauza dezinsecțiilor la sol, care se aplică sub formă de aerosoli reci sau ceța caldă; pentru fiecare din aceste două tipuri de dezinsecție se va utiliza aparatura adecvată și produse insecticide condiționate special pentru tipul respectiv de tratament;

► în urma sesizărilor primite vor recolta de la fața locului insecte sau rozătoare (sub forma de ouă, larve, nimfe, adulți care pot fi transportați din locuri infestate în locuri neinfestate, odată cu diferite marfuri alimentare sau nealimentare), urmând să fie cercetate și analizate în laboratoare specializate ce boli transmit prin agenți patogeni la om și cu ce dezinfecție se pot înlătura;

► trebuie să fie bine instruiți la manevrarea substanțelor toxice, iar în caz de un accident cu aceste substanțe să știe să intervină cât mai urgent.

Personalul care deservește mijloacele auto folosite pentru transportul substanțelor toxice trebuie să fie instruit pentru efectuarea acestuia în condiții de siguranță, să dețină toate documentele de însoțire și să nu abandoneze substanțele toxice pe traseu.

Pentru deplasare se vor folosi traseele cele mai scurte, cu cel mai redus risc pentru sănătatea populației și a mediului, care au fost aprobate de autoritățile competente. Transportatorii trebuie să aibă dotarea tehnică și personal corespunzător pentru intervenție, în cazul unor defecțiuni sau accidente apărute în timpul transportului.

2.3 Analiza părților interesate

Autoritatea administrației publice a orașului Ghimbav, în calitate de autoritate contractantă, urmărește ca utilizatorii (persoane fizice, asociații de proprietari, instituții publice, agenți economici, etc.) să beneficieze de un serviciu care

să corespundă legislației în domeniu și normelor europene privind creșterea standardului de calitate în executarea activităților.

În funcție de tipul activității de salubritate, pot fi utilizatori ai **activităților**:

- ▶ comunitatea locală;
- ▶ persoane fizice ori juridice care beneficiază individual de **activități**.

Alte părți interesate:

- ▶ Autoritatea Națională de Reglementare pentru Serviciile Comunitare de Utilități Publice, care are rol de a controla și monitoriza activitatea din sfera serviciilor de utilități publice;
- ▶ Garda Națională de Mediu;
- ▶ Agenția pentru Protecția Mediului;
- ▶ Direcția de Sănătate Publică județului Brașov;
- ▶ Direcția Sanitar-Veterinară și de Siguranța Alimentelor;
- ▶ Organizații pentru Protecția Animalelor;
- ▶ Administrația Bazinală de Apă Olt;
- ▶ Poliția Orașului Ghimbav.

În scopul asigurării unor servicii de calitate, se impune selectarea unui operator privat, care deține licență, oferă garanții profesionale și financiare și care se va angaja la respectarea indicatorilor de performanță specifici prevăzuți în regulamentul activităților.

Consiliul Local al Orașului Ghimbav va păstra prerogativele și răspunderile cu privire la adaptarea politicilor și strategiilor de îmbunătățire a serviciilor, respectiv a programelor de dezvoltare a sistemului și a infrastructurii, precum și obligația de a urmări, de a controla și supraveghea cum se realizează serviciile publice, respectiv:

- ▶ modul de respectare și de îndeplinire a obligațiilor contractuale, inclusiv în relația cu utilizatorii;
- ▶ calitatea **activităților** prestate;
- ▶ indicatorii de performanță stabiliți;
- ▶ modul de exploatare, dezvoltare sau modernizare a sistemului;
- ▶ modul de formare, stabilire, modificare și ajustare a prețurilor și tarifelor pentru **activitățile** prestate.

Autoritatea publică locală are obligația să achite operatorului sumele convenite prin contract pentru prestațiile pe care acesta le efectuează în beneficiul întregii comunități, cu respectarea legislației în vigoare.

Utilizatorii au drept de acces fără discriminare la informațiile publice referitoare la **activități**, atât operatorul, cât și autoritatea administrației publice a orașului Ghimbav având obligația de a comunica informații cu privire la indicatorii de calitate ai **activităților**, la structura tarifară și la clauzele contractuale

CAPITOLUL III - Fezabilitatea tehnică a proiectului

3.1 Informații tehnice generale

Orașul Ghimbav este așezat în județul Brașov, în centrul țării, la nord-vest de zona centrală a Depresiunii Bârsa. Este situat la 7 km vest de Brașov, pe DN 1 și calea ferată Brașov-Sibiu, altitudine 535 m, rețeaua hidrografică fiind constituită de râurile Ghimbășel și Bârsa. Are o suprafață totală de 2.830 ha, din care, intravilan 1.188,03 ha iar extravilan 1.641,41 ha. Alte date informative sunt prezentate în **tab.6**.

tab. 6

Nr. crt.	ARIA SERVICIULUI - DATE CARACTERISTICE		
	Standard		PROPRII
			Denumire /Valori
0	1	2	3
1.	DENUMIRE		GHIMBAV
2.	RANG		ORAȘ
3.	JUDET		BRASOV
4.	AMPLASAMENT		
5.	SEDIU	Primărie	Oraș Ghimbav, str. Lungă nr. 2
6.		Consiliu Local	Oraș Ghimbav, str. Lungă nr. 2
7.	COD POSTAL		507075
8.	LOCALITĂȚI AFERENTE		Ghimbav
9.	SUPRA	total	2.830 ha.
10.	FAȚĂ	intravilan	1188,03 ha.
11.		extravilan	1641,41 ha.
13.	POPULAȚIE		7044
14.	NUMĂR de:	gospodării	1620
15.		locuințe	1750
16.		Grădinițe și creșe	1+1
17.		școli	1
18.		instituții publice	2
19.		agenți economici	184
20.	ACCES	drum național	Da
21.		C.F.R.	Da

22.	SERVICIU PUBLIC de:	Alimentare cu apă/canal	Da
23.		salubritate	Da
24.		iluminat public	Da
25.		transport local de călători	Nu
26.	TELE FONIE	fixă	Da
27.		mobilă	Da
28.	INTERNET		Da
29.	ACTIVITĂȚI DESFĂȘURATE		Învățământ, sănătate, diverse servicii, agricultură, industrie ușoară, metalice, activități industriale, comerț, servicii de transport
30.	OPORTUNITĂȚI OFERITE		Facilități fiscale, posibilități de parteneriate în realizarea unor proiecte de investiții.

3.2 Standarde de performanță tehnică și specificații tehnice de calitate

Definirea specificațiilor tehnice relaționate *activităților* acordă operatorilor economici oportunitatea de a-și utiliza cel mai bine cunoștințele, experiența și ideile inovatoare, fiind prin urmare un element esențial pentru obținerea unui raport cost beneficiu pozitiv.

Calitatea *activităților* prestate este în strânsă corelație cu calitatea și eficiența utilajelor și echipamentelor utilizate, calitatea și eficiența substanțelor și materialelor precum și cu pregătirea profesională a personalului de specialitate. Indicatorii de performanță stabilesc condițiile ce trebuie respectate de operator pentru asigurarea serviciului de salubritate a localităților.

Indicatorii de performanță asigură condițiile pe care trebuie să le îndeplinească *activitățile*, avându-se în vedere:

- continuitatea din punct de vedere cantitativ și calitativ;
- adaptarea permanentă la cerințele cetățenilor;
- excluderea oricărei discriminări privind accesul la serviciile prestate;
- respectarea reglementărilor specifice din domeniul protecției mediului și al sănătății populației;
- implementarea unor sisteme de management al calității, al mediului și al sănătății și securității muncii.

La stabilirea indicatorilor de performanță pentru *activități*, se vor avea în vedere următoarele:

- contractarea serviciilor;
- măsurarea, facturarea și încasarea contravalorii serviciilor efectuate;
- îndeplinirea prevederilor din contract cu privire la calitatea serviciilor efectuate;
- soluționarea în timp util a reclamațiilor cetățenilor referitoare la serviciile prestate.

În vederea urmării respectării indicatorilor de performanță, operatorul de servicii trebuie să asigure:

- gestiunea serviciilor conform prevederilor contractuale;
- înregistrarea activităților privind măsurarea, facturarea și încasarea contravalorii serviciilor prestate;
- înregistrarea reclamațiilor și sesizărilor cetățenilor și modul de soluționare a acestora.

Operatorul trebuie să asigure prestarea *activităților* în regim de continuitate, cu respectarea condițiilor tehnice specifice fiecărei activități.

Operatorul *activităților* trebuie să posede capacitatea tehnică și organizatorică, dotarea și experiența managerială necesare atât pentru gestiunea propriu-zisă a serviciilor, cât și pentru exploatarea și întreținerea infrastructurii edilitar-urbane aferente acestora.

3.3 Starea tehnică a facilităților existente

Pentru realizarea *activităților* autoritatea publică locală va pune la dispoziție operatorului domeniul public, având componența și structura prezentate în **tab. SO1**, **tab. SO2** și **tab. SO3**, inclusiv agenții economici – **tab. SO 4**, din Anexa la prezentul studiu.

3.4 Utilități disponibile și necesare

Pentru îmbunătățirea calității *activităților* operatorul va trebui să facă investiții pentru:

- ▶ realizarea unui program de mediatizare și conștientizare a populației cu privire la serviciile prestate;
- ▶ modernizarea, cu utilaje specifice, în vederea prestării serviciilor la un nivel de calitate corespunzător, atingând indicatorii de performanță.

CAPITOLUL IV - Fezabilitatea economică și financiară

4.1 Estimarea costurilor și veniturilor pe întreaga perioadă a proiectului, inclusiv identificarea și cuantificarea financiară a riscurilor trebuie să conducă la stabilirea unor tarife reale.

Tarifele aprobate să conducă la atingerea următoarelor obiective:

- asigurarea prestării *activităților* la nivelurile de calitate și indicatorii de performanță stabiliți de Consiliul Local al Orașului Ghimbav prin caietul de sarcini, regulamentul serviciului și prin contractul de delegare a gestiunii;
- realizarea unui raport calitate-cost cât mai bun pentru *activitățile* prestate pe perioada angajată și asigurarea unui echilibru între riscurile și beneficiile asumate de părțile contractante;
- asigurarea funcționării eficiente a *activităților*, precum și asigurarea protecției mediului.

Pentru desfășurarea *activităților* este necesar personal de execuție calificat și instruit, conform legislației în vigoare, dimensionat după suprafețele și etapele specifice.

Activitățile au ca sursă de finanțare bugetul local.

Finanțarea cheltuielilor de funcționare, reabilitare și dezvoltare a **activităților**, precum și a cheltuielilor de investiții pentru realizarea infrastructurii aferente acestuia se fac cu respectarea legislației în vigoare.

Cheltuielile curente pentru asigurarea funcționării propriu-zise a **activităților** și prestării activităților edilitar gospodărești specifice acestuia, respectiv pentru întreținerea, reabilitarea și exploatarea infrastructurii edilitar urbane aferente, se pot asigura prin încasarea de la consiliul local și de la utilizatori, pe baza tarifelor, prețurilor sau taxelor legal aprobate, a unor sume reprezentând contravaloarea **activităților** prestate, cu respectarea următoarelor condiții:

- ▶ organizarea și desfășurarea pe principii și criterii comerciale și concurențiale a activității prestate;
- ▶ protejarea autonomiei financiare a operatorului;
- ▶ reflectarea costului efectiv al prestării **activităților** în structura și nivelul tarifelor;
- ▶ ajustarea periodică a prețurilor, tarifelor și taxelor locale, în condiții legale;
- ▶ acoperirea prin tarife și prin taxele locale cel puțin a sumelor investite și a cheltuielilor curente de funcționare a **activităților**;
- ▶ recuperarea integrală a cheltuielilor poate fi făcută prin tarife, sau prin taxe locale.

Finanțarea și dezvoltarea investițiilor aferente **activităților** se face cu respectarea legislației în vigoare privind inițierea, fundamentarea, promovarea și aprobarea investițiilor publice, a legislației privind achizițiile publice de lucrări, bunuri și servicii și cu respectarea dispozițiilor legale referitoare la calitatea și disciplina în construcții, urbanism și amenajarea teritoriului.

Finanțarea lucrărilor de investiții se poate asigura din următoarele surse:

- a) venituri proprii ale operatorului;
- b) sprijin nerambursabil obținut prin aranjamente bilaterale sau multilaterale;
- c) taxe speciale instituite în condițiile legii;
- d) participarea capitalului privat în cadrul unor contracte de parteneriat public privat;
- e) donații, sponsorizări;
- f) alte surse constituite potrivit legii.

Nivelul estimat al plăților **activităților** prestate trebuie analizat din următoarele perspective:

- a) planificarea pe termen scurt, mediu și lung: alocările bugetare multianuale previzionate pentru sectorul relevant;
- b) identificarea posibilelor surse de finanțare/acoperire a plăților.

Chiar dacă abordarea ar fi ca plățile să fie generate în mod direct și complet de către utilizatorii finali, accesibilitatea trebuie luată în calcul. De cele mai multe ori, autoritatea contractantă este cea care realizează plăți către operator pentru prestarea **activităților** ce fac obiectul contractului. Cu toate acestea, costurile sunt ulterior eşalonate pe toată durata derulării contractului. Prin urmare, impactul bugetar pe termen lung trebuie evaluat cu atenție pentru a preveni o situație în care plățile aferente contractului depășesc alocările bugetare previzionate. Urmare celor de mai sus se pot desprinde următoarele concluzii:

- ▶ contravaloarea prestațiilor de servicii ce fac obiectul contractului reprezintă sume ce vor fi cuprinse anual în bugetul local al orașului Ghimbav;
- ▶ prestarea **activităților** către populație și agenți economici se vor achita de către beneficiarii acestor servicii în baza contractelor încheiate cu operatorul economic.

Durata contractului

Autoritatea contractantă va atribui contractul de delegare a gestiunii **activităților** pe o perioadă de **4 (patru) ani**, durata acestuia începând de la data semnării de către ambele Părți, perioadă în care operatorul va presta **activitățile** ce fac obiectul acestui contract. Estimarea costurilor pe întreaga perioadă de derulare a contractului, inclusiv identificarea și cuantificarea financiară a riscurilor trebuie să conducă la stabilirea unor tarife reale.

4.2 Motive care justifică delegarea gestiunii activităților prin contract de achiziție public

Motive de ordin legislativ: sunt constituite de, cel puțin, prevederile actelor normative precizate în **tab.7**.

Motive de ordin economico-financiar:

Argumentul care stă la baza delegării gestiunii **activităților** prin contract de achiziție publică este acela că, prin realizarea de licitație deschisă se va putea obține selectarea unui prestator care să ofere raportul optim între valoarea mică a tarifelor și calitate ridicată a prestației **activităților**..

Nr. crt.	RANG					AN	DENUMIRE	
	Lege	OG	OUG	H.G.	ORD.			
	1	2	3	4	5			
1		4				1995	privind fabricarea, comercializarea si utilizarea produselor de uz fitosanitar pentru combaterea bolilor, daunatorilor si buruienilor in agricultura si silvicultura	
2	462					2002	-pentru aprobarea Ordonantei Guvernului nr.50/2000 privind masurile de colaborare dintre Ministerul sanatatii si autoritatile administratiei publice locale in aplicarea reglementarilor din domeniul sanatatii publice.	
		50				2000	-privind măsurile de colaborare dintre Ministerul Sănătății și Familiei și autoritățile administrației publice locale în aplicarea reglementărilor din domeniul sănătății publice	
3			195			2005	privind protectia mediului	
4	51					2006	legea serviciilor comunitare de utilități publice	
5	101						legea serviciului de salubritate a localităților	
6	319						legea securității și sănătății în muncă	
7				246			pentru aprobarea Strategiei naționale privind accelerarea dezvoltării serviciilor comunitare de utilități publice	
8			68			2007	privind răspunderea de mediu cu referire la prevenirea și repararea prejudiciului asupra mediului, cu modificările și completările ulterioare	
9				355			privind supravegherea sănătății lucrătorilor	
10					111		pentru aprobarea Caietului de sarcini cadru al serviciului de salubritate a localităților	
11					112		privind aprobarea contractului cadru de prestare a serviciului de salubritate a localitatii	
12				745			Regulamentul de acordare a licentelor în domeniul serviciilor de utilitati publice, cu modificarile si completarile ulterioare	
13			92			2021	privind regimul deseurilor	
14					119	2014	privind aprobarea normelor de igienă și sănătate publică privind mediul de viață al populației	
15	99						Pentru modificarea si completarea Legii 101/2016 legea salubritatii localitatii	
16				617			privind stabilirea cadrului instituțional și a unor măsuri pentru punerea în aplicare a Regulamentului (UE) nr. 528/2012 al Parlamentului European și al Consiliului din 22 mai 2012 privind punerea la dispoziție pe piață și utilizarea produselor biocide	
17					82	2015	pentru aprobarea Regulamentului cadru al serviciului de salubritate a localităților	
18	98					2016	privind achizițiile publice	
19				395			pentru aprobarea Normelor metodologice de aplicare a prevederilor referitoare la atribuirea contractului de achiziție publică din Legea nr. 98/2016	
19	225						Pentru modificarea si completarea Legii nr.51/2006 Legea serviciilor comunitare de utilitati publice, cu modificarile si completarile ulterioare	
20				867			Privind aprobarea Normelor metodologice de aplicare a prevederilor referitoare la atribuirea contractelor de concesiune de lucrări și concesiune de servicii din Legea nr. 100/2016 privind concesiunile de lucrări și concesiunile de servicii	
20			57			2019	privind codul administrativ	
21					520	2018	Privind modificarea Regulamentului-cadru al drtviului de salubritate a localitatilor	
22					640	2022	Privind aprobarea Normelor metodologice de stabilire, ajustare sau modificare a tarifelor pentru activitatile de salubritate , precum si de calculare a tarifelor/taxelor distincte pentru gestionarea deseurilor si a taxelor de salubritate	
23	H.C.L. Ghimbav nr.....							pentru aprobarea cadrului juridic local incident serviciului de salubritate a orașului Ghimbav

4.3 Matricea riscurilor privind achiziția publică a activităților - tab.8.

Identificarea și alocarea corectă a riscurilor este foarte importantă pentru aprecierea în întregime a structurii contractului.

Fiecare risc poate fi alocat fie autorității contractante, fie operatorului, sau poate fi împărțit între autoritatea contractantă și operator, în funcție de partea capabilă să-l gestioneze cel mai bine.

Studiul de fundamentare a deciziei de delegare de gestiune cuprinde definirea și cuantificarea riscurilor aferente proiectului, în termeni economici și financiari, luând în considerare alternativele identificate de distribuție a riscurilor între părțile contractuale.

Pentru fiecare risc, impactul financiar al producerii acestuia trebuie definit în contextul costurilor suportate de către Consiliul Local al orașului Ghimbav sau de către operator. Cu alte cuvinte, trebuie stabilită partea care va suporta consecințele financiare în cazul în care riscul se materializează în practică.

Regula generală pentru alocarea unui risc este aceea că acesta trebuie suportat de către partea (autoritatea contractantă sau operator) care poate atenua riscul în cea mai mare măsură și/sau care poate controla consecințele în cea mai mare măsură.

Alocarea riscurilor, așa cum este ea stabilită în prezentul studiu, nu este statică. Trebuie să se bazeze pe scopul și constrângerile autorității contractante și trebuie să țină seama dacă alocarea riscurilor este acceptabilă pentru investitori și finanțatori.

Pentru alocarea riscurilor, trebuie luate în considerare următoarele reguli:

1. Fiecărui risc i se atribuie un număr unic.
2. Fiecărui risc i se atribuie o denumire specifică, legată de natura riscului.
3. Trebuie stabilit, pentru fiecare risc, dacă acesta:
 - ▶ va fi reținut de autoritatea contractantă;
 - ▶ va fi alocat operatorului sau,
 - ▶ va fi împărțit între ambele părți.

tab.8

IDENTIFICAREA și ALOCAREA RISCURILOR				
Nr. crt.	CATEGORIA de RISC		DESCRIERE RISC	REPARTIȚIE RISC
	G	I		
0	1	2	3	4
1. RISCURI FINANCIARE				
	1.	Modificări de taxe și impozite	Rezultatul net este influențat de regimul fiscal	Alocarea este împărțită între delegatar și delegat
	2.	Modificări ale dobânzilor bancare	Variația dobânzilor poate schimba costul finanțării	Alocarea este împărțită între delegatar și delegat
	3.	Evoluții nepronozate ale cursului de schimb	Cursul de schimb poate schimba costul finanțării	Alocarea revine operatorului
2. RISCURI de OPERARE				
	1.	Operare	Delegatul nu corespunde financiar sau nu poate efectua prestațiile conform contractului.	Alocarea revine delegatului
	2.	Creșterea costului cu forța de muncă	Creșteri neprevăzute cu costuri cu personalul	Alocarea revine delegatului
	3.	Risc de disponibilitate	Evenimente neprevăzute împiedică funcționarea serviciului	Alocarea este împărțită între delegatar și delegat
3. RISCURI LEGISLATIVE POLITICE				
	1.	Schimbări legislative	Schimbarea legislativă și/sau a politicii delegatarului, care nu poate fi anticipată la semnarea contractului și care este adresată direct, specific și exclusiv proiectului, ceea ce conduce la costuri de capital sau operaționale suplimentare din partea delegatului	Alocarea este împărțită între delegatar și delegat
4. RISCURI NATURALE				
	1.	Forța majoră	Forța majoră, astfel cum este definită prin lege, împiedică realizarea contractului	Alocarea este împărțită între delegatar și delegat
	2.	Alte riscuri naturale	Alte fenomene sau evenimente, necuprinse în clauzele de forță majoră, împiedică sau amână executarea contractului	Alocarea este împărțită între delegatar și delegat
5. ALTE RISCURI				
	1.	Risc privind protecția mediului	Creșterea costurilor datorată unor măsuri de protecție a mediului neprevăzute inițial	Alocarea revine delegatului
	2.	Furt sau distrugere	Furt de materiale sau distrugere de echipamente sau utilaje	Alocarea revine delegatului
	3.	Accidente de muncă	Accidente de muncă în desfășurarea activității	Alocarea revine delegatului
	4.	Probleme de personal	Litigii de muncă. Fluctuații de personal	Alocarea revine delegatului
	5.	Servicii efectuate necorespunzător	Serviciile neefectuate, efectuate incomplete sau necorespunzător calitativ	Alocarea revine delegatului
	6.	Utilizarea necorespunzătoare a produselor biocide	Substanțele biocide, utilizate în anumite condiții pot avea efecte secundare asupra sănătății umane și asupra faunei acvatice sau terestre	Alocarea revine delegatului

CAPITOLUL V - Aspecte referitoare la mediu

Gestiunea delegată a **activităților** în orașul Ghimbav se va face cu respectarea legislației privind protecția mediului și aplicarea normelor europene în domeniu, ținându-se cont de următoarele aspecte:

- ▶ colaborarea cu instituțiile statului care au ca scop monitorizarea și protejarea mediului și a populației: Garda de Mediu, Agenția pentru Protecția Mediului, Direcția de Sănătate Publică, etc.;
- ▶ realizarea unui nivel cât mai scăzut de poluare;
- ▶ limitarea la minim a depozitării deșeurilor pe domeniul public;
- ▶ măsuri de întreținere, curățare și dezinfectare a autovehiculelor și recipientelor folosite pentru depozitarea substanțelor;
- ▶ limitarea poluării fonice;
- ▶ un program concret de mediatizare și conștientizare a populației cu privire la **activități** materializându-se prin scăderea populației de artropode și rozătoare pe proprietăți private.

Delegatarul cu sprijinul instituțiilor abilitate, va monitoriza activitatea operatorului care va presta **activitățile** în orașul Ghimbav, astfel încât produsele folosite să fie cât mai eficiente, să aibă un impact cât mai scăzut asupra mediului și să nu afecteze sănătatea oamenilor și a animalelor.

Operatorul va folosi numai substanțe avizate de Ministerul Sănătății.

Dotarea cu utilaje performante, precum și utilizarea de substanțe cu un efect nociv redus, va duce la realizarea unui nivel scăzut de poluare a orașului, respectiv a aerului, solului și apei, precum și protejarea sănătății populației și animalelor.

Operatorul **activităților** va trebui să facă dovada deținerii unui număr suficient de mașini și utilaje performante cu care se vor putea realiza serviciile, de calitate superioară conform normativelor în vigoare și care să nu afecteze mediul înconjurător.

La criteriile de selecție se va ține cont de ofertanții care dețin certificarea sistemului de management al calității conform ISO 9001 și certificarea sistemului de management al mediului conform ISO 14001, ceea ce se va traduce printr-o garanție a calității serviciilor oferite și a protejării mediului.

CAPITOLUL VI - Aspecte sociale

Aspectele sociale privind delegarea gestiunii **activităților**, comportă mai multe laturi legate de:

- ▶ personal calificat/atestat care deservește utilizatorul;
- ▶ asigurarea accesului facil la servicii de calitate;
- ▶ promovarea pe termen mediu și lung a unor politici de tarife și prețuri accesibile tuturor utilizatorilor.

Obiectivele pe care trebuie să le atingă **activitățile** sunt următoarele:

- ▶ îmbunătățirea condițiilor de viață ale cetățenilor;
- ▶ promovarea calității și eficiența activităților concesionate;
- ▶ dezvoltarea durabilă a serviciilor.

Realizarea acestor **activități**, respectându-se frecvența și recomandările instituțiilor de specialitate, va conduce la asigurarea unui microclimat sănătos pentru colectivitatea locală și celelalte categorii de utilizatori a serviciului de salubritate a orașului Ghimbav.

Desfășurarea unor acțiuni unitare, atât pe domeniul public și privat, cât și pe proprietățile aparținând altor proprietari și agenților economici de pe raza orașului conduce la creșterea eficienței și calității acestor **activități**. Totodată, ar putea fi înlăturate inconvenientele generate de prestarea acestor **activități** de către operatori care nu dispun de experiență, dotare corespunzătoare, personal calificat pentru realizarea acestor **activități** la nivelul indicatorilor de performanță stabiliți în regulamentul de organizare și funcționare al serviciului.

CAPITOLUL VII - Aspecte instituționale

7.1 Tipul contractului

În conformitate cu prevederile Legii 98/2016 privind achizițiile publice, ale Hotărârii nr. 395/2016 pentru aprobarea Normelor metodologice de aplicare a prevederilor referitoare la atribuirea contractului de achiziție publică din Legea nr. 98/2016 contractul de achiziție publică de servicii este „contractul, care are ca obiect prestarea de servicii”.

Distincția dintre contractul de concesiune și contractul de achiziție publică se realizează în funcție de distribuția riscurilor după cum urmează:

- ▶ contractul prin intermediul căruia contractantul, în calitate de concesionar, primește dreptul de a exploata serviciile, preluând astfel și cea mai mare parte din riscurile aferente exploatării acestora, este considerat a fi contract de concesiune de servicii, în caz contrar fiind considerat contract de achiziție publică de servicii.

În „Matricea riscurilor” este prezentat modul de distribuție a riscurilor între autoritatea contractantă și operator. Urmare celor de mai sus, delegarea gestiunii **activităților** se va face prin contract de achiziție publică. Procedura de atribuire a contractului de delegare de gestiune va fi licitația publică deschisă, în condițiile aplicării prevederilor Legii 98/2016 privind achizițiile publice, ale H.G nr.395/2016 pentru aprobarea Normelor metodologice de aplicare a prevederilor referitoare la atribuirea contractului de achiziție publică.

7.2 Structura juridică a contractului

Delegarea gestiunii prin achiziție publică **activităților**, implică următoarele părți:

1. Beneficiar: Oraşului Ghimbav reprezentat prin Consiliul Local al Oraşului Ghimbav – strada Lungă nr. 2, în calitate de autoritate contractantă.

2. Prestator: Operatorul economic - persoană juridică de drept privat.

7.3 Beneficiile achiziţiei publice:

Prin realizarea unui proces de licitaţie deschisă se vor putea obţine:

► creşterea calităţii **activităţilor** datorită selecţionării operatorului pe baza unor criterii care vor evalua organizarea, indicatorii de performanţă, dotările tehnice;

► grija faţă de populaţia oraşului ca societăţile care execută aceste lucrări sunt atestate şi au licenţa ANRSC şi răspund de eventualele pagube rezultate în urma prestării **activităţilor**;

► substanţele utilizate în prestarea **activităţilor** vor fi avizate de către Ministerul Sănătăţii, pentru profilaxia sanitar-umană şi cele omologate de Ministerul Agriculturii;

► **activităţile** vor fi executate astfel încât să nu provoace daune de orice natură domeniului public al oraşului Ghimbav;

► vor fi semnalate, toate aspectele ce sunt de natură să afecteze viaţa şi sănătatea oamenilor;

► cetăţenii oraşului vor avea siguranţă, faţă de operatorii DDD care se vor legitima şi nu vor produce pagube - furturi etc., după cum se ştie de fapt că s-au prezentat operatori clandestini afirmând că sunt trimişi de Primărie;

► la procedura de delegare a gestiunii **activităţilor** pot participa doar agenţi economici care deţin, în stare de valabilitate, licenţă ANRSC, minim clasa 3, din care să reiasă faptul că au dreptul de a presta **activităţile** şi sunt atestaţi conform normativelor în vigoare, având în vedere faptul că, substanţele chimice care se aplică pentru combaterea dăunătorilor trebuie bine selecţionate şi justificate mai ales în situaţii epidemice pentru a se limita transmiterea agentului patogen sau când exista un disconfort foarte puternic.

CAPITOLUL VIII – Concluzii

8.1 Prezentul Studiu de fundamentare a deciziei de delegare de gestiune prin contract de delegare a gestiunii **activităţilor** a fost realizat în vederea analizării situaţiei actuale şi a oportunităţii delegării **activităţilor**.

Rezultatele Studiului de fundamentare a deciziei de delegare a gestiunii **activităţilor** justifică necesitatea şi oportunitatea acesteia şi demonstrează faptul că:

► serviciul este realizabil şi răspunde cerinţelor administraţiei publice locale;

► varianta prin care proiectul este prevăzut a fi realizat prin atribuirea unui contract de achiziţie publică este mai avantajoasă în raport cu varianta prin care proiectul este prevăzut a fi realizat prin atribuirea unui contract de concesiune de servicii.

Contractul de delegare a gestiunii **activităţilor** va fi atribuit prin hotărâre a consiliului local Ghimbav, doar în urma finalizării procedurii licitaţiei publice deschise, derulată în condiţiile legii; durata contractului este de 4 (patru) ani de la data emiterii ordinului care marchează data de începere a Contractului.

8.2 Etapele de delegare a gestiunii prin contract de achiziţie publică a **activităţilor** în oraşul Ghimbav, sunt următoarele:

Etapa 1 – Aprobarea studiului de fundamentare, regulamentului **activităţilor**, a caietului de sarcini al **activităţilor** şi a contractului de delegare a gestiunii **activităţilor**, de către Consiliul Local al Oraşului Ghimbav.

Etapa 2 – Organizarea şi desfăşurarea licitaţiei deschise şi evaluarea ofertelor.

Etapa 3 – Semnarea contractului cu ofertantul declarat câştigător.

Primar
Ionel FLIUNDRA

Vizat
Secretar general
Szinatovici Dan

OBIECTIVE cuprinse în PROGRAMUL UNITAR de ACȚIUNE destinat COMBATERII VECTORILOR

tab.SO1

OBIECTIV									
Nr. crt.	DENUMIRE		ADRESĂ		REGIM înălțime	COMPONENTE			
			Stradă	Nr.		Denumire	Suprafață – m ²		
							DI	DR	DF
0	1	2	3	4	5	6	7	8	9
1.	Sediu administrativ Primărie		Lungă	2	S+P+E	Subsol	130,33	130,33	130,33
						Parter	468,4		468,6
						Etaj I	468,4		4684
						Teren af.	490	490	490
2.	Clădire sediu Primărie		Lungă	1	S+P+E	Subsol	105,4	105,4	105,4
						Parter	398		398
						Etaj I	211		211
						Teren af.			
3.	Sediu Școală Generală, cls. V-VIII	corp A	Pieșii	70	P+E	Parter	418,44	418,44	418,44
						Etaj I	420		420
						Teren af.	2.105	2.105	2.105
		P+E+M			Parter	300,57	300,57	300,57	
					Etaj I	300,57		300,57	
					Corp legătură	79,75		79,75	
4.	Sediu Școală Generală cls. I-IV		Școlii	259A	P+E	Parter	300,57	300,57	300,57
						Etaj I	300,57		300,57
						Sală sport	260,78		260,78
						Teren af.	1.284	1.284	1.284
5.	Sediu Grădiniță cu program normal		Școlii	257	P	Parter	392,33	392,33	392,33
						Teren af.			
6.	Sediu Grădiniță cu program prelungit		Florii de Colț	1	P+E+M	Parter	250	250	250
						Etaj I	250		250
						Mansardă	250		250
						Teren af.			
7.	Cămin Cultural		Făgărașului	542A	P+E	Parter	779		779
						Etaj I	200		200
						Teren af.	3.821	3.821	3.821
8.	Sală de sport		Lalelei	7	P+E	Parter	1.200	1.200	1200
						Etaj I	75		75
						Teren af.			
9.	Cresa		Str. Florii de colt		1	Parter	602,58	602,58	602,58
						Etaj	404,29		404,29
						Teren af.	-	-	-
10.	Biserica Sfânta Treime		Avram Iancu	316	P	Clădire	120	120	120
						Teren af.			
11.	Biserica Evanghelică		Morii	170	P	Clădire			
						Teren af.			
12.	Biserica Noua și Sediu Social		Bisericii Romane		P	Clădire	1.395	1.395	1.395
13.	Cimitir orășenesc		Bisericii Române	13			5.974	5.974	
14.	Bază sportivă		Făgărașului	f.n.		Clădire	500	500	500
						Teren af.	12.448	12.448	12448
15.	Bloc locuințe sociale		Crăciunelului	11-13	3 buc.	Demisol	817	817	817
						Casa scării	250		250
16.	Spații special amenajate pentru colectarea deșeurilor menajere		Incintă sediu primărie				15	15	
			Transilana Hermann Oberth nr.3				40	40	
			Traian Vuia nr.1				40	40	
			str. Victoriei, bl. 16				40	40	
			str. Victoriei, Bl.17				40	40	
			str. Victoriei, 2				40	40	
			str. Victoriei, nr. 7				40	40	
			Str. Noua nr.4				40	40	
			str. Crinului 1				20	20	
			Str. Crinului				20	20	
			Str. Orhideei sala de sport				20	20	
			Str. Orhideei				20	20	
			Str. Victoriei 4				40	40	
Str. Bisericii Romane Biserica Noua				15	15				

		Biserica Veche			15	15
		Str. Scolii nr.7			40	40
		Str. Pieței 15			40	40
		Morii nr.25			25	25
		Morii nr.110			40	40
		Gară C.F.R.			40	40
		Str. Craciunelului Locuinte sociale			40	40
	TOTAL				670 mp	670mp
17.	Grădină Publică	Centru Primărie			2.560	2.560
		Zona DN 73B			18.629	18.629
	TOTAL				21.189 mp	21.189 mp
18.	Locuri de joaca	Transilana			6.834	6.834
		DN1 iesire spre Codlea			2.170	2.170
		Str. Noua			613	613
		Str. Scolii			395	395
		Str. Victoriei			234	234
		Str. Morii			2.180	2.180
		str. Cuza Voda			343	343
		Str. Florii de Colt			6.522	6.522
	TOTAL				19.291 mp	19.291 mp
19.	Zona cu umiditate crescuta de pe domeniul public al orasului Ghimbav	Oras Ghimbav	-	Parau Ghimbasel	3100 ml	
		Afinului			200	200
		Agrișului			181	181
		Alex. Șerbănescu			404	404
		Alunului			179	179
20.	Străzi -ml	Aurel Vlaicu			759	759
		Aviatorilor			825	825
		Avram Iancu			764	764
		Azaleei			135	135
		Bârsei			218	218
		Begonei			140	140
		Brândușei			1.460	1460
		Bujorului			125	125
		Caisului			141	141
		Calea Făgărașului			640	640
		Castanilor			267	267
		Crăciunelului			308	308
		Crinului			280	280
		Crizantemei			1.770	1770
		Cuza Vodă			160	160
		Daliei			340	340
		Dumitru Prunariu			538	538
		Hermann Oberth			4.671	4.671
		Florii de Colt			1.750	1750
		Freziei			361	361
		Gardeniei			125	125
		Ghiocelului			120	120
		Garoafei			188	188
		Gării			120	120
		Gentianeii			740	740
		Ghe. Bănciulescu			350	350
		Gutuului			312	312
		Henri Coandă			961	961
		Hortensiei			128	128
		Iasomieii			815	815
		Ion Dobran			346	346
		Iosif Șlimon			309	309
		Lalelei			530	530
		Lăcrămioarei			530	530
		Lămâiței			517	517
		Liliacului			135	135
		Lungă			700	700
		Margaretei			700	700
		Merilor			449	449
		Mesteciniilor			500	500
		Morii			1500	1500
		Mihai Viteazu			218	218
		Mircea Cel Bătrân			109	109
		Mircea Zorileanu			249	249

	Narcisei			165	165
	Nouă			1.350	1350
	Nucului			532	532
	Orhideei			420	420
	Oliviei			120	120
	Panselutei			120	120
	Petuniei			130	130
	Pieței, cu un pod			470	470
	Progresului			904	904
	Prunului			1.327	1.327
	Salviei			540	540
	Sânzienei			1.740	1.740
	Scolii			250	250
	Ștefan Cel Mare			1.390	1.390
	Toporașului			120	120
	Traian Vuia			645	645
	Trandafirului			320	320
	Tudor Vladimirescu			240	240
	Unirii			904	904
	Victoriei			355	255
	Violetei			130	130
	Vlad Tepeș			245	245
	Zambilei			540	540
	Zmaranda Braiescu			300	300
	Zorelelor			252	252
	Nufarului			530	530
	Lavandei			530	530
	Zambilei 2			530	530

Total 42.366 ml x 5,5 mp- TOTAL 233.013 mp

Notă:

În tab. SO 1, abrevierile au următoarele semnificații: DI – DezInsecție; DF- DezinFecție; DR – DeRatizare.

**OBIECTIVE cuprinse în PROGRAMUL UNITAR de ACȚIUNE destinat COMBATERII VECTORILOR
FRECVENȚA EFECTUĂRII TRATAMENTEL**

tab.SO2

Nr. crt.	ACTIVITATE						
	Denumire	Scop		Frecvență	Observații		
0	1	2	3	5	6		
1.	D E Z I N S E C Ț I E	c o m b a t e r e	ț â n ț a r i	lunar (2- 3 acțiuni)	în sezonul cald, pentru spațiile deschise prevăzute în programul unitar de acțiune, inclusiv cămine și canale aferente rețelelor edilitare		
2.				acțiuni min. 3 /an- maxim 6 /an sau ori de câte ori este nevoie	în spațiile comune închise ale clădirilor,		
3.		a l ț i v e c t o r i			acțiuni min. 3 /an- maxim 6 /an sau ori de câte ori este nevoie	în spațiile închise ale operatorilor economici cu profil nealimentar, instituțiilor publice și spațiile comune închise ale clădirilor	
4.					lunar (2-3 acțiuni) ori de câte ori este nevoie	în spațiile închise ale operatorilor economici cu profil alimentar și ale unităților sanitare	
5.					la solicitare	persoane fizice din spațiile cu destinație de locuință	
6.	DEZINFECȚIE la solicitare			min. 2/an maxim 12 ori de câte ori este nevoie	persoane fizice și juridice in spațiile inchise prevăzute în programul unitar de acțiune,		
7.	D E R A T I Z A R E	c o m b a t e r e	r o z ă ț a r e	min. 3/sem.+ori de câte ori este nevoie pentru stingere focar	pentru operatorii economici cu profil nealimentar și asociațiile de proprietari/locatari		
8.				min. 1/trim.+ori de câte ori este nevoie pentru stingere focar	pentru operatorii economici cu profil alimentar		
9.				conf. program unitar de acțiune, dar min. 3 maxim 6 tratamente/an	pentru spațiile inchise si deschise din domeniul public și privat al orașului Ghimbav		
10.				la solicitare+ori de câte ori este nevoie pentru stingere focar	personae fizice		
11	Tratament capuse			acțiuni minim 4/an maxim 6/an	pentru spațiile deschise din domeniul public și privat al orașului Ghimbav		
12	Larvicidare			Minim 3/an, maxim 5/an	In sezonul cald in zonele cu umiditate crescuta de pe domeniul public al orasului Ghimbav		

**OBIECTIVE cuprinse în PROGRAMUL UNITAR de ACȚIUNE destinat COMBATERII VECTORILOR
SUPRAFEȚE supuse TRATAMENTELOR**

tab. SO 3

Nr. crt.	OBIECTIV				
	Denumire		Suprafață/Lungime		
			DI	DR	DF
0	1	2	3	4	5
1.	Clădiri ale instituțiilor public, altele decât unități sanitare		11.647,98 m ²	6.532,22 m ²	11.647,98 m ²
2.	Spații deschise aparținând domeniului public și privat al orașului Ghimbav	ale clădirilor instituțiilor publice, altele decât unități sanitare	16.327 m ²	16.327 m ²	
3.		spații special amenajate pentru colectarea deșeurilor menajere	670 m ²	670 m ²	
4.		stradă	233.013 m ²		
5.		grădină publică	21.189 m ²	21.189 m ²	
6.		locuri de joacă copii	19.291 m ²		
7.		cimitir	5.974 m ²	5.974 m ²	
		Zonele cu umiditate crescută de pe domeniul public al orașului Ghimbav (Parau Ghimbasei)	310.000 m ²		
TOTAL			618.111,89 m²	50.692,22	11.647,98 m²

LISTA AGENȚILOR ECONOMICI din ORAȘUL GHIMBAV9

tab. SO 4

Nr. crt.	Adresa agentului economic stradă nr.	Tipul de activitate desfășurată
1	Aeroportului 528	Casa de Ajutor Reciproc IAR
2	Str. Făgărașului nr.44	Hotel Diamant
3	Aeroportului 321	Paizs Lucian Vasile PFA
4	Aeroportului 278	Premium Aerotec SRL
5	Aeroportului 2	Pasha Prod SRL
6	Aeroportului 48	Premium Motors SRL
7	Aeroportului 181	Techno 6
8	Avram Iancu, nr. 36	Întreținere, reparații auto
9	Avram Iancu 145	Vital Serv SRL
10	Bisericii Române	Service auto Viapco
11	Bisericii Române	Service auto Ninimir
12	DN 1	Întreținere, reparații auto
13	DN 1 km 174	Vânzări en gross en detail
15	DN 1 km 175+250	Întreținere, reparații auto
16	DN 1	Metro
17	DN1	TESS
18	DN1	Viessman
19	DN1	Delcar
20	DN1	A.S.V. Auto
21	DN1	Campur Com
22	DN1	RaRa Logistic
23	Str. Lunga	Steldaf Class
24	DN 1 km 174+941	Instalații încălzire
25	DN 1	Spalatorie auto Cipano
26	DN 1	S.C. Draxlmaier
27	DN 1	Flenco
28	DN 1	S.C. Autoliv
29	DN1	S.C. Chimono Service auto
30	str. Făgărașului nr.19	La Cojenel Com SRL
31	DN 1 KM 174	PrestRicamo SRL
32	DN 73, KM 5	Inchiriere bunuri imobiliare
33	DN 73 KM 5	Fabricare produse din lemn
34	Fabricilor 405	Inter cars Romania SRL
35	Fabricilor 483	Bass Trans
36	Făgărașului	Prelucrare marmură
37	Făgărașului	Întreținere, reparații auto
38	Făgărașului 574	Lucrări mecanizate agricole
39	Făgărașului 44	Inchiriere bunuri imobiliare
40	Făgărașului 46	Global Cleaning
41	Făgărașului 46	Fabricare hârtie, carton
42	Făgărașului 574	Prelucrări metalice
43	Făgărașului	Protecția copilului
44	Făgărașului	Sam Nice

45	Făgăraşului	II POLO
46	Făgăraşului	S.C. Romsiz restaurant
47	Făgăraşului	FresProsiBaprozar
48	Făgăraşului 544	Camin Cultural
49	Făgăraşului 496	Amco Pas Progr. Acţiunile salariaţilor
50	Făgăraşului 133	Amprod Tip SRL
51	Făgăraşului 507	Asociația Pas FilatoareaGhimbav
52	Făgăraşului 33	Autorad- Piuese auto SRL
53	Lunga nr.2	Butum.Nadia cab. Medical
54	Făgăraşului 533	Crinul Alb Cooperativaconsum
55	Făgăraşului 310	Culi Trans Logistic SRL
56	Făgăraşului 154	CusaiConuct SRL
57	Făgăraşului 46	Emoke Trans SRL
58	Făgăraşului 53	Eurojob S.R.L.
59	Făgăraşului 516	Eurolemn SRL
60	Făgăraşului 90	Feru Tec SRL
61	Făgăraşului 289	Flenco East Europe Fluid System
62	Făgăraşului 51	Ghimb – Amex S.R.L
63	Făgăraşului 46	Global Cleaning SRL
61	Făgăraşului 64	II Polo SRL
65	Pietii 80	IPJ Brasov
66	Făgăraşului 44	Kampur Service SRL
67	Făgăraşului 226	Matina Trans SRL
68	Făgăraşului 7	Nedafarm SRL
69	Făgăraşului 517	Parohia Evanghelica
70	Noua	PatacoInstal
71	Făgăraşului 68	Piramis Conuct SRL
72	Făgăraşului 534	Priam SRL
73	Făgăraşului 341	Ra-Ra Busimess SRL
74	Făgăraşului 301	Ra-Ra Depo SRL
75	Făgăraşului 302	Ra-Ra Depo
76	Făgăraşului 199	Ra-Ra Logistics SRL
77	Făgăraşului 303	Ra-Ra Parc SRL
78	Făgăraşului 531	Samariteanu Milos
79	Pietii	Scoala Gimnaziala
80	Lunga	Vita Plant
81	Făgăraşului 330	SG Print SRL
82	Făgăraşului 131	Viotop Travel SRL
83	Gării 71	Cipano SRL
84	Herman Oberth 1	Construcții aeronautice
85	Herman Oberth 1	Fabricarea art. din mat plastic con.
86	Herman Oberth 46	Fabricare hârtie carton
87	Herman Oberth 1	Construcții aeronautice
88	Herman Oberth 2	Prelucrare lemn
89	Herman Oberth 2	Prelucrare lemn
90	Herman Oberth 1	Construcții aeronautice
91	Herman Oberth 2	Comerț cu ridicata, producție moto
92	Herman Oberth 2	Asociație agricolă
93	Herman Oberth	Depozit piese auto
94	Herman Oberth	Service auto Nicoara S.A.
95	Herman Oberth	Finn Trans
96	Herman Oberth	Vectra logistic
97	Herman Oberth	Intersnack
98	Herman Oberth	InterCamion
99	Herman Oberth	Raptronic S.A.
100	Herman Oberth	S.C. Motcar
101	Herman Oberth	R.S. Activ
102	Herman Oberth	S.C.Pasa- Prod
103	Herman Oberth	Matina trans
104	Herman Oberth	Radial Trans
105	KM 174 + 507	Continental Development SRL
106	Cuza Voda	Silamber
107	Lungă 3	Alimentație
108	Lungă 5	Provis- Prod
109	Lungă 9	Teorema Servimpex SRL
110	Lungă 17	Ghimbasana Soc. Agr.
111	Lungă nr.19	Calit Service
112	Lungă 22	Dariciuc Bogdan II
113	Lungă 22 Lunga	S.C. Crinalina S.A. S.C.CreativVestZone S.c.Popa Adriana
114	Lungă 22	Spalare, curățare, vopsire textile
115	Lungă 22	International Games
116	Lungă 22	S.C. Trios&Cla Pizza
117	Lungă 57	Asociație agricolă
118	Lungă 59	Tipografie
119	Lungă 102	Servisim SRL
120	Lungă 112	Delcar Advisor Company SRL
121	Lungă 129	Teorema For Wash SRL
123	Aeroportului	Nicoara MYB PKV

124	Lungă 212	Aida Trans SRL
125	Str. Bisericii Romana	Viapco SRL
126	Lungă 230	G.G.N. Creativ SRL
127	Lungă 268	Zegrean Dan Sergiu II
128	DN1	Kron Event
129	Crizantemei	C&T Drinks Store
130	Lungă 52	CAR Transilana Ghimbav
131	Noua 538	Ariton SRL
132	Crizantemei	La bacania Ruxandr
133	Morii	Catena
134	Morii	Help Net Farmacie
135	Morii 3	Fundatia pentru copii abandonati
136	Morii 24	Parohia Ortodoxă Română Ghimbav
137	Morii 50	Fundatia Crestina O.M.
138	Morii 74	Adriana prod SRL
139	Morii 105	Diverse
140	Pietii 51	Popas La Boncu SRL
141	Morii 201	VP Induies SRL
142	Morii 490	Sindicatul Ecopack Ghimbav
143	Națională 22	D.F.G. SRL
144	Națională 117	Fina International SRL
145	Nouă	Nayra Hair Cosmetics
146	Lunga	S.C. Emoche salon
147	Lunga 56	Next Gen
148	Lunga 61	Magazin naturist
149	Crizantemei	Emi Elegance
150	Victoriei 23	Cabinet stomatologic
151	Lunga	Fabricare hârtie carton
152	Pieței	S.C. Gogonea florarie
153	Pieței	Kinderzimmer
154	Pieței	La terasa buchet
155	Pieței	Escala restaurant
156	Pieței	Casa Alba
157	Pieței 323	Preh Romania SRL
158	Pieței 347	Inter Camion SRL
159	Pieței 493	Fundatia Umanitara Sf. Ana
160	Lunga 13	Xenia SRL
161	DN 73	Alliance Healthcare
162	Progresului 144	Green Food SRL
163	Noua 238	Bond Hass Com SRL
164	Unirii 374	Huntai Lucian Petrica II
165	Lamaitei nr.35	ROD4MCO
166	Râului	Beauty Woman salon
167	Lunga 69	Jeras Prod
168	Școlii	S.C. Pache
169	Școlii	Ghimb Axel
170	Școlii	S.C. Ariton
171	Școlii 2	Alimentara
172	Noua	S.C. Next Gen
173	Școlii 105	Pro Bono SRL
174	Ștefancel Mare	Service auto Saf Holand
175	Ștefancel Mare	La bacania Ruxandre
176	Ștefancel Mare 21	Calit Service
177	Ștefancel Mare 63	Punto a Capo SRL
178	Ștefancel Mare 82	Autorad SRL
179	Ștefancel Mare 82	Bella & Gusti SRL
180	Ștefancel Mare 136	Ninimir
181	Ștefancel Mare 137	Autorad Road Conuct
182	Lunga 2	Mario House
183	Ștefancel Mare 159	Nistor I. Florin PFA
184	Ștefancel Mare 369	Achiziții desfacere piese auto

Primar
Fliundra Ionel

Vizat
Secretar general
Szinatovici Dan

**ROMÂNIA
ORAȘUL GHIMBAV
CONSILIUL LOCAL**

ANEXA 2 la H.C.L. Ghimbav nr...../2024

Regulamentul activităților de dezinsecție, deratizare și dezinfecție

ART.1 În aria administrativ teritorială a orașului Ghimbav:

(1) Autoritatea administrației publice locale, instituțiile publice, operatorii economici, utilizatorii casnici, individuali și asociații de proprietari/locatari, au obligația de a asigura:

- a) executarea tratamentelor pentru combaterea artropodelor și rozătoarelor purtătoare de maladii transmisibile și/sau generatoare de disconfort din spațiile pe care le dețin cu orice titlu;
- b) accesul la obiectivele aflate în propria administrare/propritate, în perioada de execuție a tratamentelor.

(2) În vederea realizării unor tratamente eficiente de dezinsecție, dezinfecție și deratizare, operatorul împreună cu autoritatea administrației publice locale întocmesc, anual, un program unitar de acțiune de combatere a vectorilor, care va cuprinde informațiile prezentate în **tab.1**; perioada de execuție a tratamentelor se decalază de comun acord cu autoritatea administrației publice locale, în cazul în care se înregistrează condiții meteo nefavorabile.

(3) Obiectivele din programul unitar de acțiune la care se aplică tratamentele sunt cele prezentate în **tab.2**.

(4) Locațiile/obiectivelor în care este obligatorie realizarea acțiunilor din cadrul programului unitar de acțiune destinat combaterii vectorilor sunt prezentate în **tab. 3**.

(5) Din punct de vedere al frecvenței de realizare a acțiunilor din cadrul programului unitar de acțiune destinat combaterii vectorilor, vor fi respectate cele precizate în **tab. 4**.

tab.1

PROGRAM UNITAR de ACȚIUNE destinat COMBATERII VECTORILOR	
Nr. crt.	Conținut
<i>1</i>	<i>2</i>
1.	TIPUL de VECTORI SUPUȘI TRATAMENTULUI
2.	PERIOADELE de EXECUȚIE - acestea pot fi decalate de comun acord cu autoritatea executivă a administrației publice la orașului Ghimbav/proprietar, în cazul în care se înregistrează condiții meteo nefavorabile
3.	LOCAȚIILE/OBIECTIVELE la care se aplică tratamentele
4.	DOVADA/DOVEZILE că toate produsele folosite pentru efectuarea operațiunilor de deratizare, dezinsecție și dezinfecție sunt avizate de către Comisia Națională pentru Produse Biocide

tab. 2

Nr. crt.	OBIECTIV		
	<i>1</i>	<i>2</i>	<i>3</i>
1.		deschise	aparținând domeniului public și privat, de interes local, al orașului Ghimbav aflate în proprietatea ale persoanelor fizice și juridice
2.			
3.	SPAȚII	comune, închise	ale clădirilor persoanelor fizice și persoanelor juridice (casa scării, subsol și alte asemenea)
4.	CĂMINE și CANALE aferente rețelelor tehnico-edilitare		

tab. 3

Nr. crt.	LOCAȚIE/OBIECTIV		ACȚIUNE			
			DI	DF	DR	
0	1	2	3	4	5	
1.	Clădiri ale unităților sanitare din aria administrativ teritorială a orașului Ghimbav			▲		
2.	Clădiri ale instituțiilor publice, altele decât unitățile sanitare		▲	▲	▲	
3.	Clădiri ale operatorilor economici, clădiri ale persoanelor fizice, inclusiv apartamentele din imobile de tip condominiu		▲	▲		
4.	Spații deschise din domeniul public și privat al asociațiilor	terenuri ale instituțiilor publice din subordine	▲	▲	▲	
5.		parcuri,	▲	▲	▲	
6.		spații verzi	▲	▲	▲	
7.		cimitire	▲		▲	
8.		maluri de lac/ape curgătoare	▲			
9.		piețe	▲			
10.		târguri	▲			
11.		oboare	▲			
12.		bâlcuiri	▲			
13.		și alte asemenea	▲	▲	▲	
14.		Spații deschise din proprietatea privată a persoanelor fizice și juridice	terenuri ale operatorilor economici	▲		▲
15.			terenuri ale persoanelor fizice	▲		▲
16.			terenuri ale asociațiilor de proprietari/locatari	▲		▲
17.	terenuri ale instituțiilor publice, altele decât cele de la nr. crt. [4-13]		▲	▲	▲	
18.	Spații comune închise din clădirile de tip condominiu		▲		▲	
19.	Spații tehnologice și spații destinate publicului		▲	▲	▲	
20.	Cămine și canale aferente rețelelor tehnico-edilitare: alimentare cu apă, canalizare, alimentare cu energie termică, telefonie, rețele subterane de fibră optică și alte asemenea		▲	▲	▲	
21.	Stații de compostare a deșeurilor biodegradabile, stații de transfer, stații de sortare și alte instalații de tratare/eliminare a deșeurilor		▲	▲	▲	
22.	Spații special amenajate pentru colectarea deșeurilor menajere		▲		▲	
23.	Încăperile din cadrul condominiilor în care se află componentele toboganului destinat colectării deșeurilor municipale					
24.	Subsoluri umede sau inundate		▲	▲	▲	
25.	Alte obiective identificate ca reprezentând focare de infestare și care pot pune în pericol sănătatea oamenilor și a animalelor		▲	▲	▲	
26.	Mijloace de transport în comun					
27.	Locuri în care există focare declarate care pun în pericol sănătatea oamenilor și a animalelor		▲	▲	▲	
28.	Unde sunt identificate focare de infestare/condiții de dezvoltare a rozătoarelor în spațiile interioare/exteroare ale persoanelor fizice/juridice.				▲	

Notă: În tab. 3, abrevierile au următoarele semnificații: DI – DezInsecție; DF- DezinFecție; DR – DeRatizare.

Nr. crt.	ACTIVITATE					
	Denumire	Scop		Frecvență	Observații	
0	1	2	3	5	6	
1.	D E Z I N S E C Ț I E	c o m b a t e r e	fân țari	lunar (2-3 acțiuni)	în sezonul cald, pentru spațiile deschise prevăzute în programul unitar de acțiune, inclusiv cămine și canale aferente rețelelor edilitare	
2.				actiuni min. 3 /an- maxim 6 /an sau ori de câte ori este nevoie	în spațiile comune închise ale clădirilor,	
3.		alți vec tori			actiuni min. 3 /an- maxim 6 /an sau ori de câte ori este nevoie	în spațiile închise ale operatorilor economici cu profil nealimentar, instituțiilor publice și spațiile comune închise ale clădirilor
4.					lunar (2-3 acțiuni) ori de câte ori este nevoie	în spațiile închise ale operatorilor economici cu profil alimentar și ale unităților sanitare
5.					la solicitare	persoane fizice din spațiile cu destinație de locuință
6.	DEZINFECȚIE la solicitare			min. 2/an maxim 12 ori de câte ori este nevoie	persoane fizice și juridice în spațiile închise prevăzute în programul unitar de acțiune,	
7.	D E R A T I Z A R E	c o m b a t e r e	r o z ă t o a r e	min. 3/sem.+ori de câte ori este nevoie pentru stingere focar	pentru operatorii economici cu profil nealimentar și asociațiile de proprietari/locatari	
8.				min. 1/trim.+ori de câte ori este nevoie pentru stingere focar	pentru operatorii economici cu profil alimentar	
9.				conf. program unitar de acțiune, dar min. 3 maxim 6 tratamente/an	pentru spațiile închise și deschise din domeniul public și privat al orașului Ghimbav	
10.				la solicitare+ori de câte ori este nevoie pentru stingere focar	persoane fizice	
11	Tratament capuse			actiuni minim 4/an maxim 6/an	pentru spațiile deschise din domeniul public și privat al orașului Ghimbav	
12	Larvicidare			Minim 3/an, maxim 5/an	În sezonul cald în zonele cu umiditate crescută de pe domeniul public al orașului Ghimbav	

ART.2 În aria administrativ teritorială a orașului Ghimbav, persoanele fizice sau juridice:

(1) Deținătoare de spații construite, indiferent de destinație, și/sau care au în exploatare rețele tehnico-edilitare, sunt obligate să asigure efectuarea operațiunilor periodice de dezinfecție și deratizare ori pentru stingerea unui focar, în spațiile deținute de acestea.

(2) Beneficiare ale operațiilor de deratizare, dezinfecție și/sau dezinfecție au obligația să permită accesul operatorului în locurile unde urmează să se realizeze operația și să mențină spațiile pe care le au în proprietate salubre, luând măsuri de evacuare a tuturor reziduurilor solide, de spălare a încăperilor în care se efectuează colectarea deșeurilor, de eliminare a apei stagnate, de curățare a subsolurilor, de punere în ordine a depozitelor de materiale și de remediere a defectiunilor tehnice la instalațiile sanitare care provoacă inundarea sau stagnarea apei în subsoluri și/sau pe terenurile deținute.

(3) Care refuză să permită accesul pe proprietatea lor pentru efectuarea operațiunilor periodice de dezinfecție, dezinfecție și deratizare ori pentru stingerea unui focar, vor fi notificate, în scris, cu identificarea clară a locațiilor care au refuzat, de către operator autorității executive a orașului Ghimbav, pentru derularea/luarea procedurilor/măsurilor legale.

ART.3 În aria administrativ teritorială a orașului Ghimbav:

(1) În cazul în care în urma unui tratament efectuat se aduce o daună imediată, vizibilă, proprietății beneficiarului, acest fapt va fi menționat în documentul de lucru și va fi comunicat în mod expres operatorului; vor fi semnalate, de asemenea, toate aspectele ce sunt de natură să afecteze viața și sănătatea oamenilor și viețuitoarelor.

(2) Operatorul nu este exonerat de răspunderea privind prejudiciile cauzate sănătății oamenilor și viețuitoarelor, altele decât cele pentru care se aplică tratamentul, dacă s-au utilizat substanțe periculoase pentru aceștia, dacă nu s-au luat măsurile necesare informării populației sau tratamentul este inefficient.

ART.4 În aria administrativ teritorială a orașului Ghimbav, operatorul activităților de dezinfecție, deratizare și dezinfecție:

(1) Va aplica/respecta următoarea procedură, obligatorie, înainte de începerea activităților la obiectivele din programul unitar de acțiune:

a) să notifice, în scris, autoritatea administrației publice a orașului Ghimbav și să aducă la cunoștința populației, prin mass-media, cu cel puțin 7 zile înainte, următoarele:

a.1 tipul operațiunii ce urmează a se efectua;

a.2 perioada efectuării tratamentelor;

a.3 substanțele utilizate, gradul de toxicitate a acestora;

a.4 măsurile de protecție ce trebuie luate, în special cu referire la copii, bătrâni, bolnavi, albine, animale și păsări.

b) să stabilească, de comun acord cu beneficiarii, data și ora începerii tratamentelor de dezinsecție, dezinsecție, deratizare, și să comunice acestora gradul de toxicitate a substanțelor utilizate și măsurile de protecție ce trebuie luate;

c) înainte de începerea operațiunii de deratizare, dezinsecție sau deratizare în spațiile închise ale tuturor categoriilor de beneficiari, să îi informeze pe aceștia cu privire la substanțele utilizate și măsurile de protecție ce trebuie luate și să stabilească, de comun acord cu acesta, data și intervalul orar de efectuare a tratamentelor;

d) să solicite la terminarea operațiunii confirmarea efectuării tratamentelor, prin încheierea unui document de lucru.

ART.5 Tariful prestației și încasarea contravalorii prestației

(1) Valoarea prestării operațiunilor de dezinsecție și deratizare pentru tratamentele executate la obiectivele prevăzute în programul unitar de acțiune, va rezulta ca produs dintre costul unitar al operațiunii și cantitatea de lucrări.

(2) Costurile unitare, aferente operațiunilor prestate în interesul/folosul comunității locale a orașului Ghimbav, și care vor fi suportate de către autoritatea administrației publice a acestui oraș, vor fi cele rezultate în urma aplicării procedurii de achiziție publică, pe baza documentațiilor de stabilire a tarifelor elaborate de către operator, în conformitate cu metodologiile elaborate de către ANRSC.

(3) Plata operațiunilor de dezinsecție, deratizare și dezinsecție și pentru tratamentele executate la obiectivele prevăzute în programul unitar de acțiune se face în baza documentelor de lucru confirmate de către:

a) reprezentanții autorității administrației publice a orașului Ghimbav pentru spațiile deschise din:

a.1 *domeniul public și privat al orașului Ghimbav;*

a.2 *proprietatea privată a persoanelor fizice și juridice, în cazul în care tratamentele de dezinsecție pentru combaterea țânțarilor se execută de pe aliniamentul stradal al căilor publice cu utilaje de mare capacitate generatoare de ceață rece sau caldă montate pe autovehicule.*

b) reprezentanții instituțiilor publice din subordinea autorității administrației publice a orașului Ghimbav pentru spațiile comune închise ale clădirilor acestora; în cazul în care nu este posibilă prezența unui reprezentant al instituției publice documentul de lucru se confirmă de către reprezentantul autorității administrației publice a orașului Ghimbav;

c) persoanele fizice, reprezentanții persoanelor juridice sau reprezentanții asociației de proprietari/locatari, după caz, pentru:

c.1 *spațiile deschise din proprietatea acestora, în cazul executării tratamentelor de dezinsecție cu aparate portabile, precum și pentru tratamentele de deratizare;*

c.2 *spațiile comune închise ale clădirilor acestora; în cazul în care nu este posibilă prezența unui reprezentant al asociației de proprietari/locatari, documentul de lucru se confirmă de către reprezentantul autorității administrației publice a orașului Ghimbav;*

d) reprezentanții administratorilor rețelelor tehnico-edilitare sau reprezentanții autorității administrației publice a orașului Ghimbav pentru căminele și canalele aferente rețelelor; autoritatea administrației publice a orașului Ghimbav are obligația să solicite prezența reprezentanților respectivi în vederea asigurării accesului la obiectivele supuse tratamentului.

(4) Finanțarea și decontarea cheltuielilor cu tratamentele executate la obiectivele din programul unitar de acțiune se asigură de către autoritatea administrației publice a orașului Ghimbav în baza documentelor de lucru prevăzute la alin.

(3) lit. a), b) și d), precum și în baza documentelor de lucru confirmate de reprezentanții instituțiilor publice din subordine pentru orice alte tratamente de dezinsecție, dezinsecție și deratizare executate, împotriva oricărui vector sau agent patogen, în spațiile închise ale clădirilor instituțiilor respective.

(5) Contravaloarea tratamentelor:

a) corespunzătoare obiectivelor din programul unitar de acțiune și confirmate de persoanele fizice sau persoanele juridice, prin documentele de lucru, se suportă de aceste persoane sau de către autoritatea administrației publice a orașului Ghimbav.

b) executate în alte spații închise ale clădirilor persoanelor fizice sau juridice, ale clădirilor instituțiilor publice, altele decât cele din subordinea autorității administrației publice a orașului Ghimbav, precum și orice alte tratamente suplimentare ori împotriva altor vectori și agenți patogeni față de cele/cei prevăzuți în programul unitar de acțiune se facturează de operator în baza documentelor de lucru confirmate de beneficiari și se suportă de către aceștia.

Primar
Fliundra Ionel

Vizat
Secretar general
Szinatovic Dan

CAIET DE SARCINI

pentru delegarea gestiunii activităților de dezinsecție, deratizare și dezinfecție al orașului Ghimbav

CAPITOLUL I – Introducere

ART.1 Prezentul caiet de sarcini:

- (1) Utilizează, în fondul său, termeni, expresii și noțiuni care vor fi interpretați și aplicați în conformitate cu prevederile regulamentului de salubritate a orașului Ghimbav și prin raportare, cel puțin, la prevederile actelor normative precizate în

tab. CS 1

Nr. crt.	RANG					AN	DENUMIRE	
	Lege	OG	OUG	H.G.	ORD.			
0	1	2	3	4	5	6	7	
1		4				1995	privind fabricarea, comercializarea și utilizarea produselor de uz fitosanitar pentru combaterea bolilor, daunatorilor și buruienilor în agricultura și silvicultura	
2	462					2002	-pentru aprobarea Ordonanței Guvernului nr.50/2000 privind măsurile de colaborare dintre Ministerul sănătății și autoritățile administrației publice locale în aplicarea reglementărilor din domeniul sănătății publice.	
		50				2000	-privind măsurile de colaborare dintre Ministerul Sănătății și Familiei și autoritățile administrației publice locale în aplicarea reglementărilor din domeniul sănătății publice	
3			195			2005	privind protecția mediului	
4	51					2006	Legea serviciilor comunitare de utilități publice	
5	101						Legea serviciului de salubritate a localităților	
6	319						Legea securității și sănătății în muncă	
7				246			pentru aprobarea Strategiei naționale privind accelerarea dezvoltării serviciilor comunitare de utilități publice	
8			68			2007	privind răspunderea de mediu cu referire la prevenirea și repararea prejudiciului asupra mediului, cu modificările și completările ulterioare	
9				355			privind supravegherea sănătății lucrătorilor	
10					111		pentru aprobarea Caietului de sarcini cadru al serviciului de salubritate a localităților	
11					112		privind aprobarea contractului cadru de prestare a serviciului de salubritate a localității	
12				745			Regulamentul de acordare a licențelor în domeniul serviciilor de utilități publice, cu modificările și completările ulterioare	
13			92			2021	privind regimul deșeurilor	
14					119	2014	privind aprobarea normelor de igienă și sănătate publică privind mediul de viață al populației	
15	99						Pentru modificarea și completarea Legii 101/2016 legea salubrității localității	
16				617			privind stabilirea cadrului instituțional și a unor măsuri pentru punerea în aplicare a Regulamentului (UE) nr. 528/2012 al Parlamentului European și al Consiliului din 22 mai 2012 privind punerea la dispoziție pe piață și utilizarea produselor biocide	
17					82	2015	pentru aprobarea Regulamentului cadru al serviciului de salubritate a localităților	
18	98					2016	privind achizițiile publice	
19				395			pentru aprobarea Normelor metodologice de aplicare a prevederilor referitoare la atribuirea contractului de achiziție publică din Legea nr. 98/2016	
19	225						Pentru modificarea și completarea Legii nr.51/2006 Legea serviciilor comunitare de utilități publice, cu modificările și completările ulterioare	
20				867			Privind aprobarea Normelor metodologice de aplicare a prevederilor referitoare la atribuirea contractelor de concesiune de lucrări și concesiune de servicii din Legea nr. 100/2016 privind concesiunile de lucrări și concesiunile de servicii	
20			57			2019	privind codul administrativ	
21					520	2018	Privind modificarea Regulamentului-cadru al serviciului de salubritate a localităților	
22					640	2022	Privind aprobarea Normelor metodologice de stabilire, ajustare sau modificare a tarifelor pentru activitățile de salubritate, precum și de calculare a tarifelor/taxelor distincte pentru gestionarea deșeurilor și a taxelor de salubritate	
23	H.C.L. Ghimbav nr.....							pentru aprobarea cadrului juridic local incident serviciului de salubritate a orașului Ghimbav

- a) în baza legislației de specialitate în vigoare și a documentelor programatice cu referire la organizarea și funcționarea activităților de dezinsecție, deratizare și dezinfecție – denumite în continuare **activități**, aprobate la nivelul orașului Ghimbav;
- b) spre a servi drept documentație tehnică și de referință în vederea stabilirii condițiilor specifice de desfășurare a **activităților**.

(2) Face parte integrantă din documentația necesară desfășurării **activităților** și constituie ansamblul cerințelor tehnice de bază.

(3) Constituie ansamblul cerințelor:

- a) tehnice de bază aferente prestării **activităților**;
- b) pe baza cărora fiecare operator economic interesat de participarea la procedură își va elabora oferta.

(4) Precizează reglementările obligatorii referitoare la protecția muncii, la prevenirea și stingerea incendiilor și la protecția mediului, care trebuie respectate pe parcursul prestării **activităților** și care sunt în vigoare.

(5) Conține:

- a) specificațiile tehnice care definesc caracteristicile referitoare la nivelul calitativ, tehnic și de performanță, siguranța în exploatare, precum și sisteme de asigurare a calității, terminologia, condițiile pentru certificarea conformității cu standardele relevante din domeniul **activităților**;
- a) conține specificațiile tehnice care se referă la algoritmul executării activităților, la verificarea, inspecția și condițiile de recepție a **activităților**, precum și la alte condiții ce derivă din actele normative și reglementările, în legătură cu desfășurarea **activităților**;
- b) specificațiile tehnice care definesc caracteristicile referitoare la nivelul calitativ, tehnic și de performanță, siguranța în exploatare, precum și sisteme de asigurare a calității, terminologie, condițiile pentru certificarea conformității cu standarde relevante sau altele asemenea;
- c) toate informațiile, cerințele/condițiile minime, regulile/criteriile necesare pentru a asigura potențialilor participanți la procedura de atribuire o informare completă și corectă cu privire la modul de organizare și desfășurare a acesteia, inclusiv condițiile de desfășurare a **activităților**, nivelurile de calitate aferente, indicatorii de performanță, cerințele tehnice și organizatorice minime necesare funcționării acestui serviciu în condiții de eficiență și siguranță;

ART.2 Cerințele impuse prin prezentul caiet de sarcini, precum și cele din anexele la acesta vor fi considerate ca fiind minime.

CAPITOLUL II - Obiectul caietului de sarcini

ART.3 Prezentul caiet de sarcini constituie ansamblul cerințelor tehnice de bază și face parte integrantă din documentația necesară desfășurării următoarelor activități, care fac obiectul **activităților** de:

(1) **Dezinsecție:**

- a) exterioară;
- b) interioară,

care constă în efectuarea lucrărilor de dezinsecție pe domeniul public al orașului Ghimbav, precum și în sediile instituțiilor publice aparținând orașului Ghimbav, prin mijloace chimice.

(2) **Deratizare:**

- a) exterioară;
- b) interioară,

care constă într-o acțiune energetică de deratizare pe domeniul public al orașului Ghimbav, precum și în sediile instituțiilor publice aparținând orașului Ghimbav, prin folosirea exclusivă a substanțelor raticide anticoagulante cu eficiență sporită, de către personal specializat.

(3) **Dezinfecție,**

- b) interioară

previne dezvoltarea germenilor patogeni, transmitatori de boli și combate răspandirea în masa a bolilor transmisibile. Dezinfectia-este o metoda a igienei, constand in operatiuni de prevenire si combatere a bolilor infectioase si parazitare la om si animale, urmarindu-se distrugerea germenilor patogeni de pe suprafetele supuse acestei operatiuni.

În afara de curatenia mecanica care se impune in fiecare spatiu dezinfectia se realizeaza:

- Preventiv (profilactic) -pentru distrugerea eventualilor germeni patogeni sau conditionat patogeni, care în mod normal constituie microbismul local și se dezvoltă, influențând negativ starea de sănătate a oamenilor și animalelor.
- De necesitate -pentru combaterea unor boli infectioase sau parazitare, din momentul înregistrării primelor cazuri de boala și până la lichidarea întregului focar.

Dezinfectia interioara se realizeaza in sediile institutiilor publice apartinand orasului Ghimbav.

(4)Tratament Capuse

Care consta in efectuarea lucrarilor in zone de agrement, locuri de joaca pentru copii si parcuri.

(5) Larvicidarea

Care consta in combaterea larvelor de tantari din zonele cu umiditate crescuta de pe domeniul public al orasului Ghimbav.

CAPITOLUL III – Obiectul delegării de gestiune

ART.4 Activitățile care constituie obiectul prezentei proceduri sunt **activitățile** ce urmează a fi executate în locațiile precizate în **tab. CS 2**.

tab. CS 2

LOCAȚIE	
Nr. crt.	Denumire
0	1 2
1.	Clădiri ale instituțiilor publice ale orașului Ghimbav
2.	Clădiri ale unităților sanitare
3.	Spații deschise din terenuri ale instituțiilor publice din subordine
4.	domeniul public și privat al orașului Ghimbav parcuri, spații verzi, piețe, târguri, oboare, bălciuri, cimitire, maluri de lac, ape curgătoare, alte asemenea,
5.	Spații special amenajate pentru colectarea deșeurilor menajere
6.	Spații destinate publicului
7.	Stații mijloace de transport în comun
8.	Clădiri ale altor instituții publice
9.	Cămine și canale alimentare cu apă/canalizare
10.	aferele rețelelor tehnico-edilitare telefonie/ rețele subterane de fibră optică, alte asemenea
11.	Spații tehnologice/ Subsoluri umede sau inundate
12.	Obiective identificate ca reprezentând focare de infestare și care pot pune în pericol sănătatea oamenilor și a animalelor
13.	Locuri în care există focare declarate care pun în pericol sănătatea oamenilor și a animalelor
14.	Spații deschise din operatorilor economici
15.	proprietatea privată a persoanelor fizice/ asociațiilor de proprietari/locatari
16.	persoanelor fizice și juridice, altor instituții publice respectiv terenuri ale:

CAPITOLUL IV

Secțiunea 1 a - Permisuni

Art.5 Operatorul are permisiunea de a desfășura activitățile de dezinsecție, deratizare și dezinfecție în condițiile legii, în aria administrativ teritorială a orașului Ghimbav.

Secțiunea a 2 a - Cerințe organizatorice minimale

ART.6 Operatorul **activităților** va asigura:

- (1) Respectarea legislației, normelor, prescripțiilor și regulamentelor privind igiena muncii, protecția muncii, gospodărirea apelor, protecția mediului, prevenirea și combaterea incendiilor.
- (2) Exploatarea, întreținerea și reparația instalațiilor și utilajelor cu personal autorizat, în funcție de complexitatea instalației și specificul locului de muncă.
- (3) Realizarea indicatorilor de performanță și calitate stabiliți prin contractul de delegare a gestiunii **activităților** și precizați în regulamentul serviciului de salubritate a orașului Ghimbav.
- (4) Furnizarea primăriei orașului Ghimbav, respectiv A.N.R.S.C., a informațiilor solicitate, accesul la documentațiile și la actele individuale pe baza cărora prestează **activitățile**, în condițiile legii.
- (5) Respectarea angajamentelor asumate prin acordul-cadru/contractele subsecvente pentru prestarea **activităților**.
- (6) Prestarea **activităților** pe întreg domeniul public al orașului Ghimbav pentru care are contract de delegare a gestiunii a **activităților**.
- (7) Aplicarea de metode performante de management care să conducă la reducerea costurilor de operare.
- (8) Elaborarea planurilor anuale de revizii și reparații executate cu forțe proprii și cu terți.
- (9) Realizarea unui sistem de evidență a sesizărilor și reclamațiilor și de rezolvare operativă a acestora.

(10) Asigurarea:

- a) personalului necesar pentru prestarea întocmai și la timp a activităților asumate prin contract;
- b) dotării proprii cu instalații și echipamente specifice necesare pentru prestarea activităților în condițiile stabilite prin contract.

(11) Conducerea/coordonarea operativă prin dispecerat și asigurarea mijloacelor tehnice și a personalului de intervenție.

(12) Ținerea unei evidențe a gestiunii deșeurilor și raportarea periodică a situației autorităților competente conform reglementărilor în vigoare.

(13) Tuturor celorlalte condiții specifice stabilite prin prezentul caiet de sarcini (inclusiv cele vizând realizarea reparațiilor, a eventualelor investiții/celelalte cheltuieli pe care le va face operatorul, cu respectarea modului de aprobare și decontare a acestora în cadrul relațiilor contractuale dintre autoritatea contractantă și operator).

ART.7 Obligațiile și răspunderile ofertantului/operatorului referitoare la activitățile care fac obiectul prezentului caiet de sarcini, sunt următoarele:

(1) În timpul prestării **activităților**, personalul de deservire al operatorului trebuie să asigure funcționarea utilajelor și echipamentelor în conformitate cu instrucțiunile și procedurile interne; subordonarea pe linie operativă și tehnico-administrativă, obligațiile, drepturile și responsabilitățile personalului de deservire operativă, se trec în fișa postului și procedura operațională.

(2) Sesizările și reclamațiile, precum și modalitățile de rezolvare a acestora, vor fi aduse la cunoștință, în maxim două ore, serviciului de specialitate din cadrul primăriei orașului Ghimbav, care monitorizează activitatea operatorului, pentru a se lua măsurile necesare stingerii focarelor, precum și monitorizarea în timp a acestora; în cazul apariției unor focare, la solicitarea beneficiarului, dar și a utilizatorilor (persoane fizice și juridice), operatorul va lua măsurile care se impun și va interveni în termenul cel mai scurt de la anunțarea acestora.

(3) Pentru buna desfășurare a activității, operatorul **activităților** va asigura, utilajele, echipamentele și mijloacele de transport necesare, dar și mijloacele de comunicare și echipamentele necesare desfășurării operațiunilor (recipienti pentru prepararea substanțelor, măsuri, pâlnii etc.).

(4) Ofertantul:

a) trebuie să facă dovada, prin facturile însoțite de documente contabile înregistrate, că deține sub orice formă, indiferent de modalitatea juridică, utilajele și mijloacele de transport necesare, precizate în prezentul caiet de sarcini, pentru buna desfășurare a **activităților**;

b) va prezenta obligatoriu în oferta tehnică propria concepție privind prestarea fiecărei **activități** în parte, pentru fiecare locație, corelată cu tariful ofertat, cu respectarea tuturor cerințelor minime din prezentul caiet de sarcini; acesta va face dovada că poate executa lucrările în termenele și cu frecvența prevăzute în caietul de sarcini;

c) va argumenta, obligatoriu, în conținutul ofertei tehnice și economice, valoarea costurilor prezentate prin documente justificative, care vor însoți oferta tehnico-financiară.

(5) Dispozitivele montate pe mașini și utilaje trebuie să permită folosirea substanțelor prezentate în ofertă și trebuie menținute, în regim de cvasipermanență, în stare tehnică de funcționare pentru a asigura o bună prestare a **activităților**.

(6) Operatorul va asigura pe toată perioada de derulare a contractului de delegare a gestiunii activităților, un contract:

a) de incinerare a cadavrelor de rozătoare și a ambalajelor rezultate în urma activităților prestate, încheiat cu o societate specializată și autorizată în acest sens;

ART.8 Personalul operativ al operatorului va desfășura activitățile specifice realizării contractului de delegare de gestiune a **activităților** cu respectarea regulamentului serviciului de salubritate a orașului Ghimbav; prevederile regulamentului vor fi aduse la cunoștință personalului operatorului de către conducerea acestuia, sub semnătură de luare la cunoștință.

ART.9 Ofertantul va prezenta în cadrul propunerii tehnice o listă cu toate resursele umane necesare în scopul executării contractului de delegare a gestiunii.

Această listă va cuprinde funcțiile tuturor angajaților/categoria lor de muncă, iar în cazul personalului cheie se vor prezenta cel puțin competențele, experiența și calificările profesionale aferente.

Este în responsabilitatea ofertantului să propună spre mobilizare o echipă necesară și suficientă pentru realizarea tuturor activităților prevăzute în prezentul caiet de sarcini, în condițiile respectării cerințelor de calitate și a termenelor stabilite, precum și cu încadrarea în bugetul prevăzut.

Fiecare persoană în parte va trebui să dețină calificarea și experiența profesională necesare pentru acoperirea cu succes a tuturor activităților pentru care este propusă, astfel încât să se probeze capacitatea operatorului economic de a îndeplini toate activitățile solicitate de către autoritatea contractantă.

ART.10 Operatorul va fi responsabil de comportamentul personalului implicat în execuția contractului de delegare de gestiune a **activităților**. În mod particular, personalul va fi instruit în mod corespunzător, astfel încât echipamentele, instalațiile, mașinile și vehiculele necesare să poată fi exploatate și întreținute în mod corespunzător, în conformitate cu prevederile legale aplicabile, astfel încât respectivul personal să fie în permanență la curent cu aspecte operaționale, de sănătate și securitate în muncă și de protecția mediului.

În acest sens, ofertantul va trebui să facă dovada că dispune de cel puțin un responsabil de mediu și un responsabil cu securitatea și sănătatea muncii care vor presta activități necesare implementării politicilor de mediu și de securitate a muncii. Intră în responsabilitatea operatorului să asigure suficiente resurse umane, inclusiv înlocuirea/ suplimentarea personalului în caz de concediu, boală sau alte indisponibilități. Înlocuirea personalului cheie de specialitate nominalizat pentru îndeplinirea contractului se realizează numai cu acceptul autorității contractante și numai în condițiile art.162 din H.G. nr. 395/2016.

ART.11 Operatorul va asigura din surse proprii realizarea oricăror reparații, investiții, precum și a altor cheltuieli în scopul prestării corespunzătoare a **activităților**.

ART.12 Tarife

- (1) Tarifele se fundamentează și se întocmesc cu respectarea prevederilor cu Ordinului președintelui A.N.R.S.C nr. 640/2022, privind aprobarea Normelor metodologice de stabilire, ajustare sau modificare a tarifelor pentru activitățile de salubritate precum și de calculare a tarifelor/taxelor distincte pentru gestionarea deșeurilor și a taxelor de salubritate, sau orice act normativ ulterior, care completează/ modifică sau îl înlocuiește pe acesta, în limitele prevăzute de legislația în vigoare. În situația intervenției unor modificări legislative în ceea ce privește metodologia și/sau formulele de calcul referitoare la ajustarea/modificarea tarifelor, se va avea în vedere legislația aplicabilă la data formulării solicitării de ajustare/modificare. Solicitări de ajustare a tarifelor se vor face în raport cu indicii de inflație general și vor fi susținute de documente justificative.
- (2) Tarifele vor putea fi modificate sau ajustate doar în conformitate cu metodologia aplicabilă, adoptată de Autoritatea de Reglementare. Nici o majorare de tarif nu va fi operată în primele 12 luni calculate de la data începerii Contractului. Ajustarea/modificarea se va face la solicitarea scrisă a operatorului, transmisă cu minim 60 de zile înainte de data indexării. Data la care intră în vigoare tarifele indexate este data de 1 ianuarie a fiecărui an. Pe durata contractului, în cazul tarifelor de dezinsecție, deratizare și dezinfecție, ajustarea se poate realiza anual, la solicitarea operatorului, cu aprobarea delegatarului, în baza cererilor de ajustare, însoțite de documentația de fundamentare a tarifelor, pe elemente de cheltuieli, în limitele și în forma prevăzute de legislația aplicabilă la data formulării solicitării.

(3) Pentru tarifele modificate/ajustate în conformitate cu prevederile legislației în vigoare, se va încheia act adițional la prezentul contract

(4) Odată cu fișele de fundamentare pentru stabilirea tarifelor **activităților**, ofertantul va prezenta un memoriu tehnico-economic justificativ.

Secțiunea a 3 a

Cerințe privind identitatea (vizuală) a operatorului, a autorității contractante și a personalului de execuție.

Echipament de protecție și siguranță

ART.13 Operatorul își va desfășura activitatea sub propria denumire a societății comerciale, marcând toate utilajele/ instalațiile/echipamentele/vehiculele proprii; toate materialele publicitare realizate în cadrul campaniilor de informare și conștientizare vor fi marcate cu propriile elemente de identitate vizuală, alături de cele ale primăriei orașului Ghimbav.

Art.14 Personalul de execuție al operatorului:

- (1) Va fi echipat și va purta în mod obligatoriu, în timpul orelor de program, îmbrăcămintea corespunzătoare prestării activităților aflate în responsabilitatea operatorului.
- (2) După caz, va fi dotat cu toate mijloacele/echipamentele de protecție și siguranță necesare, acestea urmând să fie inscripționate, în mod vizibil, cel puțin cu denumirea operatorului și, după caz, a autorității contractante (în măsura în care aceasta din urmă formulează o astfel de cerere).
- (3) Asigurarea echipamentului de protecție și siguranță, respectiv desfășurarea tuturor operațiunilor și acțiunilor care necesită astfel de măsuri se va realiza în conformitate cu prevederile legale și normele privind sănătatea și securitatea în muncă.
- (4) Întreg personalul operatorului va fi dotat cu carduri/ecusoane conținând cel puțin numele, prenumele, fotografia și numărul de identificare, care vor fi purtate permanent pe toată perioada prestării **activităților**, astfel încât, în caz de nevoie, respectivele persoane să poată fi identificate în mod facil atât de către reprezentanții autorității contractante cât și de către utilizatorii **activităților**.
- (5) Prevenirea incendiilor și măsurile de protecție vor fi asigurate și menținute pe toată durata de execuție contractului de delegare a gestiunii **activităților**, conform prevederilor legale în vigoare.

Secțiunea a 4 a

Cerințe privind asigurarea calității, protecției mediului, controlului și monitorizării prestațiilor

ART.15 Sistemul de management implementat pentru asigurarea calității și protecției mediului

(1) Va acoperi, în mod obligatoriu, toate acțiunile desfășurate de operator pentru executarea contractului de delegare a gestiunii.

(2) În vederea verificării îndeplinirii cerinței de la alin. (1), autoritatea contractantă își rezervă dreptul de a solicita ofertantului/operatorului toate procedurile, instrucțiunile de lucru, precum și, după caz, auditurile și rapoartele de evaluare, certificările și auditurile de supraveghere/recertificare aferente sistemului implementat.

(3) Operatorul:

(3.1) În perioada de mobilizare, care nu poate fi mai lungă de 90 de zile de la data semnării, operatorul va prezenta delegatarului dovezile care confirmă:

a) licența eliberată de Autoritatea de Reglementare prin care operatorului i se acordă permisiunea furnizării/prestării serviciului în aria delegării,

b) obținerea celorlalte autorizații necesare conform legii pentru începerea prestării serviciului,

c) doar după prezentarea tuturor acestor dovezi de către operator, se emite ordinul care marchează data de începere a Contractului,

d) are obligația de a asigura monitorizarea și respectarea tuturor cerințelor privind referitoare la protecția mediului stabilite prin autorizații/licențe, precum și orice alte cerințe suplimentară impuse de o autoritate competentă privind prestarea **activităților**;

e) este pe deplin răspunzător în cazul apariției oricărei situații care cade sub incidența Directivei 8 nr. 2004/35/CE privind răspunderea pentru mediul înconjurător, transpusă în legislația națională prin dispozițiile O.U.G. 68/2007;

f) are obligația de a coopera cu reprezentanții autorității contractante, permitând acestora verificarea tuturor înregistrărilor și documentelor întocmite referitoare la **activitățile**, precum și inspectarea oricăror facilități, instalații/utilaje, echipamente și/sau vehicule, substanțe.

(4) Autoritatea contractantă are dreptul:

a) de a monitoriza/controla activitatea operatorului potrivit propriilor proceduri interne care vor fi comunicate operatorului ulterior semnării contractului de delegare a gestiunii **activităților** (în perioada de mobilizare) și care sunt obligatorii pentru acesta din urmă; concluziile acestor activități vor fi luate în considerare de către autoritatea contractantă la certificarea plăților către operator/regularizarea sumelor care trebuie decontate între părți;

b) de a realiza acțiuni de monitorizare/control planificate, inopinate sau în urma sesizărilor privind situația din teren, dispunând, după caz, aplicarea măsurilor legale care se impun, potrivit propriilor competențe.

(5) În sensul celor precizate la alin. (4), operatorul are obligația:

a) ori de câte ori este informat asupra unei asemenea acțiuni, să pună la dispoziția reprezentanților autorității contractante un autoturism, împreună cu un reprezentant al operatorului, mandat în vederea participării la respectivele acțiuni;

b) de a informa autoritatea contractantă cu privire la orice acțiuni similare desfășurate de către alte autorități competente în vederea participării reprezentanților acesteia la respectivele acțiuni în scopuri de monitorizare.

(6) Ofertantii vor prezenta în cadrul propunerii tehnice un "Manual al calitatii" care va cuprinde concepția proprie privind modalitatea de organizare și funcționare a prestației privind activitatea de dezinsecție, larvicidare, dezinsecție și deratizare cu detalierea modului în care înțelege:

- să execute prestarea operațiilor componente ale serviciului,

- să monitorizeze serviciul prin personal propriu,

- să răspundă solicitărilor achizitorului privind îmbunătățirea calitatii serviciului,

- să prevină accidentele și pagubele datorită nerespectării reglementărilor legale în domeniu.

Manualul calitatii se va constitui ca parte integrantă a contractului de delegare. Totodată în cadrul propunerii tehnice, ofertantii vor prezenta, concepția proprie privind modalitatea de organizare și funcționare a serviciilor prestate pentru fiecare activitate în parte.

Secțiunea a 5 a

Cerințe privind comunicarea între părți pe parcursul execuției contractului de delegare a gestiunii

ART.16 Comunicare

(1) Operatorul are obligația de a informa autoritatea contractantă în mod operativ cu privire:

a) la orice problemă care ar putea afecta desfășurarea acțiunilor specific derulate pentru realizarea contractului de delegare a gestiunii **activităților**;

b) asupra oricăror decizii luate care ar putea afecta buna derulare a contractului.

(2) Comunicările între operator și autoritatea contractantă (denumite în continuare "părți") referitoare la execuția contractului de delegare a gestiunii **activităților**, inclusiv transmiterea de documente, informații, specificații, indicații, solicitări/cereri sau altele asemenea se notifică celeilalte părți în scris, cu confirmare de primire.

(3) Comunicările vor conține, după caz, inclusiv propunerile de rezolvare a problemelor semnalate prin acestea.

(4) Dispozițiile autorității contractante sunt obligatorii, iar în cazul în care operatorul considera că respectivele dispoziții sunt netemeinice și/sau nelegale, acesta va transmite autorității contractante argumentele de fapt și de drept necesare, în termen de 24 de ore de la data primirii respectivelor dispoziții.

(5) Operatorul nu are dreptul de a condiționa prestarea **activităților** de existența unei reclamații de la cetățeni și/sau de rezoluția autorității contractante în raport cu o asemenea reclamație.

CAPITOLUL V - Activitățile de dezinsecție, deratizare, dezinsecție și larvicidare

Secțiunea 1a – Descrierea activităților

ART.17 Pe perioada derulării contractului de delegare a gestiunii:

(1) **Activitățile** vor fi prestate doar cu stricta respectare a prevederilor Normelor de igienă și sănătate publică privind mediul de viață al populației aprobate prin Ordinul Ministrului Sănătății nr. 119/2014 cu modificările și completările ulterioare.

(2) Toate materialele și produsele ce se folosesc pentru efectuarea **activităților**, vor fi avizate de către Comisia Națională pentru Produse Biocide. Ofertantul va prezenta în oferta tehnică o listă cu materialele pe care le propune a fi utilizate în derularea activităților, consumurile specifice fiecărui tip de substanță, precum și normele de consum.

(3) Transportul substanțelor se va face cu mijloacele auto ale operatorului, acestea având obligația de a lua toate măsurile de siguranță pentru a împiedica sustragerea sau împrăștierea lor.

ART.18 Dezinsecția este activitatea de combatere a insectelor prin mijloace ecologice, biologice și chimice, având ca scop menținerea unui nivel scăzut al densității insectelor, realizând condiții corespunzătoare de igienă și confort pentru populație, precum și eliminarea riscurilor de transmitere a unor boli la om sau la animale, prin intermediul insectelor vectoare.

Din punct de vedere practic, dezinsecția este de două feluri:

- preventivă (profilactică) care are scopul de a împiedica înmulțirea și răspândirea artropodelor, prin crearea de condiții nefavorabile dezvoltării acestora având caracter permanent;
- curativă (terapeutică sau de combatere) în focar, care urmărește distrugerea și îndepărtarea insectelor din unitatea asupra căreia se acționează și se realizează la intervale repetate de 7 - 14 zile pentru distrugerea focarelor, fiind urmată apoi de dezinsecția profilactică.

Dezinsecția previne și combate transmiterea unor boli de către insecte, paraziți și acarieni, care pe lângă factorul de disconfort pe care îl generează, sunt agenți cauzali ai unor pagube economice, precum și agenți de transmitere la om și animale, a unor boli infecțioase și parazitare, cum ar fi febra recurentă, meningita, boala Lyme, tifosul exantematic, tuberculoza, ciurma, malaria, afecțiuni cutanate, dermatoze, iritații ale mucoaselor oculare, toxii infecții alimentare, viroze etc..

Combaterea paraziților (capușe, pureci, păduchi, ploșnite, etc.) se poate efectua prin dezinsecție chimice, cu substanțe insecticide specifice pentru aceste tipuri de dezinsecție, avându-se în vedere ciclul de înmulțire și dezvoltare al acestora. Combaterea căpușelor în spațiile deschise se execută prin dezinsecție cu utilaje și metode specifice, prin pulverizarea substanțelor insecticide pe suprafața zonelor verzi (parcuri, locuri de joacă, loc de agrement, etc.) în mediile propice dezvoltării și răspândirii acestora.

Perioada de efectuare a dezinsecțiilor de combatere a căpușelor se execută conform programului unitar stabilit anual, dar în special acolo unde au fost sesizate apariția unor focare.

Dezinsecțiile la sol se vor efectua, în sistem ULV, astfel:

- În spații deschise se vor efectua, în perioada de timp în care activitatea de zbor a insectelor este maximă, respectiv seara după apusul soarelui sau dimineața înainte de răsărit, cu utilaje de mare putere montate pe autovehicule, cu randament ridicat, care pulverizează ceață rece în sistem ULV.
- Dezinsecțiile la sol se vor desfășura pe parcursul zilei, după răsăritul soarelui, cu aparate purtate de către agenții calificați pentru activitățile de dezinsecție, deratizare și dezinsecție.
- Dezinsecțiile pentru combaterea țânțarilor se vor efectua în perioada când temperaturile sunt propice dezvoltării acestora și se vor executa atât împotriva adulților, cât și a larvelor.

Dezinsecția se realizează prin:

- Pulverizarea și tratamentul la sol, sub formă de ceață rece în sistem ULV, cu acoperire pe toată suprafața orașului, în parcuri, zone verzi, aliniamente stradale, pentru combaterea țânțarilor și a muștelor adulte, care asigură distrugerea lor imediată.
- Tratamentul terestru al terenurilor de propagare, terenuri mlaștinoase, zone și subsoluri inundate, pentru combaterea larvelor asigurând o protecție mai completă.
- Dezinsecția în subsoluri, casa scârilor și poduri, după caz (inclusiv cele de locuințe) unde există unul din cele mai mari focare de țânțari, ocazie cu care se distrug și focarele celorlalte insecte.

Tratamentele împotriva insectelor zburătoare adulte (tantari, muste) produsele utilizate vor fi produse biocide, avizate/autozate de Ministerul Sănătății, prin Comisia Națională de Produse Biocide, să conțină trei substanțe active pe baza de praletrin, permetrina, piperonil butoxide și care să aibă concentrația de substanță activă de minim 30% aplicabile în sistem ULV. Produsele trebuie să fie ușor miscibile cu apa, pentru o utilizare practică, facilă și rapidă. Doza de produs concentrat pe hectar să fie de maxim 30 ml.

ART.19 Dezinsecția exterioară a spațiilor verzi se efectuează în perioada sezonului cald, în funcție de prezența artropodelor și se repetă ori de câte ori este nevoie.

ART.20 Dezinsecția interioară se consideră a fi bine executată atunci când nu se mai constată prezența artropodelor disconfortante.

Remanența insecticidelor este dictată de:

- insecta țintă;
- gradul de infestare;
- gradul de igienizare a locației în care se acționează;
- substanța activă din biocidul folosit;
- pH-ul mediului;
- doza și rata de aplicare;
- suprafața pe care se acționează (vegetație, tencuială, lemn, sticlă, plastic).

ART.21 Deratizarea reprezintă un complex de măsuri aplicate permanent în scopul distrugerii rozătoarelor daunătoare (șoareci, șobolani, etc), vectori de maladii transmisibile și/sau generatoare de disconfort și menținerea acestora la un nivel numeric redus, având un rol deosebit de important deoarece acestea constituie un permanent pericol de boli și pierderi economice.

Având în vedere anumite particularități biologice ale rozătoarelor: maturitate sexuală timpurie (2 luni), perioada scurtă de gestație (21 de zile), prolificitate mare (8-12 pui/fatare), număr mare de fătări (4-6/an), transmitere genetică a rezistenței dobândite la substanțe toxice precum și faptul că, chiar după o deratizare eficientă, terenul ramas liber este ocupat rapid de către populațiile din vecinătate, practic este imposibil de vorbit de stărpirea rozătoarelor.

Măsurile de combatere sunt :

- Preventivă, relizându-se prin împiedicarea pătrunderii și stabilirii rozătoarelor în obiective.
- Profilactică prin îndepărtarea surselor de apă și hrană pentru rozătoare.
- Defensivă realizându-se prin amplasarea de stații cu momeli toxice în locații bine definite sau prin amplasarea de momeli toxice în galeriile existente și constatate în teren.

Acțiunea de deratizare a domeniului public este o acțiune energetică pe o perioadă scurtă de timp, cu antrenarea unei unități specializate în deratizare prin folosirea exclusivă a substanțelor raticide anticoagulante, urmărindu-se uciderea unui număr cât mai mare de rozătoare și în care măsurile sanitare dețin un rol foarte important, implicând toți factorii de răspundere interesați, cât și întreaga populație umană de pe raza orașului Ghimbav.

Substanțele raticide folosite în acțiunea de deratizare sunt sub forma de baton cerat, pastă sau alte tipuri de momeli propuse de către operator și avizate de Comisia Națională pentru Produse Biocide.

Momelile toxice care se vor amplasa în locurile deschise aflate în stațiile de intoxicare, trebuie protejate împotriva deteriorărilor, vor fi inscripționate - „pericol de otrăvire”, însoțite de semnul „cap de mort”.

Se va menționa substanța folosită, antidotul în caz de ingerare accidentală, precum și date de identificare ale operatorului.

ART.22 Dezinfectia previne dezvoltarea germenilor patogeni, transmitători de boli și combate răspândirea în masă a bolilor transmisibile. Este o metoda a igienei, constând în operațiuni de prevenire și combatere a bolilor infecțioase și parazitare la om și animale, urmărindu-se distrugerea germenilor patogeni de pe suprafețele supuse acestei operațiuni. Lucrarea se impune ca o necesitate, având scop diminuarea (limitarea) răspândirii focarelor.

Pentru dezinfectia chimică vor fi utilizate dezinfectante cu spectru de acțiune cat mai variat.

Art.23 Larvicidarea

Consta în combaterea larvelor de tantari din zonele cu umiditate scazuta de pe domeniul public al orasului Ghimbav, precum și din cladirile cu subsoluri umede sau inundate. Pentru tratamentul împotriva larvelor vor fi utilizate substante avizate de Ministerul Sanatatii prin Comisia Nationala de produse Biocide, formulate pe baza de bacillus, thuringiensis, minim 2500 uti/mg, sa fie conditionate sub forma de granule dispensabile în apa și sa nu fie toxice pentru pesti, organisme acvatice și albine.

Pentru toate substantele și materialele utilizate în prestatiile pentru dezinsecție, deratizare, dezinfectie și larvicidare ofertantul trebuie să dețină și să prezinte în oferta tehnica avizul sanitar emis de Ministerul Sanatatii prin Comisia Nationala de Produse Biocide, fisa de Securitate, fisa tehnica, autorizatii sau acorduri de utilizare emise de producatorii sau importatorii de produse biocide.

Secțiunea a 2 a – Cantități de lucrări

ART.24 Pentru desfășurarea **acțiunilor**, prestatorul va întocmi o metodologie de lucru, care să conțină informații relevante privind aplicarea fiecărei substanțe în parte.

Metodologia va include pentru fiecare substanță modul de aplicare, tipul de echipament folosit la aplicarea substanței, concentrația de lucru și norma de utilizare/consumul specific pentru următoarele tipuri de artropode: culicide (in special Aedes, Culex, Culiseta, Anopheles); chironomidae; muscidae (in special Ephedra); aranele (văduva neagra); blatidele.

ART.25 Activitățile de dezinsecție, dezinsecție, deratizare și dezinsecție se vor desfășura în baza unui Program unitar de acțiune de combatere a vectorilor (Anexa nr. 1 la prezentul caiet de sarcini), care va cuprinde:

- Tipul de vector supus tratamentului;
- Perioadele de execuție;
- Obiectivele la care se aplică dezinsecțiile;

1. **Dezinsecție exterioară** - Se vor trata toate suprafețele existente în orașul Ghimbav. Se vor folosi numai produse biocide cuprinse în Registrul National al Produselor Biocide respectându-se norma de consum specificată pe ambalaj.

2. **Dezinsecție interioară** - Se vor trata toate suprafețele interioare din sediile clădirilor. Se vor folosi numai produse biocide cuprinse în Registrul National al Produselor Biocide respectându-se norma de consum specificată pe ambalaj.

3. **Deratizare exterioară** - Se vor trata toate suprafețele existente în orașul Ghimbav; se vor folosi numai produse raticide cuprinse în Registrul National al Produselor Biocide respectându-se normele de consum indicate pe ambalaj.

4. **Deratizare interioară** - Se vor trata toate suprafețele interioare din sediile clădirilor; se vor folosi numai produse raticide cuprinse în Registrul National al Produselor Biocide respectându-se normele de consum indicate pe ambalaj.

ART.26 Valorile suprafețelor pot fi modificate în funcție de bugetul alocat, de recomandările D.S.P.Brașov, de gradul de infestare, de condițiile meteorologice, precum și ori de câte ori necesitatea o impune. În funcție de finalizarea acțiunii de inventariere a documentațiilor cadastrale, a modificărilor suprafețelor domeniului public și privat al orașului Ghimbav, această listă de cantități de lucrări va fi reactualizată.

Secțiunea a 3-a - Dotare tehnico – materială

ART.27 Vor fi acceptate numai substanțele biocide (larvicide, insecticide și rodenticide) cuprinse în Registrul National al Produselor Biocide pentru igiena publică, care au aviz sanitar la zi și sunt în termenul de valabilitate.

ART.28 Operatorul are obligația de a-și dimensiona parcul auto (mijloace speciale de transport) utilajele și echipamentele, precum și personalul calificat, astfel încât să asigure desfășurarea **activităților** în condiții corespunzătoare, pe raza orașului Ghimbav, pe toată durata derulării contractului, cu respectarea normelor de sănătate, securitate în muncă și P.S.I..

ART.29 Dotări minime solicitate:

Operatorul are obligația de a-si dimensiona parcul auto (mijloace speciale de transport), numărul de utilaje și echipamente, precum și cel de personal calificat, astfel încât să asigure:

- Respectarea prevederilor regulamentului privind acordarea licențelor în domeniul serviciilor comunitare de utilități publice, aprobat prin H.G. 745/2007 – conform **tab. CS 3**; operatorul va face dovada ca are la dispoziția sa utilajele și echipamentele pentru prestarea **activităților** și va prezenta documente doveditoare ale deținerii acestora (contract de vanzare cumparare, contract de leasing, factura fiscala, contract de inchiriere) Pentru contractele de inchiriere se vor atasa documentele ce demonstreaza dovada detinerii.

Desfășurarea **activităților** în condiții corespunzătoare, pe raza orașului Ghimbav, pe toata perioada derulării contractului, cu respectarea normelor de sănătate și securitate ocupațională și P.S.I..

Ofertantul va prezenta sistemul de dispecerat, comunicare și va deține sistem GPS pentru coordonarea eficientă a prestării **activităților**.

Operatorul va prezenta, în stare de valabilitate, documentele precizate în **tab. CS 4**.

ART.30 Personal minim solicitat:

Operatorul va dispune prin declarații angajament sau declarații de disponibilitate de un număr minim de personal, angajat cu contract de muncă la societatea operatorului, conform datelor precizate în **tab. CS 5**;

Pentru angajatii propria se va prezenta extras din "Revisal".

ART.31 Operatorul trebuie să facă dovada că deține în proprietate/folosință sau în sistem leasing minimul de echipamente pe care să le folosească pentru acest contract.

NECESAR DOTARE SPECIFICĂ, minimă		
Denumire	U.M.	Cant.
1	2	3
Aparate tip atomizor	buc.	min. 15
Aparate portabile generatoare de ceata calda/rece (tip fogger)	buc.	min. 5
Aparat de mare capacitate, montabil pe auto, care sa permita pulverizarea solutiei la minim 50 m in sistem ULV cu spectrul picaturii de maxim 30 microni	buc.	min. 3
Aparat de mare capacitate autopropulsat care sa permita pulverizarea solutiei de lucru la minim 50 metri pe verticala si orizontala, cu o capacitate minima a rezervorului pentru solutia de lucru de 2000 litri si capacitate de pulverizare a solutiei de lucru in cantitate de minim 100 litri/minut, pentru a efectua tratamentele de larvicidare in zonele greu accesibile.	buc.	min. 1
Mijloace auto pentru transport personal	buc.	min. 5
Mijloace auto (autoutilitare) pe care pot fi montate aparate de mare capacitate	buc.	min. 3

tab. CS 4.

DOCUMENTE OBLIGATORII	
Nr. crt.	Denumire
0	1
1.	Autorizatie/Notificare eliberata de Directia de Sanatate Publica conform OMS nr. 15 din 2020
2.	Autorizația eliberată de Direcția Sanitar Veterinară eliberata de unitatea teritoriala unde agentul economic are sediul social pentru activitatea de DDD
3.	Autorizație de mediu pentru depozitul de substante si utilaje
4.	Contract pentru neutralizare/incinerare cadavre rozatoare raticide, neconsumate si ambalajele substantelor pesticide utilizate, incheiat cu o firma autorizata

tab. CS 5

PERSONAL MINIM SOLICITAT				
Nr. crt.	Funcție post	Personal		
		U.M.	Cant.	Documente, în copie
0	1	2	3	4
1.	Operatori calificați și atestați conform legislației în vigoare pentru prestarea activităților, din care minim o persoana specializata in utilizarea produsului larvicid	pers.	15	C.V.
				certificat/adeverinta de atestare profesională de operator DDD Se va prezinta certificate de instruire profesionala privind insusirea notiunilor fundamentale de igiena, modelul V – deratizare, dezinsectie, dezinfectie, eliberate in conformitate cu OMS nr. 1225/2003 aviz psihologic la zi
				fișa de aptitudini medicale, vizată la zi, care trebuie să conțină concluzia apt lucrător conform: Legii 319/2006 H.G 355/2007
				Pentru personalul la care se prezinta declaratii de disponibilitate documentele mai sus mentionate se vor prezenta, in cazul declararii ofertei castigatoare, pana la semnarea contractului de delegare.
2.	Medic veterinar atestat de CMVR	pers.	1	Se va prezenta atestatul
3.	Responsabil SSM	pers	1	Se va prezenta atestatul
4	Inspector Mediu	pers	1	
5.	Responsabil de contract	pers.	1	

Sectiunea a 4-a - Condiții tehnice și de calitate

ART.32 La dezinsecție:

- (1) Se vor folosi numai substanțe aflate în perioada de garanție și se vor desigila numai în prezența beneficiarului pe întregul parcurs al dezinsecțiilor.
 - (2) Se va lucra numai când condițiile meteo sunt favorabile pentru obținerea eficienței maxime a acțiunilor de combatere.
 - (3) Se vor utiliza dozele de cantități de substanță conform normativelor în vigoare aplicate pe fiecare unitate de suprafață, astfel încât să se asigure eficiență maximă a combaterii pentru perioada garantată a produsului. În acest scop prestatorul va prezenta obligatoriu inspectorilor Primăriei Ghimbav care urmăresc lucrarea – extrase din normativele de aplicare a substanțelor folosite (în copie și în original).
 - (4) Operatorul își va instrui temeinic întreg personalul implicat în acțiunile de combatere pentru a respecta întocmai graficul lucrărilor, traseul, punctele de întâlnire, normele privind protecția muncii, normele de aplicare ale substanței pe unitatea de suprafață, normele de protecție a locuitorilor din zonele unde se lucrează.
 - (5) Timpul nefavorabil desfășurării în condiții de eficiență maximă a prestațiilor contractate va decala corespunzător graficul de execuție a lucrărilor de combatere angajate; în aceste cazuri se vor încheia notificări scrise între părțile contractante.
 - (6) Pentru eficiența sporită a adulticizării se va efectua dezinsecția prin crearea de bariere chimice prin tratarea completă a vegetației (inclusiv copacii) de pe suprafețele cuprinse în graficul de execuție.
 - (7) Insecticidele folosite trebuie să nu păteze, să nu prezinte miros neplăcut, să nu denatureze suprafețele pe care se aplică și să aibă eficiență pentru combaterea insectelor târâtoare și zburătoare.
 - (8) Diluția de concentrat insecticid pentru alcătuirea soluției de lucru se va face ținând cont de recomandările producătorilor pentru infestare mare, insecte târâtoare (gândaci, paianjeni, plosnite etc).
 - (9) Norma de aplicare a soluției de lucru se va stabili în funcție de insecta țintă (târâtoare sau zburătoare) și/sau gradul de infestare.
 - (10) Vor fi eliminate acele oferte care nu prezintă fișele tehnice ale produselor ofertate care să conțină diluția pentru infestare severă și care nu respectă norma de aplicare a soluției de lucru cerute.
 - (11) Operatorul va descrie serviciile care trebuie să se refere la: perioada de prestare a serviciilor, numărul de operatori, mijloace de transport substanțe utilizate-Fișele tehnice ale substantelor utilizate pentru fiecare serviciu vor fi prezentate ca anexe la propunerea tehnică.
- Totodată propunerea tehnică va cuprinde și o descriere a execuției serviciilor ținându-se cont de tipul de vegetație existent, însoțite de prospecte și avize ale substantelor, emise de către Ministerul Sănătății Publice, Comisia Națională pentru Biocide-conf.H.G. 617/2014 care trebuie să se regasească în registrul Național al Produselor Biocide, publicat pe site-ul Ministerului Sănătății pentru toate substanțele care vor fi prezentate în propunerea tehnică.

ART. 33 La deratizare:

- (1) Momelile toxice, care conțin raticide anticoagulante se vor amplasa în locurile ce țin de biotopul rozătoarelor și se vor păstra pe cât posibil în recipiente bine protejate.
- (2) Produsele raticide trebuie să prezinte eficiență atât în combaterea șoarecilor, cât și a șobolanilor.
- (3) Vor fi acceptate raticide numai din grupele III și IV de toxicitate.
- (4) Formele de condiționare cerute pentru raticide sunt: - pastă ambalată în hârtie biodegradabilă și - batoane sau blocuri hidrofuge prevăzute cu orificii pentru ancorare.
- (5) Raticidele vor fi prezentate în recipiente sigilate, care să aibă prevăzută data expirării (termen de valabilitate) în clar.
- (6) Norma de aplicare a raticidelor se va stabili în funcție de rozătoare și/sau gradul de infestare.
- (7) Cartografierea focarelor – se va acoperi întreaga suprafață a orașului, insistând asupra zonelor considerate focare (depozite de gunoi, rețeaua de canalizare etc).
- (8) Anunțarea populației – prin mijloace mass-media, explicarea cadrului legal și a importanței acțiunii.

ART. 34 Dezinsecția:

- Este o metoda a igienei, constând în operațiuni de prevenire și combatere a bolilor infecțioase și parazitare la om și animale, urmărindu-se distrugerea germenilor patogeni de pe suprafețele supuse acestei operațiuni.
- Previne dezvoltarea germenilor patogeni, transmitători de boli și combate răspândirea în masa a bolilor transmisibile.
- Se aplică în cazurile în care curățenia nu elimină riscurile de răspândire a infecției, iar sterilizarea nu este necesară.
- Se realizează, în afara de curățenia mecanică, ce se impune în fiecare spațiu:
 - preventiv (profilactic) care are ca scop distrugerea eventualilor germeni patogeni sau condiționat patogeni, care în mod normal constituie microbismul local și se dezvoltă influențând negativ starea de sănătate a oamenilor și animalelor;

- de necesitate- care se efectuează pentru combaterea unor boli infecțioase sau parazitare din momentul înregistrării primelor cazuri de boală și până la lichidarea întregului focar.

În orice activitate de dezinfecție trebuie să se aplice măsurile de protecție a muncii pentru a preveni accidentele și intoxicațiile.

Ca dezinfectante sunt recomandate numeroase substanțe este însă de reținut că acestea aparțin unui număr redus de clase chimice.

Pentru realizarea unei dezinfecții eficiente trebuie să se ia în considerare o serie de factori care influențează dezinfecția, respectiv:

- spectrul de activitate și puterea germicida (tipul de microorganism, rezistența microorganismelor);
- numărul microorganismelor pe suportul tratat;
- cantitatea de material organic de pe suportul tratat;
- natura suportului de tratat;
- concentrația substanței dezinfectante;
- timpul de contact și temperatura;
- susceptibilitatea dezinfectanților chimici de a fi inactivați ex: prin substanțe organice, plastic, cauciuc, celuloză, apă dură și detergenți;
- tipul de activitate antimicrobiană: bactericidă sau bacteriostatică de exemplu dezinfectantele pe bază de compuși cuaternari de amoniu sunt numai bacteriostatice la concentrații mici, în timp ce la concentrații înalte devin bactericide.
- corozivitatea: hipocloriții corodează unele metale;
- toxicitatea: formaldehida și glutaraldehida sunt dăunătoare pentru sănătate.

Criterii de alegere a dezinfectantelor:

- Eficacitatea.
- Ușurința în prepararea și aplicarea soluțiilor și în stocarea substanțelor și produselor.
- Economicitatea.
- Lipsa corozivității și a efectelor distructive.
- Cunoașterea toxicității dezinfectantelor în condițiile de utilizare și a măsurilor de protecție recomandate.

Reguli generale de practică a dezinfecției.

Dezinfecția profilactică completează curățenia, dar nu o suplinește și nu poate înlocui sterilizarea. Pentru dezinfecția în focar se utilizează dezinfectante cu acțiune asupra agentului patogen incriminat, sau presupus. Dezinfecția se practică înainte de instituirea măsurilor de curățenie. Trebuie utilizate numai dezinfectante avizate de Ministerul Sănătății și Familiei. În dezinfecția chimică trebuie utilizate dezinfectante cu spectru de acțiune cât mai variat. În funcție de riscul de apariție a infecțiilor, trebuie alese dezinfectantele care acționează specific asupra agenților patogeni incriminați. Dezinfectantele trebuie folosite la concentrațiile de utilizare și timpii de acțiune recomandați de producător.

La prepararea și utilizarea soluțiilor dezinfectante sunt necesare:

- Cunoașterea exactă a concentrației substanței active în produse, prin determinări periodice de laborator (acolo unde este posibil).
- Folosirea de recipienti curați.
- Utilizarea soluțiilor de lucru în ziua preparării, pentru a se evita contaminarea și degradarea.
- Inactivarea lor.
- Utilizarea soluțiilor de lucru în cadrul perioadei de stabilitate indicate de producător.

Utilizarea dezinfectantelor se face respectând normele de protecție a muncii, care să prevină accidentele și intoxicațiile. Instruirea personalului cu privire la utilizarea dezinfectantelor. Personalul care utilizează în mod curent dezinfectantele trebuie instruit cu privire la noile proceduri, sau noile produse.

Dezinfecția se execută trimestrial și ori de câte ori este nevoie, în spațiile cu altă destinație decât cea de locuint.

ART.35 Larvicidarea

(1) Se vor folosi numai substanțe aflate în perioada de garanție și se vor desigila numai în prezența beneficiarului pe întregul parcurs al dezinsecțiilor.

(2) Se va lucra numai când condițiile meteo sunt favorabile pentru obținerea eficienței maxime a acțiunilor de combatere.

(3) Se vor utiliza dozele de cantități de substanță conform normativelor în vigoare aplicate pe fiecare unitate de suprafață, astfel încât să se asigure eficiență maximă a combaterii pentru perioada garantată a produsului. În acest scop prestatorul va prezenta obligatoriu inspectorilor Primăriei Ghimbav care urmăresc lucrarea – extrase din normativele de aplicare a substanțelor folosite (în copie și în original).

(4) Operatorul își va instrui temeinic întreg personalul implicat în acțiunile de combatere pentru a respecta întocmai graficul lucrărilor, traseul, punctele de întâlnire, normele privind protecția muncii, normele de aplicare ale substanței pe unitatea de suprafață, normele de protecție a locuitorilor din zonele unde se lucrează.

(5) Timpul nefavorabil desfășurării în condiții de eficiență maximă a prestațiilor contractate va decala corespunzător graficul de execuție a lucrărilor de combatere angajate; în aceste cazuri se vor încheia notificări scrise între părțile contractante.

(6) Anunțarea populației – prin mijloace mass-media, explicarea cadrului legal și a importanței acțiunii.

(7) La prepararea și utilizarea soluțiilor larvicide va fi prezent obligatoriu agentul DDD care este calificat pentru utilizarea produsului larvicide și se va cunoaște exact concentrația substanței ce urmează a fi utilizată, va folosi soluțiile preparate în ziua predării pentru a se evita degradarea.

Secțiunea a 5 a - Procedee de lucru și recepția lucrărilor

ART.36 Pentru buna organizare și urmărire a execuției se va întocmi un grafic de execuție a activităților, cu specificarea zonelor și datelor calendaristice de acțiune, inclusiv responsabilii de lucrare din partea părților contractante.

ART.37 Urmărirea modului de execuție al lucrării se va face de către delegații beneficiarului care prin semnarea proceselor – verbale de recepție vor confirma modul și execuția acestora.

ART.38 Recepția

Recepția lucrărilor se va efectua pentru fiecare tratament care face obiectul prezentei proceduri de achiziție, de dezinsecție, dezinsecție, deratizare și larvicidare și se finalizează la momentul încheierii prestării acestora, prin întocmirea procesului-verbal de recepție, document prin care se certifică executarea în bune condiții a acestor tratamente.

Procesul-verbal va fi acceptat și semnat de către reprezentantul autorității contractante și de către operator.”

ART.39 Activitățile, parte componentă a serviciului de salubritate a orașului Ghimbav, au ca obiectiv principal protecția sănătății oamenilor și a mediului împotriva efectelor dăunătoare generate de rozătoare și diferite insecte, care sunt purtătoare de boli microbiene și parazitare atât la oameni cât și la animale.

Activitățile vor fi organizate și vor funcționa pe baza următoarelor principii:

- a) protejarea sănătății populației;
- b) conservarea și protecția mediului înconjurător;
- c) asigurarea calității și continuității **activităților**;
- d) responsabilitatea față de cetățeni;
- e) tarifarea echitabilă, corelată cu calitatea și cantitatea **activităților** prestate;
- f) nediscriminarea și egalitatea de tratament al utilizatorilor;
- g) transparența, consultarea și antrenarea în decizii a cetățenilor;
- h) administrarea corectă și eficientă a bunurilor din proprietatea publică sau privată a orașului Ghimbav;
- i) securitatea **activităților**;
- j) dezvoltarea durabilă.

ART.40 Prestarea activităților se va executa astfel încât să se realizeze:

- continuitatea activității pe întreaga durată de desfășurare, cu respectarea prevederilor contractuale;
- corectarea și adaptarea regimului de prestare a **activităților** la cerințele beneficiarului;
- controlul calității **activităților** prestate;
- ținerea la zi a documentelor cu privire la prestarea **activităților**;
- respectarea regulamentului serviciului de salubritate aprobat de autoritatea administrației publice a orașului Ghimbav, în condițiile legii;
- prestarea **activităților** pe baza principiilor de eficiență economică, având ca obiectiv reducerea costurilor de prestare a acestora;
- asigurarea capacității de lucru a utilajelor și dispozitivelor pentru efectuarea activității, în întreaga arie administrativ teritorială a orașului Ghimbav;
- îndeplinirea indicatorilor de calitate a prestării **activităților**;
- asigurarea, pe toată durata de executare a **activităților**, de personal calificat și în număr suficient.

ART.41 Obiectivele operatorului activităților sunt:

- a) cunoașterea zonei și a locului unde se execută **activitățile**;
- b) stabilirea vectorilor din zona unde se execută **activitățile**;
- c) determinarea nivelului de infestare;
- d) stabilirea substanțelor și a concentrației ce se va utiliza pentru combaterea vectorilor din zona propusă pentru prestarea **activităților**, astfel că, dezinsecțiile aplicate să nu aibă efecte nocive asupra cetățenilor, solului, apei și să nu persiste ca elemente poluante;
- e) pregătirea afișelor pentru avizarea populației și inclusiv asupra toxicității substanțelor utilizate;
- f) instruirea operatorilor care execută **activitățile**;
- g) anunțarea în presa locală a programului de lucru, care va cuprinde zona și perioada efectuării lucrărilor;

h) în cazul în care prestatorul trebuie să efectueze una sau mai multe operații pe proprietatea privată a utilizatorului, la începerea lucrărilor, reprezentantul acestuia este obligat să se legitimeze și să anunțe scopul activității pe care o va efectua;

i) la terminarea lucrărilor efectuate pe proprietatea utilizatorului se solicită confirmarea efectuării fizice a lucrării, prestatorul fiind singurul responsabil în privința substanțelor utilizate, a cantității acestora și a tehnologiei aplicate;

j) să utilizeze echipamente (utilaje) performante pentru aplicarea produselor biocide și să promoveze cele mai bune practici de gestionare integrată a dăunătorilor, ca măsură de obținere a efectelor scontate, fără a periclita sănătatea umană, animală și siguranța factorilor de mediu;

k) în urma sesizărilor persoanelor fizice, juridice, instituții publice abilitate și asociațiilor de proprietari din orașul Ghimbav cu privire la zonele infestate cu dăunători (insecte și rozătoare), prestatorul se va deplasa la fața locului și potrivit zonei și tipurilor de dăunători, va lua măsura aplicării dezinsecțiilor astfel încât să nu fie afectate apa și solul;

l) prestatorul va verifica periodic, în urma dezinsecțiilor aplicate riscul de infestare cauzat pe de o parte de apariția insectelor din habitate larvare netratate, iar pe de altă parte datorită migrării adulților din zonele învecinate sau ieșirii acestora din locurile de adăpostire în care nu au avut de suferit din cauza dezinsecțiilor spațiale, care se aplică sub formă de aerosoli reci sau ceață caldă. Pentru fiecare din aceste două tipuri de dezinsecție se va utiliza aparatura adecvată și produsele insecticide condiționate special pentru respectiv de tratament;

m) amplasamentele pentru colectarea și depozitarea deșeurilor menajere sunt locurile unde se cuibăresc insectele și rozătoarele și sunt vizate ca centre de focare de infecție, iar prestatorul trebuie să aplice dezinsecție periodic, pe eticheta de toxicitate urmând a se scrie data când s-a efectuat ultimul tratament;

n) persoanele fizice sau juridice beneficiare ale **activităților** au obligația să permită accesul operatorului în locurile unde urmează să se realizeze acestea și să mențină salubre spațiile pe care le au în proprietate, luând măsuri de evacuare a tuturor rezidurilor solide, de spălare a încăperilor în care se efectuează colectarea deșeurilor, de eliminare a apei stagnate, de curățare a subsolurilor, de punere în ordine a depozitelor de materiale și de remediere a defecțiunilor tehnice la instalațiile sanitare care provoacă inundare sau strângerea apei din subsoluri și/sau pe terenurile deținute.

ART.42 Operatorul:

(1) Va verifica periodic dacă dezinsecțiile aplicate au avut efectul scontat sau dacă după efectuarea lucrărilor s-au stins focarele de infecție sau dăunătorii au emigrat în zonele netratate.

(2) Va efectua **activitățile** conform programului prestabilit, precum și ca urmare a sesizărilor făcute de persoane juridice, fizice, instituții publice, referitoare la existența unor focare de infecție sau de vectori.

(3) Va identifica locurile unde se cuibăresc insecte și rozătoare și sunt posibile focare de infecție, stabilind dezinsecțiile și periodicitatea efectuării acestora.

(4) Trebuie să fie bine instruit în manevrarea substanțelor biocide, iar în caz de accident cu aceste substanțe, să știe să asigure primul ajutor, pînă la intervenția unităților sanitare, cărora le va comunica tipul substanței cu care s-a produs infestarea.

5) înainte de începerea operațiunii de dezinsecție sau deratizare la obiectivele din programul unitar de acțiune, trebuie să notifice, în scris, autoritatea administrației publice locale și să **aducă la cunoștința populației, prin mass-media, cu cel puțin 7 zile înainte, următoarele:**

5.1. tipul operațiunii ce urmează a se efectua;

5.2. perioada efectuării tratamentelor;

5.3. substanțele utilizate, gradul de toxicitate a acestora;

5.4. măsurile de protecție ce trebuie luate, în special cu referire la copii, bătrâni, bolnavi, albine, animale și păsări;

ART.43

(1) Personalul operatorului care deservește mijloacele de transport a substanțelor pesticide (numai din grupele III și IV de toxicitate), trebuie să fie instruit pentru efectuarea transportului acestor substanțe, să dețină toate documentele de însoțire și să nu abandoneze substanțe biocide și ambalaje pe traseu.

(2) Pentru transportul substanțelor pesticide se vor folosi traseele cele mai scurte, cu cel mai redus risc pentru sănătatea populației și a mediului.

(3) Ambalajele substanțelor folosite în desfășurarea **activităților** vor fi incinerate prin grija operatorului la o societate autorizată pentru aceste servicii.

ART.44 În cazul în care, ca urmare a unui tratament efectuat se produce o daună imediată, vizibilă, proprietății beneficiarului, acest fapt va fi menționat pe bonul de lucru și va fi comunicată în mod expres operatorului. De asemenea, vor fi semnalate toate aspectele ce sunt de natură să afecteze viața și sănătatea oamenilor, animalelor precum și mediul înconjurător.

Sectiunea a 6 a - Condiții de exploatare a activităților

Obiective de exploatare

ART.45 Obiectivele pe care trebuie să le atingă serviciul **activitățile** sunt:

- a) îmbunătățirea condițiilor de viață ale cetățenilor;
- b) promovarea calității și eficiența **activităților**;
- c) dezvoltarea durabilă a serviciilor;
- d) protecția mediului înconjurător, cu evidențierea măsurilor de protecție a mediului pe etape de dezvoltare, în concordanță cu programul de adaptare la normele Uniunii Europene.

Obiective de ordin economic

ART.46

- (1) Prestarea **activităților** va urmări să fie realizat un raport calitate/cost cât mai bun pentru perioada de derulare a contractului și un echilibru între riscurile și beneficiile asumate prin contract.
- (2) Structura și nivelul tarifelor practicate vor reflecta costul efectiv al prestației și vor fi în conformitate cu prevederile legale. În cadrul tarifelor se vor prezenta distinct valoarea manoperei și valoarea materialului (substanței) utilizate.
- (3) În orice situație, prețul contractului nu poate fi majorat decât în măsura strict necesară pentru acoperirea costurilor pe baza cărora s-a fundamentat prețul contractului conform prevederilor Ordinului A.N.R.S.C. nr. 640/2022.
- (4) Orice modificare și completare se vor face prin act adițional, în funcție de modificările legislative apărute pe parcursul derulării contractului.

Obiective de mediu

ART.47

- (1) Pe perioada derulării contractului se vor respecta condițiile impuse de avizul de mediu, care se va obține prin grija și pe cheltuiala prestatorului.
- (2) Pe toată perioada derulării contractului operatorul va implementa condiționările ce se stabilesc prin acte normative emise de autoritățile de mediu competente conform unor programe de conformare la cerințele de mediu. (3) Operatorul trebuie să asigure prestarea **activităților** în regim de continuitate, cu respectarea condițiilor tehnice specifice fiecărei activități.

CAPITOLUL V - Clauze financiare și de asigurări

ART.48

- (1) Investițiile propuse în ofertă, se supun obligațiilor și clauzelor impuse de finanțatori pentru fiecare modalitate de finanțare.
- (2) Ofertantul trebuie să prezinte o experiență similară în ultimii 3 ani, în domeniul obiectului contractului de delegare a gestiunii ce urmează a fi atribuit, prin prezentarea unor contracte/certificări/documente emise sau contrasemnate de beneficiar, minim un contract sau maxim 3 contracte, cu o valoare cumulată impusa de 1.900.000.lei, fără T.V.A.
- (3) Prin aceste clauze se stabilesc modalitățile de returnare a creditelor, termenele de rambursare, perioada de amortizare, standardele de calitate ale bunurilor aduse ca investiții, modalitățile de preluare a bunurilor care au făcut obiectul investițiilor, clauze referitoare la păstrarea patrimoniului încredințat pe perioada derulării contractului și la predarea bunurilor de retur la sfârșitul acestuia, astfel încât la încheierea contractului capacitatea operatorului de realizare a **activităților** să fie cel puțin egală cu cea existentă la data intrării în vigoare a contractului.

CAPITOLUL VI - Obligațiile privind protecția mediului

ART.49

- (1) Operatorul trebuie să respecte obligațiile privind protecția mediului și modul de asigurare al acestuia, care decurg direct din prestarea **activităților**, precum și cele derivate din activitățile conexe, cum ar fi exploatarea utilajelor și a parcului auto; neutralizarea și incinerarea deșeurilor.
- (2) Acolo unde nu se pot îndeplini prevederile acordurilor autorităților de mediu, se va conveni cu acestea un program de conformare.

CAPITOLUL VII - Durata contractului

ART.50

- (1) Durata contractului de delegare a gestiunii **activităților** este de **4(patru) ani**, de la data emiterii ordinului care marchează data de începere a Contractului,
- (2) Pe durata stabilită la alin.(1) se interzice operatorului subdelegarea gestiunii **activităților**.

CAPITOLUL VIII - Cuantumul garanțiilor datorate de operator

ART.51

- (1) Pentru participarea la licitație se fixează o garanție în valoare de 19.000 lei.
- (2) Garanția de participare la licitație se supune condițiilor stabilite la art. 35 ale Hotărârii nr. 395/2016 pentru aprobarea Normelor metodologice de aplicare a prevederilor referitoare la atribuirea contractului de achiziție publică din Legea nr. 98/2016. privind achizițiile publice.

ART.52 Garanția lucrărilor executate de către prestator, va fi pana la semnarea procesului -verbal de receptie a acestora.

ART.53 Garanția de bună execuție va fi de 10 % din valoarea anuală a contractului, stabilită prin act adițional și se va constitui prin rețineri succesive din plata fiecărei facturi. Beneficiarul are dreptul de a emite pretenții asupra garanției de bună execuție, în limita prejudiciului creat, dacă prestatorul nu își îndeplinește obligațiile asumate prin contractul încheiat. Anterior emiterii unei pretenții asupra garanției de bună execuție achizitorul are obligația de a comunica acest lucru prestatorului, precizând totodată obligațiile care nu au fost respectate. Garanția de bună execuție se va restitui la solicitarea scrisă a prestatorului, în termen de 30 zile de la recepția finală a **activităților** prestate pe anul în curs. Această garanție se va depune într-un cont de bună execuție deschis de prestator, cont ce va avea o dobândă în favoarea prestatorului.

CAPITOLUL IX - Criterii de calificare și selecție

ART.54

- (1) Autoritatea contractantă va aplica criteriile de calificare referitoare la și conform celor precizate în **tab. CS 6**.
- (2) Autoritatea contractantă nu acceptă completarea documentelor de calificare, prezentate.

tab. CS 6

Criterii de calificare și selecție		
Nr. crt.	Denumire	
0	1	2
1.	Situția personală a ofertantului	
2.	Capacitatea de exercitare a activității profesional, si tehnică	
3.	Standarde de asigurare a calității	
4.	Situția economic și financiară	bilanț la 31.XII.2022
5	Ultima situație financiară	anul 2023
6	Copie a certificatului de înmatriculare	
7	Copie act constitutiv	
8	Balanța de verificare a ultimei luni	
9	Certificat de atestare fiscală eliberat de A.N.A.F.	

ART.55 Autoritatea contractantă stabileste ca si criteriu de atribuire pretul cel mai scazut.

ART.56 Pentru susținerea valorilor prețurilor unitare, se vor prezenta fișele tehnice ale produselor ce urmează să se folosească, precum și facturile proforme ale furnizorilor pentru toate produsele biocide prezentate în documentația pentru elaborarea și prezentarea ofertei.

ART.57 În scopul efectuării unei evaluări unitare a ofertelor admisibile, produsele biocide, caracteristicile și prețurile (tarifele) fără T.V.A. ale acestora, vor fi, în mod obligatoriu, defalcate (structurate) și prezentate astfel:

Nr. Crt.	Denumire serviciu	Suprafata tratata (metrii patrati)	Pret unitar Fara TVA	Numar treceri/4 ani	Valoare lei/4 ani fara TVA
1	Dezinsectie Interioara				
2	Dezinsectie exterioara tantari				
3	Dezinsectie exterioara capuse				
4	Deratizare interioara				
5	Deratizare exterioara				
6	Dezinfectie interioara				
7	Larvicidare				
	TOTAL				

Notă: Ofertanții vor lua în calcul, la stabilirea manoperei toate cheltuielile aferente prestației serviciilor: cheltuieli directe, indirecte etc..

CAPITOLUL X - Repartiția riscurilor de proiect

ART.58 Operatorul va realiza o investigare detaliată în ceea ce privește obținerea avizelor și aprobărilor necesare pentru desfășurarea în condiții optime a **activităților**.

Operatorul **activităților** este obligat, ca prin modul de prestare a acestora să asigure protecția sănătății publice, utilizând numai mijloace și utilaje corespunzătoare cerințelor autorităților competente din domeniul sănătății publice și al protecției mediului.

Astfel, operatorul va lua toate măsurile necesare pentru evitarea poluării, iar în cazul în care se produc astfel de evenimente pe parcursul implementării proiectului, acesta va angaja experți pentru investigarea și stabilirea măsurilor de minimizare a costurilor și evitarea întârzierilor.

ART.59 În ceea ce privește recepția **activităților**, riscul este atât fizic, cât și operațional.

Autoritatea contractantă nu va efectua nici o plată până la recepția **activităților**.

ART.60 În situația în care, operatorul va prezenta în cadrul ofertei proiecte cu privire la anumite investiții, acesta va asigura finanțarea și va acoperi diferențele nefavorabile (modificarea dobânzilor, impozitelor), până la un quantum stabilit între părți, prin contract.

ART.61 Riscul privind creșterile de cost ale resurselor necesare pentru operare, poate fi gestionat de beneficiar prin contracte de furnizare pe termen lung, cu clauze specifice privind asigurarea calității produselor. Atunci când, operatorul schimbă cerințele după semnarea contractului, proiectul va suporta modificări, iar după recepție implicit vor crește costurile de capital. Diminuarea efectuării prestațiilor de către operator conform contractului datorită veniturilor sub proiecțiile financiare anterioare, dă posibilitatea operatorului ca, în faza de ofertare să poată propune clauze contractuale, care să-i asigure condiții de acoperire a riscului, precum și un mecanism corespunzător pentru compensarea inflației, prin ajustări ale prețurilor.

ART.62 Riscul legal și de politică al autorității contractante prin modificarea cadrului statutar de reglementări, care vor afecta și care nu poate fi anticipată la semnarea contractului, fiind adresată direct, specific și exclusiv **activităților**, se va diminua prin monitorizarea schimbărilor, care ar putea avea consecințe negative asupra proiectului (excluderea taxelor sau ajustarea cu indicele Prețurilor de Consum în baza unei "sume semnificative" preagreate), în așa manieră încât efectul financiar asupra operatorului să fie minimizat. Autoritatea contractantă poate lua măsuri de evitarea creșterii costurilor de rețehnologizare, precum și de asigurare a activelor proiectului. Operatorul trebuie să includă mecanisme de repartizare echitabilă a profiturilor obținute peste limita luată în calcul la stabilirea proiecțiilor financiare.

CAPITOLUL XI- INDICATORI DE PERFORMANTA

Nr crt	Indicatori de performanță	Trimestrul				Total an
		I	II	III	IV	
0	1	2	3	4	5	6
1	INDICATORI DE PERFORMANȚĂ GENERALI					
1.1	CONTRACTAREA SERVICIILOR DE DERATIZARE, DEZINSECȚIE, DEZINFECȚIE ȘI TRATAMENTE FITOSANITARE					
	a) Numărul de solicitări de îmbunătățire a parametrilor de calitate ai activității prestate, rezolvate, raportat la numărul total de cereri de îmbunătățire a activității pe categorii de activități.	% 100	% 100	% 100	% 100	% 100
1.2.	MĂSURAREA ȘI GESTIUNEA CANTITĂȚII SERVICIILOR PRESTATE					
	a) numărul de reclamații rezolvate privind cantitățile de servicii prestate raportat la numărul total de reclamații privind cantitățile de servicii prestate	% 100	% 100	% 100	% 100	% 100
	a) ponderea din numărul de reclamații de la lit. a) care s-au dovedit justificate	% 1	% 1	% 1	% 1	% 1
	b) procentul de solicitări de la lit. b) care au fost rezolvate în mai puțin de 5 zile lucrătoare	% 100	% 100	% 100	% 100	% 100
	c) numărul de sesizări din partea agențiilor de protecție a mediului raportat la numărul de sesizări din partea autorităților centrale și locale	% 10	% 10	% 10	% 10	% 10

	d) numărul de sesizări din partea agențiilor de sănătate publică raportat la numărul de sesizări din partea autorităților centrale și locale	%	%	%	%	%
	e) numărul de reclamații rezolvate privind calitatea activității prestate raportat la numărul total de reclamații privind calitatea activității prestate	%	%	%	%	%
	g) ponderea din numărul de reclamații de la lit. f) care s-au dovedit justificate	1	1	1	1	1
	h) procentul de solicitări de la lit. g) care au fost rezolvate în mai puțin de 2 zile lucrătoare	80	80	80	80	80
1.3	FACTURAREA ȘI ÎNCASAREA CONTRAVALORII PRESTAȚIILOR					
	a) numărul de reclamații privind facturarea (% din total reclamații primite)	%	%	%	%	%
	b) procentul de reclamații de la lit. a) rezolvate în mai puțin de 10 zile	100	100	100	100	100
	c) procentul din reclamațiile de la lit. a) care s-au dovedit justificative	1	1	1	1	1
1.4	RĂSPUNSURI LA SOLICITĂRILE SCRISE ALE UTILIZATORILOR					
	a) procentul de răspunsuri date la sesizările referitoare la activitatea prestată	100	100	100	100	100
	b) procentul de la lit. a) la care s-a răspuns în mai puțin de 30 zile calendaristice	100	100	100	100	100
2	INDICATORI DE PERFORMANȚĂ GARANȚAȚI					
2.1	INDICATORI DE PERFORMANȚĂ GARANȚAȚI PRIN LICENȚA DE PRESTARE A SERVICIULUI					
	a) numărul de sesizări scrise privind nerespectarea de către operator a obligațiilor din licență	0	0	0	0	0
	b) numărul de încălcări ale obligațiilor operatorului, rezultate din analizele și controalele organismelor abilitate	0	0	0	0	0
2.2	INDICATORI DE PERFORMANȚĂ A CĂROR NERESPECTARE ATRAGE PENALITĂȚI CONFORM CONTRACTULUI DE DELEGARE					
	a) valoarea despăgubirilor acordată de prestator pentru culpa proprie sau dacă au existat îmbolnăviri din cauza nerespectării condițiilor corespunzătoare de prestare a activității	100	100	100	100	100
	b) numărul de neconformități constatate de autoritatea administrației publice locale, pe activități	100	100	100	100	100

CAPITOLUL XII - Sancțiuni

ART.63

(1) Pentru încălcări ale condițiilor de execuție a **activităților**, prestatorul va fi sancționat după cum urmează: Neefectuarea dezinfecției, deratizării și a dezinsecțiilor, pe o suprafață din vina exclusivă a prestatorului va duce la refuzarea la plată a acestei suprafețe.

(2) Neefectuarea succesivă pe o perioadă de 30 (treizeci) zile a mai mult de 10% suprafața domeniu public, atrage desființarea de drept a contractului, fără a mai fi necesară punerea în întârziere sau îndeplinirea vreunei formalități prealabile.

(3) Neexecutarea sesizărilor primite din partea cetățenilor orașului va duce la penalizarea cu 5% din valoarea situației lunare.

(4) Alte sancțiuni care vor fi suportate de către operator pentru nerespectarea condițiilor impuse prin prezentul caiet de sarcini, vor fi stabilite prin contract.

CAPITOLUL XIII - Clauze referitoare la încetarea delegării de gestiune

ART.64 Încetarea delegării de gestiune se face în următoarele situații:

(1) În cazul în care operatorului i se retrage licența A.N.R.S.C. sau aceasta nu este prelungită după expirarea termenului.

(2) La expirarea duratei stabilite prin contractul de achiziție publică, dacă părțile nu convin, în scris, prelungirea acestuia, în condițiile legii.

(3) Contractul de delegare a gestiunii va putea fi reziliat de Consiliul Local Ghimbav, în cazul în care operatorul nu și-a îndeplinit timp de 6 luni obligațiile contractuale cu privire la calitatea **activităților** și performanțelor economico-financiare asumate;

(4) Contractul de delegare a gestiunii poate fi reziliat de către operator în caz de neplată a facturii timp de 3 luni, operatorul putând pretinde despăgubiri în condițiile prevăzute de lege;

(5) Contractul este reziliat de drept în cazul în care operatorul este declarat în faliment sau în cazul în care i s-a retras sau anulat licența de operare.

CAPITOLUL XIV - Dispoziții finale

ART.65

(1) Ofertantul va prezenta copie după Autorizația de mediu pentru depozitul de substanțe și utilaje

ART.66

(1) Condițiile prevăzute în caietul de sarcini sunt condiții minime pentru desfășurarea licitației privind delegarea gestiunii serviciilor publice de dezinsecție, deratizare și dezinfecție.

(2) Neprezentarea unei propuneri tehnice în conformitate cu caietul de sarcini atrage excluderea ofertantului din procedura aplicată pentru atribuirea contractului de delegare.

Primar,
Fliundra Ionel



Vizat,
Secretar general
Szinatovici Dan



**CONTRACT de DELEGARE A GESTIUNII activităților de
DEZINSECȚIE, DERATIZARE, DEZNFECȚIE în orașul GHIMBAV.**

În temeiul Legii nr.51/2006 a serviciilor comunitare de utilități publice, actualizată; a Legii nr. 101/2006 a serviciului de salubritate a localităților, actualizată; a Ordinului Președintelui Autorității Naționale de Reglementare pentru Serviciile Comunitare de Utilități Publice nr. 1 11/2007, a Legii nr.98/2016 privind achizițiile publice, a OG 57/2019 privind Codul Administrativ, urmare a Hotărârii Consiliului Local nr. de aprobare a delegării prin contract de achiziție publică a activităților de deratizare, dezinfecție, dezinsecție în orașul Ghimbav.

CAPITOLUL 1- PĂRȚILE Între :

1. Orașul Ghimbav, prin Consiliul Local Ghimbav, cu sediul în orasul Ghimbav, județul Brașov, sfr. Lunga nr.2, jud. Brașov, tel. 0268/258006, cod fiscal 4801362, cont nr. R019TREZ24A700501200130X, deschis la Trezoreria Codlea, reprezentat prin domnul Ionel FLIUNDRĂ Primar, împuternicit să reprezinte interesele orașului Ghimbav, conform prevederilor Art. 154 alin.6 din OG 57/2019 privind Codul Administrativ orașul Ghimbav având, și fiind denumită, în continuare, calitatea de "Delegatar", pe de o parte, și

2., având CUI, înmatriculată la Registrul Comerțului sub nr., cu sediul în....., str. județul, IBAN....., deschis la Iasi, tel:, reprezentată prin, având funcția de, în calitate de "Delegat"denumită în continuare „Operatorul”,

numite împreună "Părțile" și separat "Partea", a fost încheiat prezentul Contract de delegare a gestiunii serviciului de salubritate, respectiv a activităților de deratizare, dezinsecție, dezinsecție în orașul Ghimbav, denumit în continuare „Contractul”, având următoarele clauze:

CAPITOLUL 11 - DEFINIȚII ȘI INTERPRETARE

Art.1 DEFINIȚII ȘI INTERPRETARE

1. În sensul prezentului Contract, termenii și expresiile scrise cu majusculă vor avea, cu excepția situației în care contextul reclamă altfel, sensul stabilit în prezentul articol:

„An Contractual” înseamnă perioada de timp începând la Data Intrării în Vigoare și terminându-se la aceeași dată a anilor următori, până la data încetării sau expirării duratei prezentului Contract.

„Aria Delegării” înseamnă aria administrativ teritorială a orașului Ghimbav, care formează Delegatarul.

„Autoritatea Competentă” înseamnă orice instanță judecătorească competentă și orice autoritate locală, națională sau organizație internațională, inspectorat, agenție, ministru, minister, persoană oficială sau funcționar public din cadrul Guvernului României, instituție publică, inclusiv, dar nelimitându-se la, Autoritatea de Reglementare. „Autoritatea de Reglementare” înseamnă Autoritatea Națională de Reglementare pentru Serviciile Comunitare de Utilități Publice (ANRSC) sau orice altă instituție similară care poate fi autorizată și împuternicită conform Legii în vigoare la un moment dat să monitorizeze și să reglementeze regimul tarifelor și/sau al Serviciului.

„Autorizații” înseamnă toate autorizațiile, licențele, permisele, certificatele, avizele, aprobările etc., emise de Autoritatea de Reglementare sau altă Autoritate Competentă, în scopul prestării și gestiunii serviciului/activităților delegate.

„Bune Practici Comerciale” înseamnă toate acțiunile, faptele, metodele și practicile relevante aplicabile în general în vederea gestionării Deșeurilor care, la un anumit moment dat, în termeni rezonabili și în condițiile legii, pot asigura rezultatul dorit pentru gestiunea Serviciului, care includ:

- a. disponibilitatea necesarului de echipamente, utilaje, vehicule, materiale, instalații și stații, resurse adecvate, inclusiv a utilităților necesare astfel încât aceste elemente ante-menționate să funcționeze la capacitate maximă atât în condiții normale de operare, cât și în condiții excepționale de operare ce pot fi prevăzute în limite rezonabile;

- b. suficient personal de exploatare cu experiență și instruire adecvate în operarea corectă și eficientă a elementelor menționate la litera a. de mai sus, ținând cont de specificațiile și normele de fabricație; totodată, acest personal trebuie să fie capabil să lucreze și în condiții neobișnuite ce pot fi prevăzute în limite rezonabile;
- c. operațiile de întreținere și reparații preventive ori de rutină, executate într-un mod care asigură exploatarea și operarea în siguranță și pe termen lung, ținând cont de recomandările fabricantului; de asemenea, operațiunile de întreținere și reparații ante-menționate vor fi executate de personal instruit și cu experiență, care deține know-how-ul, tehnică, uneltele și echipamentele adecvate;
- d. verificări și controale inopinate și adecvate pentru a asigura funcționarea la parametri optimi a echipamentelor și utilajelor folosite în gestiunea Serviciului conform, atât în condiții nonnale, cât și în condiții neobișnuite (ce pot fi prevăzute în limite rezonabile);
- e. operarea echipamentelor și utilajelor folosite în gestiunea Serviciului în condiții de siguranță deplină pentru personalul manevrant, alți angajați, populație, mediul înconjurător, precum și pentru alte instalații conexe.

„Bunuri Proprii” înseamnă acele bunuri care aparțin Delegatului și care rămân în proprietatea sa după Data Încetării Contractului, cu excepția cazului în care Părțile convin altfel.

„Contract” înseamnă prezentul Contract de delegare a gestiunii activităților de dezinsecție, deratizare și dezinsecție în orașul Ghimbav, împreună cu toate Anexele sale, așa cum pot fi modificate acestea sau Contractul la un moment dat, modificat cu acordul Părților prin acte adiționale.

„Contract de prestare a activităților de dezinsecție, deratizare și dezinsecție în orașul Ghimbav înseamnă reprezintă contractul încheiat între Operator și Utilizator.

„Data Intrării în Vigoare” înseamnă Data Semnării Contractului, dată la care Contractul va intra în vigoare.

„Data Încetării (Contractului)” înseamnă data la care Contractul își încetează efectele între Părți.

„Data Semnării (Contractului)” înseamnă data când Contractul a fost semnat de către reprezentanții Operatorului și primarul orașului Ghimbav, în numele și pe seama Delegatarului sau de către ultimul dintre aceștia în cazul în care Contractul nu este semnat în aceeași zi de ambele Părți.

„Daună” înseamnă orice prejudiciu, direct sau indirect, constând în pierderea efectivă suferită de creditorul obligației neîndeplinite de cealaltă Parte și beneficiul de care acesta este lipsit, la stabilirea prejudiciului ținându-se cont și de cheltuielile pe care Partea prejudiciată le-a realizat pentru limitarea sau evitarea prejudiciului și orice alte costuri și cheltuieli de orice natură și tip, angajate în vederea restabilirii situației care ar fi trebuit să existe în lipsa respectivului prejudiciu.

„Delegat” înseamnă societatea, căreia i-a fost atribuit prezentul Contract.

„Delegatar” orașul Ghimbav, care a atribuit prezentul Contract prin intermediul Consiliului Local.

„Deșeu” înseamnă orice substanță sau obiect din categoriile stabilite de legislația specifică privind regimul deșeurilor, de care deținătorul se debarasează, are intenția sau obligația de a se debarasa.

„Durata Contractului” va avea înțelesul prevăzut la ART.3 din prezentul Contract.

„Durată de Viață Tehnică” înseamnă durata de viață în condiții de utilizare normală a fiecărui bun.

“Forță Majoră” -cuprinde toate evenimentele externe, absolut ireversibile și imprevizibile care nu sunt sub controlul Părților și care au efect negativ asupra capacității lor de a-și exercita sau realiza drepturile și de a-și îndeplini obligațiile contractuale. Astfel de evenimente pot fi (cu titlu exemplificativ, și nu limitativ):

- a. inundații, cutremure, furtuni, trăznete, incendii, epidemii, crize economice naționale, regionale sau globale, explozii sau alte catastrofe naturale;
- b. nerespectarea obligațiilor contractuale de către un subcontractor al Operatorului, reprezentând un monopol, ca urmare a unui eveniment care, dacă ar fi afectat una din Părți, ar fi constituit Forță Majoră;
- c. orice altă circumstanță extraordinară, care nu poate fi prevăzută și evitată, incluzând acte de război (declarat sau nu), răscoale, dezordine publică, terorism, sabotaj, insurecție, rebeliune, greve naționale și regionale și orice alte evenimente comparabile care au loc în afara țării și nu implică România;
- d. orice act de expropriere, naționalizare, confiscare sau rechiziționare a Concesiunii, a Operatorului, a acțiunilor Operatorului sau a patrimoniului Operatorului, în parte sau în întregime. „Indicatori”:

- a. privind Țintele, înseamnă cerințele tehnice, cantitative și procentuale legate de țintele care trebuie atinse în gestiunea activităților de dezinsecție, deratizare și dezinfecție în orașul Ghimbav, de îndeplinit de către Operator conform Caietului de sarcini al Serviciului;
- b. Tehnici, înseamnă cerințele și standardele legate de eficiența activităților de dezinsecție, deratizare și dezinfecție în orașul Ghimbav, care trebuie îndeplinite de Delegat, conform Regulamentului Serviciului.

„Informații Confidențiale” înseamnă:

- a. toate evidențele, rapoartele, conturile și alte documente și informații transmise sau puse la dispoziție (și marcate drept confidențiale) de o Parte celeilalte (sau, în înțelesul prezentului Contract, de sau către Delegatar) în legătură cu obiectul prezentului Contract (transmise în orice mod și indiferent de suportul pe care sunt stocate), inclusiv toate datele cu caracter personal în sensul Legii privind protecția datelor cu caracter personal;
- b. informațiile sensibile din punct de vedere comercial care reprezintă acele informații a căror dezvoltare ar prejudicia sau ar putea prejudicia interesele comerciale ale oricărei persoane, secretele comerciale, drepturile de proprietate intelectuală și elementele de know-how ale oricărei Părți și care sunt exceptate de la liberul acces la informații conform Legii.

„Inventar” înseamnă un document sub formă de listă, care cuprinde enumerarea existenței cantitative și valorice a mijloacelor pe care le deține în proprietate/gestiune/folosință o persoană juridică.

„Licență” înseamnă act tehnic și juridic emis de A.N.R.S.C., prin care se recunosc calitatea de Operator de servicii/activități de utilități publice, precum și capacitatea și dreptul de a furniza/presta un serviciu de utilități publice ori una sau mai multe activități specifice acestuia, într-una sau mai multe unități administrativ-teritoriale.

„Lege” înseamnă orice norme de drept aplicabile în România incluzând, dar fără a se limita la acestea: tratate, legi, ordonanțe, hotărâri, regulamente, coduri, norme metodologice, ordine, decizii, decrete, directive, principii generale de drept și hotărâri judecătorești obligatorii erga omnes, precum și reglementările obligatorii emise la nivelul Uniunii Europene, precum și orice cerință sau recomandare a Autorității de Reglementare, a unei Autorități Competente din România sau la nivelul Uniunii Europene, sau interpretare sau aplicare a oricăreia dintre cele de mai sus de către o Autoritate Competentă din România sau la nivelul Uniunii Europene.

„Modificare Legislativă” înseamnă orice intrare în vigoare, modificare, completare, suspendare, abrogare (totală sau parțială) a oricărui act normativ sau orice alt eveniment cu efect similar, intervenit după Data Intrării în Vigoare, inclusiv dar fără a se limita la:

- a. intrarea în vigoare, modificarea, completarea, suspendarea sau abrogarea oricăror convenții internaționale, regulamente, directive, decizii sau altor acte cu forță obligatorie emise de instituțiile Uniunii Europene cu condiția ca acestea să fie direct aplicabile în România sau transpuse în legislația română;
- b. intrarea în vigoare, modificarea, completarea, suspendarea sau abrogarea în România de noi legi și/sau ordonanțe de urgență, ordonanțe și/sau hotărâri ale Guvernului, ordine ale miniștrilor, regulamente sau alte acte nonnative;
- c. orice schimbări în interpretarea și/sau aplicarea oricăror astfel de acte menționate la literalele a. și/sau b. de mai sus, în baza unor hotărâri judecătorești sau ale altor organe cu atribuții jurisdicționale având efect definitiv și general obligatoriu în România.

„Modificare de prețuri și tarife” înseamnă operațiunea de analiză a nivelului prețurilor și tarifelor actuale și a structurii acestora, potrivit metodologiei elaborate și aprobate de autoritatea de reglementare competentă, aplicabilă în situațiile în care intervin schimbări majore în structura costurilor care conduc la recalcularea prețurilor și tarifelor existente.

„ Operator” reprezintă societatea comercială care asigură atât gestiunea propriu-zisă a activităților de dezinsecție, deratizare și dezinfecție în orașul Ghimbav pe raza de competență a acesteia (denumit în continuare ”Operator”).

„Perioadă de”:

- a. Mobilizare, înseamnă perioada cuprinsă între Data Semnării și Data de Începere a prezentului Contract;
- b. Monitorizare, înseamnă pe parcursul cărei Delegatarul monitorizează modul de prestare a activităților de dezinsecție, deratizare și dezinfecție în orașul Ghimbav de către Delegat, prin raportări periodice inclusiv inspecții inopinabile;
- c. Tranziție, înseamnă o perioadă de timp în cursul căreia Părțile sprijină organizarea Operatorului și identificarea Utilizatorilor.

„Salubritate” înseamnă totalitatea operațiunilor și activităților necesare pentru păstrarea unui aspect salubru al ariei delegării.

„Situatii Financiare” înseamnă situațiile financiare ale Operatorului elaborate conform Standardelor Românești de Contabilitate-Bilanțul, Contul de Profit și Pierdere și situațiile anexă, și conform Standardelor de Contabilitate Internaționale-Bilanțul, Contul de Profit și Pierdere, Situația Fluxului de Numerar precum și notele însoțitoare, emise anual de Operator, conform actelor normative în vigoare.

„Tarif” înseamnă contravaloarea unității de măsură a activităților de dezinsecție, deratizare și dezinfecție în orașul Ghimbav, prestate de Operator.

„Terț” înseamnă orice altă persoană sau entitate, incluzând atât persoanele fizice cât și cele juridice, altele decât Operatorul și Delegatarul.

„Utilizator(i)” înseamnă:

0

a. comunitate locală considerată în întregul său, în cazul activităților de dezinsecție, deratizare și dezinfecție în orașul Ghimbav care sunt prestate de către Delegat a căror valoare se achită direct Operatorului de către Delegatar de la bugetul orașului Ghimbav;

b. persoanele fizice sau juridice care beneficiază individual de prestarea activităților de dezinsecție, deratizare și dezinfecție în orașul Ghimbav, și pentru care beneficiarii încheie contracte individuale de prestare a serviciului, în nume propriu, cu Operatorul.

„Zi” înseamnă zi calendaristică, atunci când nu se face referire în mod expres la „zi lucrătoare”.

„Zi Lucrătoare” înseamnă orice zi în afara:

a. zilelor de sâmbătă și duminică;

b. oricărei zile de sărbători legale în România sau oricărei zile în care băncile sunt închise pentru tranzacții, în conformitate cu Legea în vigoare.

2. Referirile la „acest Contract/prezentul Contract” vor fi interpretate ca referiri la acest document după cum este revizuit, modificat sau completat și în vigoare la anumite intervale de timp și va include referiri la orice document care îl revizuieste, modifică sau completează sau intră în vigoare, este încheiat ținând cont de sau în conformitate cu prevederile acestuia.

3. Referirile la ”Părți” desemnează Părțile prezentului Contract, iar referirile la ”Parte” desemnează una dintre Părțile prezentului Contract.

4. Termenii utilizați și nedefiniți în prezentul Contract și care sunt definiți de actele normative aplicabile vor avea înțelesul prevăzut în definiția corespunzătoare din Lege.

2. OBIECTUL CONTRACTULUI de DELEGARE a GESTIUNII

2.1 Obiectul contractului îl constituie delegarea gestiunii activităților de dezinsecție, deratizare și dezinfecție în orașul Ghimbav.

2.2 Categoria de bunuri ce va fi utilizată de delegat în derularea contractului sunt bunurile proprii care, la încetarea contractului rămân în proprietatea delegatului.

2.3 Prestarea lucrărilor aferente realizării activităților de dezinsecție, deratizare și dezinfecție va fi făcută conform programului aprobat de orașul Ghimbav, program care va fi modificat/adaptat în raport de condițiile meteo și alte situații excepționale.

2.4 Obiectivele (scopul contractului) delegatarului:

a) îmbunătățirea condițiilor de viață ale populației;

b) susținerea dezvoltării economico-sociale a orașului Ghimbav;

c) promovarea calității și eficienței serviciului de salubritate, respective a activităților de dezinsecție, deratizare și dezinfecție;

d) dezvoltarea durabilă a serviciului;

e) gestionarea serviciului de salubritate pe criterii de transparentă, competitivitate și eficiență;

f) protecția și conservarea mediului înconjurător și a sănătății populației;

g) consultarea cu utilizatorii serviciului de salubritate, în vederea stabilirii politicilor și strategiilor locale și regionale în domeniu;

- h) informarea periodică a utilizatorilor asupra politicilor de dezvoltare a serviciului de salubritate;
- i) respectarea cerințelor din legislația privind protecția mediului referitoare la salubritatea localităților.

ART.3 DURATA CONTRACTULUI-

3.1) Durata prezentului contract este **de 4 (patru) ani** de la emiterea ordinului care marchează data de începere a Contractului, cu drept de prelungire în condițiile legii.

3.2) Data de Începere este ulterioară Datei Intrării în Vigoare, astfel cum sunt definite ambele la art. I (Definiții și interpretare) din prezentul Contract.

3.3). Între data semnării și data de începere se întinde perioada de mobilizare.

3.4). În perioada de mobilizare, care nu poate fi mai lungă 90 zile de la data semnării, operatorul va prezenta delegatarului dovezile care confirmă:

- a) licența eliberată de Autoritatea de Reglementare prin care operatorului i se acordă permisiunea furnizării/prestării serviciului în aria delegării,
- b) obținerea celorlalte autorizații necesare conform legii pentru începerea prestării serviciului,

3.5. Doar după prezentarea tuturor acestor dovezi de către operator, se emite ordinul care marchează data de începere a Contractului, astfel cum este aceasta definită la art. I (Definiții și interpretare) din prezentul Contract.

3.6. Pe perioada de mobilizare, părțile:

- a) își vor asuma toate obligațiile necesare și vor depune toate diligențele pentru ca prestarea Serviciului să poată începe, conform celor prevăzute în Caietul de sarcini al Serviciului, și
- b) vor furniza una altele toate informațiile și datele necesare care le sunt solicitate prin prevederile acestui Contract, ale Caietului de sarcini al Serviciului și ale anexelor acestora, după caz. ”

ART.4 DREPTURILE și OBLIGAȚIILE PĂRȚILOR

Drepturile părților

4.1 Delegatarul are următoarele drepturi:

- a) de a stabili și de a aproba programele de reabilitare, extindere și modernizare a sistemului public de salubritate;
- b) de a aproba studiile de fezabilitate privind reabilitarea, extinderea și modernizarea serviciului de salubritate, cu respectarea cerințelor impuse de legislația privind protecția mediului în vigoare;
- c) de a participa la constituirea unei asociații de dezvoltare intercomunitară, în vederea realizării unor investiții de interes comun în infrastructura tehnico edilitară aferentă serviciului de salubritate;
- d) de a stabili și aproba indicatorii de performanță ai activităților de dezinfecție, deratizare și dezinsecție, după dezbaterile publice a acestora;
- e) de a stabili tarifele și taxele speciale pentru activităților de dezinfecție, deratizare și dezinsecție, cu respectarea reglementărilor în vigoare;
- f) de a aproba valorile tarifelor stabilite de operator, inclusiv modificarea și ajustarea acestora, în conformitate cu prevederile legale în vigoare;
- g) de a media conflictele contractuale dintre utilizatori și delegat, la cererea oricăreia dintre părți;
- h) de a sancționa delegatul, în cazul în care acesta nu operează la parametri de eficiență și calitate la care s-a obligat ori nu respectă indicatorii de performanță ai activităților de dezinfecție, deratizare și dezinsecție;
- i) de a monitoriza și exercita controlul cu privire la prestarea activităților de dezinfecție, deratizare și dezinsecție și să ia măsurile necesare în cazul în care delegatul nu asigură indicatorii de performanță și continuitatea acestora, pentru care s-a obligat;
- j) de a solicita informații cu privire la nivelul și calitatea activităților de dezinfecție, deratizare și dezinsecție;
- k) de a refuza, în condiții justificate, aprobarea modificarea/ajustarea tarifelor propuse de delegat pentru activităților de dezinfecție, deratizare și dezinsecție;
- l) de a rezilia contractul și de a organiza o nouă procedură pentru delegarea gestiunii activităților de dezinfecție, deratizare și dezinsecție, pentru nerespectarea de către delegat a obligațiilor contractuale;
- m) de a rezilia contractul și de a organiza o nouă procedură pentru delegarea gestiunii activităților de dezinfecție, deratizare și dezinsecție, dacă delegatul nu adoptă programe de măsuri care să respecte

condițiile contractuale și să asigure atingerea, în termenul stabilit de către delegatar prin notificare, a parametrilor de calitate asumați;

n) de a inspecta activitățile delegate, precum și modul în care este satisfăcut interesul public; de a verifica respectarea obligațiilor asumate prin contract, cu notificarea prealabilă a delegatului și în condițiile prevăzute în caietul de sarcini și în regulamentul serviciului.

4.2 Delegatul are următoarele drepturi:

- a) de a încasa contravaloarea activităților de dezinsecție, deratizare și dezinfecție prestate, la valori ale tarifelor aprobate de delegatar;
- b) prezervarea echilibrului contractual pe durata contractului;
- c) de a propune ajustarea tarifelor în raport cu indicele de inflație comunicat de Institutul Național de Statistică;
- d) să exploateze în mod direct, pe riscul și pe răspunderea sa, activitățile care fac obiectul prezentului contract;
- e) să inițieze modificarea și/sau completarea prezentului contract, în cazul modificării reglementărilor și/sau a condițiilor tehnico-economice care au stat la baza încheierii acestuia;
- f) să suspende sau să limiteze prestarea activităților fără plata vreunei penalizari, cu un preaviz de 5 zile lucrătoare, dacă sumele datorate nu au fost achitate în termen de 90 de zile de la primirea facturii;
- g) să propună graficul de execuție, întocmit în baza recomandărilor institutelor de specialitate;
- h) să deservească, în exclusivitate, toți utilizatorii de pe raza orașului Ghimbav.

Obligațiile părților

4.3 Delegatarul are următoarele obligații:

- a) să sprijine delegatul în realizarea indicatorului de performanță privind încheierea contractelor cu toți utilizatorii din orașului Ghimbav;
- b) să nu îl tulbure pe delegat în exercițiul drepturilor rezultate din prezentul contract;
- c) să notifice delegatului apariția oricăror împrejurări de natură să aducă atingere drepturilor acestuia;
- d) să verifice periodic nivelul de calitate al activităților delegate/prestate, îndeplinirea indicatorilor de performanță și aplicarea penalităților pentru neîndeplinirea acestora, menținerea echilibrului contractual, asigurarea unor relații echidistante și echilibrate între delegat și utilizatori;
- e) să aducă la cunoștință publică hotărârile și dispozițiile având ca obiect activitățile de dezinsecție, deratizare și dezinfecție;
- f) să păstreze, în condițiile legii, confidențialitatea datelor și informațiilor economico-financiare privind activitatea delegatului, altele decât cele de interes public;
- g) să achite delegatului sumele convenite prin contract pentru prestațiile pe care acesta le efectuează pe domeniul public și privat, de interes local, al delegatarului;
- h) să medieze și să soluționeze conflictele dintre utilizatori și delegat, la cererea oricăreia dintre părți;
- i) să respecte angajamentele asumate față de delegat prin clauzele contractuale stabilite prin prezentul contract.

4.4 Delegatul are următoarele obligații:

- a) să obțină de la autoritățile teritoriale competente, autorizațiile necesare desfășurării activitatilor, pe raza orașului Ghimbav, în termen de 30 zile de la atribuirea contractului.
- b) să respecte angajamentele luate prin prezentul contract, precum și legislația, normele, prescripțiile și regulamente privind igiena muncii, protecția muncii, gospodărirea apelor, protecția mediului, unănirea comportării în timp a construcțiilor, prevenirea și combaterea incendiilor;
- c) să respecte prevederile regulamentului serviciului, caietului de sarcini al serviciului și ale celorlalte reglementări specifice activităților delegate;
- d) să respecte indicatorii de performanță și calitate stabiliți prin regulamentul serviciului de salubritate;
- e) să aplice metode performante de management care să conducă la reducerea costurilor de operare, inclusiv prin aplicarea procedurilor concurențiale oferite de nomele legale în vigoare;
- f) să exploateze, să întrețină și să asigure reparația utilajelor proprii cu personal autorizat;
- g) să furnizeze către delegatar și către A.N.R.S.C. informațiile de interes public solicitate și să asigure accesul la documentațiile și informațiile necesare, în vederea verificării și evaluării funcționării și dezvoltării

activităților de dezinsecție, deratizare și dezinfecție, în conformitate cu prevederile regulamentului serviciului, ale prezentului contract și ale autorizației de mediu;

- h) să presteze activitățile delegate tuturor utilizatorilor din orașul Ghimbav;
- i) să elaboreze planuri anuale de revizii și reparații ale mașinilor și utilajelor proprii, executate cu forțe proprii și/sau cu terți;
- j) să realizeze un sistem de evidență a sesizărilor și reclamațiilor, respectiv de rezolvare operativă a acestora;
- k) să țină evidența orelor de funcționare a utilajelor, conform reglementărilor în vigoare;
- l) să asigure personalul necesar pentru prestarea activităților asumate prin contract, precum și conducerea operativă prin dispecerat și asigurarea mijloacelor tehnice și a personalului de intervenție;
- m) să nu subconcesioneze gestiunea activităților de dezinsecție, deratizare și dezinfecție, cu excepția subcontractanților declarați în ofertă;
- n) la încetarea prezentului contract din alte cauze decât ajungerea la termen sau forța majoră, este obligat să asigure continuitatea prestării activităților în condițiile stipulate în contract, până la preluarea acestora de către delegatar, dar nu mai mult de 90 de zile;
- o) să respecte condițiile impuse de natura activităților sau serviciilor publice (protejarea secretului de stat, materiale cu regim special, condiții de siguranță în exploatare, protecția mediului, protecția muncii, condiții privind folosirea și protejarea patrimoniului etc.);
- p) în cazul în care delegatul sesizează existența sau posibilitatea existenței unei cauze de natură să conducă la imposibilitatea realizării activităților delegate, va notifica de îndată acest fapt delegatarului, în vederea luării măsurilor ce se impun pentru asigurarea continuității asigurării și prestării activităților delegate;
- r) să respecte toate celelalte condiții specifice stabilite de delegatar;
- s) să presteze activitățile delegate cu respectarea principiilor universalității, accesibilității, continuității și egalității de tratament între utilizatori;
- s) să constituie, garanția de bună execuție în cuantum de 10% din contravaloarea anuală a activităților delegate, prestate pe domeniul public și privat, de interes local, al orașului Ghimbav;
- t) să încheie contracte de prestare a activităților de dezinsecție, deratizare și dezinfecție cu toți utilizatorii de pe raza orașului Ghimbav;
- u) să respecte orice prevederi care derivă din legile și reglementările în vigoare, precum și din hotărârile Consiliului Local al orașului Ghimbav;
- x) să respecte cu strictețe graficul de executare, întocmit de delegator, a activităților delegate;
 - aa) să respecte obligațiile prevăzute în contractele încheiate cu utilizatorii;
 - bb) să întocmească graficul de execuție și valoric al activităților de deratizare, dezinsecție, dezinfecție până cel mai târziu la începutul lunii noiembrie din fiecare an, pentru anul următor.

ART.5 ALOCAREA RISCURILOR - conform celor prezentate în tab.I.

ART.6 TARIFELE PRACTICATE și PROCEDURA de MODIFICARE/AJUSTARE a ACESTORA:

6.1 Tarifele activităților delegate la data semnării prezentului contract, sunt cuprinse în Anexa nr. 1.

(1) Tarifele se fundamentează și se întocmesc cu respectarea prevederilor cu Ordinului președintelui A.N.R.S.C nr. 640/2022, privind aprobarea Normelor metodologice de stabilire, ajustare sau modificare a tarifelor pentru activitățile de salubritate precum și de calculare a tarifelor/taxelor distincte pentru gestionarea deșeurilor și a taxelor de salubritate, sau orice act normativ ulterior, care completează/ modifică sau îl înlocuiește pe acesta, în limitele prevăzute de legislația în vigoare. În situația intervenției unor modificări legislative în ceea ce privește metodologia și/sau formulele de calcul referitoare la ajustarea/modificarea tarifelor, se va avea în vedere legislația aplicabilă la data formulării solicitării de ajustare/modificare. Solicitățile de ajustare a tarifelor se vor face în raport cu indicele de inflație general și vor fi susținute de documente justificative.

(2) Tarifele vor putea fi modificate sau ajustate doar în conformitate cu metodologia aplicabilă, adoptată de Autoritatea de Reglementare. Nici o majorare de tarifă nu va fi operată în primele 12 luni calculate de la data începerii Contractului. Ajustarea/modificarea se va face la solicitarea scrisă a operatorului, transmisă cu minim 60 de zile înainte de data indexării. Data la care intră în vigoare tarifele indexate este data de 1 ianuarie a fiecărui an. Pe durata contractului, în cazul tarifelor de dezinsecție, deratizare și dezinfecție, ajustarea se poate realiza anual, la solicitarea

operatorului, cu aprobarea delegatarului, în baza cererilor de ajustare, însoțite de documentația de fundamentare a tarifelor, pe elemente de cheltuieli, în limitele și în forma prevăzute de legislația aplicabilă la data formulării solicitării.

(3) Pentru tarifele modificate/ajustate în conformitate cu prevederile legislației în vigoare, se va încheia act adițional la prezentul contract

(4) Odată cu fișele de fundamentare pentru stabilirea tarifelor **activităților**, ofertantul va prezenta un memoriu tehnico-economic justificativ.

6.2 Plata facturilor emise către delegatar se va face în baza documentelor de lucru confirmate de către acesta, în termen de cel mult 30 de zile de la data acceptării la plată.

6.3 Neachitarea valorii integrale a facturilor emise de delegat în condițiile prevăzute mai sus atrage după sine plata de către delegatar a unor penalități de 0, 1% din suma datorată la plată pentru fiecare zi de întârziere.”

ART.7 RĂSPUNDEREA CONTRACTUALĂ

Nerespectarea de către părți a obligațiilor prevăzute în prezentul contract atrage răspunderea contractuală a părții în culpă. Partea în culpă este obligată la plata penalităților prevăzute în prezentul contract, precum și la despăgubiri, în funcție de prejudiciul produs. Dacă acestea nu acoperă integral prejudiciul, partea prejudiciată poate solicita acordarea de daune în completare, potrivit dispozițiilor dreptului comun.

Art.8. FORȚA MAJORĂ:

8.1 Forța majoră constă într-o împrejurare de fapt imprevizibilă și de neînlăturat care împiedică în mod efectiv și fără nici o culpa din partea vreunei părți executarea obligațiilor contractuale. Sunt considerate asemenea împrejurări: războaie, revoluții, cutremure, restricții apărute ca urmare a unei carantine, embargou. Nu este considerată Forța majoră o împrejurare asemenea celor enunțate, fără a exista o imposibilitate efectivă de executare.

8.2 Forța majoră, astfel cum a fost definită la alin. 9.1, apără de răspundere partea care o invocă. Niciuna dintre părți nu răspunde de neexecutarea la termen sau/și de executarea în mod necorespunzător, total sau parțial, a oricărei obligații care îi revine în baza prezentului contract, dacă neexecutarea sau executarea necorespunzătoare a obligației respective a fost cauzată de forța majoră. Partea care invocă forța majoră este obligată să notifice celeilalte părți în termen de 5 zile producerea evenimentului și să ia toate măsurile posibile în vederea limitării consecințelor lui. Dacă în termen de 30 zile, consecutive, de la producerea evenimentului imposibilitatea de executare respectivă nu încetează, părțile au dreptul să-și notifice încetarea deplină a prezentului contract fără ca vreuna dintre ele să pretindă plata niciunei despăgubiri. Întârzierea sau neexecutarea obligațiilor asumate din motive de forță majoră nu atrage pentru niciuna din părți penalizări sau alte compensații. Perioada de executare a contractului va fi prelungită cu perioada pentru care a fost invocată și acceptată forța majoră.

tab.1

IDENTIFICAREA si ALOCAREA RISCURILOR				
Nr. crt.	CATEGORIA de RISC		DESCRIERE RISC	REPARTIȚIE RISC
	G	I		
0	1	2	3	4
1	1,	Modificări de taxe si impozite ale	RISCURI FINANCIARE Rezultatul net este influențat de regimul fiscal	Alocarea este împărțită între delegatar si delegat
	2,		Variația dobânzilor poate schimba costul finanțării	Alocarea este împărțită între delegat si delegat
	3,		Evoluții nepronozate ale cursului de schimb	Cursul de schimb poate schimba costul finanțării
2	1.	Operare	RISCURI de OPERARE Delegatul nu corespunde financiar sau nu poate efectua prestațiile conform contractului.	Alocarea revine delegatului
	2.	Creșterea costului cu forța de muncă	Creșteri neprevăzute cu costuri cu personalul	Alocarea revine delegatului

	3.	Risc de disponibilitate	Evenimente neprevăzute împiedică funcționarea serviciului	Alocarea este împărțită între delegatar și delegat
3			RISCURILE LEGISLATIVE POLITICE	
	1.	Schimbări legislative	Schimbarea legislativă și/sau a politicii delegatarului, care nu poate fi anticipată la semnarea contractului și care este adresată direct, specific și exclusiv proiectului, ceea ce conduce la costuri de capital sau operaționale suplimentare din partea delegatului	Alocarea este împărțită între delegatar și delegat
4	1.	Forța majoră	RISCURILE NATURALE Forța majoră, astfel cum este definită prin lege, împiedică realizarea contractului	Alocarea este împărțită între delegatar și delegat
	2.	Alte riscuri naturale	Alte fenomene sau evenimente, necuprinse în clauzele de forță majoră, în iedică sau amână executarea contractului	Alocarea este împărțită între delegatar și delegat
5	1.	Risc privind protecția mediului	ALTE RISCURILE Creșterea costurilor datorată unor măsuri de protecția mediului ne revăzute inițial	Alocarea revine delegatului
	2.	Furt sau distrugere	Furt de materiale sau distrugere de echipamente sau utilaje	Alocarea revine delegatului
	3.	Accidente de muncă	Accidente de muncă în desfășurarea activității	Alocarea revine delegatului
	4.	Probleme de personal	Litigii de muncă. Fluctuații de personal	Alocarea revine delegatului
	5.	Servicii efectuate necorespunzător	Serviciile neefectuate, efectuate incomplete sau necorespunzător calitativ	Alocarea revine delegatului
		Utilizarea necorespunzătoare a produselor biocide	Substanțele biocide, utilizate în anumite condiții pot avea efecte secundare asupra sănătății umane și asupra faunei acvatice sau terestre	Alocarea revine delegatului

ART.9 CONDIȚII DE REDEFINIRE A CLAUZELOR CONTRACTUALE:

9.1 Modificarea prezentului contract se face numai prin act adițional încheiat între părțile contractante.

9.2 Delegatarul poate modifica unilateral partea reglementară a prezentului contract, cu notificarea prealabilă cu 30 de zile a delegatului, din motive excepționale legate de interesul național sau local, după caz, sau în cazul apariției unor alte acte normative în domeniu. În cazul în care modificarea unilaterală a contractului îi aduce un prejudiciu, delegatul are dreptul să primească fără întârziere o justă despăgubire. În caz de dezacord între delegatar și delegat cu privire la suma despăgubirii, aceasta va fi stabilită de către instanța judecătorească competentă; acest dezacord un poate, în niciun caz, să permită delegatului să nu-și execute obligațiile contractuale.

9.3 Prezentul contract nu poate fi modificat prin act adițional, în sensul introducerii în obiectul acestuia a unei activități care nu a făcut obiectul delegării gestiunii.

ART.10 MENȚINEREA ECHILIBRULUI CONTRACTUAL:

10.1 Raporturile contractuale dintre delegatar și delegat se bazează pe principiul echilibrului financiar al delegării între drepturile care îi sunt acordate delegatului și obligațiile care îi sunt impuse prin prezentul contract.

10.2 Delegatul nu va fi obligat să suporte creșterea sarcinilor legate de execuția obligațiilor sale, dacă această creștere rezultă în urma unui caz de forță majoră sau caz fortuit.

ART.11 INTERDICȚIA SUBDELEGĂRII ȘI CESIONĂRII CONTRACTULUI

Se interzice delegatului să încheie cu terți, cu excepția celor declarați în oferta, contracte de subdelegare având ca obiect prestarea activităților delegate sau părți din acesta. Cesionarea contractului de către delegat unei alte societăți nu este admisă decât în cazul în care această societate este rezultatul divizării, fuzionării sau înființării ca filială a

societății aparținând delegatului, cu aprobarea delegatarului și corelată cu respectarea condițiilor inițiale de atribuire a gestiunii.

ART.12 ÎNCETAREA CONTRACTULUI –

Prezentul contract încetează în următoarele situații:

12.1 La expirarea duratei stabilite prin contract, dacă părțile nu convin, în scris, prelungirea acestuia în condițiile

12.2 Prin acordul de voință al părților, exprimat în scris.

12.3 În cazul:

- a) în care interesul național sau local o impune, prin denunțarea unilaterală de către delegatar, cu plata unei despăgubiri juste și prealabile în sarcina delegatarului, în caz de dezacord fiind competentă instanța de judecată;
- b) nerespectării obligațiilor contractuale de către delegat, prin reziliere de către delegatar, cu plata unei despăgubiri în sarcina delegatului, în caz de dezacord fiind competentă instanța de judecată;
- c) nerespectării obligațiilor contractuale de către delegatar, prin reziliere de către delegat, cu plata unei despăgubiri în sarcina delegatarului, în caz de dezacord fiind competentă instanța de judecată;
- d) în cazul în care operatorului i se retrage licența A.N.R.S.C. sau aceasta nu este prelungită după expirarea termenului;

12.4 Contractul poate fi reziliat:

- a) în cazul în care operatorul nu și-a îndeplinit timp de 6 luni obligațiile contractuale cu privire la calitatea activităților și performanțelor economico-financiare asumate;
- b) de către operator, în caz de neplată a facturii timp de 3 luni, operatorul putând pretinde despăgubiri în condițiile prevăzute de lege;
- c) de drept, în cazul în care operatorul este declarat în faliment sau în cazul în care i s-a retras sau anulat licența de operare.

ART.13 CLAUZA CONTRACTUALĂ PRIVIND PROTECȚIA MEDIULUI

- Delegatul se obligă ca pe perioada derulării prezentului contract să respecte legislația, reglementările, precum și hotărârile consiliului local în vigoare privind protecția mediului.

ART.14 SANȚIUNI

În caz de nerespectare a prevederilor prezentului contract se vor aplica sancțiunile prevăzute în Regulamentul serviciului public de salubritate a orașului Ghimbav, aprobat prin Hotărârea Consiliului Local nr.....

ART.15 LITIGII:

15.1 Părțile vor depune toate eforturile pentru a rezolva pe cale amiabilă, prin tratative directe, orice neînțelegere sau dispută care se poate ivi între ei în cadrul sau în legătură cu îndeplinirea contractului.

Dacă, după 45 de zile de la începerea acestor tratative, părțile nu reușesc să rezolve în mod amiabil o divergență contractuală, fiecare poate solicita ca disputa să se soluționeze de către instanțele judecătorești.

ART.16 DISPOZIȚII FINALE:

16.1 Prezentul contract are ca anexe următoarele:

- a) Caietul de sarcini al serviciului.
- b) Regulamentul serviciului public de deratizare, dezinsecție și dezinsecție în orașul Ghimbav.
- c) Oferta tehnică și oferta financiară.

Aceste anexe sunt obligatorii la prezentul contract și devin, în consecință, parte integrantă din acesta, din care vor decurge și efecte economico-financiare care pot fi revizuite conform prevederilor contractuale, cu acordul ambelor părți.

16.2 Limba care guvernează contractul este limba română.

16.3 Modificarea prezentului contract se face numai prin act adițional încheiat între părțile contractante.

16.4 Orice:

a) comunicare între părți, referitoare la îndeplinirea prezentului contract, trebuie să fie transmisă în scris, la adresele stabilite în prezentul contract;

b) document scris trebuie înregistrat atât în momentul transmiterii cât și în momentul primirii.

16.5 Comunicările între părți se pot face și prin telefon, fax sau e-mail cu condiția confirmării în scris a primirii comunicării:

a) delegat: tel:.....;

b) delegatar: fax: 0268 258355, e-mail: achizitii@primaria-ghimbav.ro România.

Părțile au înțeles să încheie azi, prezentul contract în 3 (trei) exemplare cu aceeași valoare juridică, două pentru delegatar și unul pentru delegat.

16.6 Contractul va fi interpretat conform legilor din România.

Partile au inteles sa incheie azi.....prezentul contract in 3 (trei) exemplare cu aceeasi valoare juridica, doua pentru delegator si unul pentru delegat.

ACHIZITOR

Orașul Ghimbav
Primar ,

Secretar general

Director executiv, directia economica

Control financiar preventiv

Intocmit

OPERATOR

Director General

Nr. Crt.	Denumire serviciu	Suprafata tratata (metrii patrati)	Fregventa	Pret unitar Fara TVA	Valoare lei /4 ani fara tva	Valoare lei/4 ani cu TVA
1	Dezinsectie Interioara	29.119,95 mp 11.647,98mp x 2.5 (coeficient)x 6	3-6 actiuni/an			
2	Dezinsectie exterioara tantari	296.464 mp x 15 actiuni (3x5)	2-3/luna x 5 luni mai,iunie,iulie, august, septembrie,			
3	Dezinsectie exterioara capuse	56.807 mp 56.807 mp x 6	4-6 actiuni/an			
4	Deratizare interioara	6.532,22 mp	3-6 actiuni/an			
5	Deratizare exterioara	44.160 mp	4-6 actiuni/an			
6	Dezinfectie interioara	29.119,95 mp 11.647,98 m ² x 2,5 (coeficient)	2-12 actiuni/an			
7	Larvicidare	310.000,00 mp	3-5 actiuni/an			
	TOTAL					

REPARTIZAT PENTRU AVIZARE LA COMISIA:

Proiect de hotărâre
din 15.03.2024

privind aprobarea documentației de dezmembrare imobil
înscris în CF nr. 108360 Ghimbav, nr. cad. 108360

Ionel Fliundra – Primarul Orașului Ghimbav,

Având în vedere documentația cadastrală de dezmembrare imobil înscris în CF nr. 108360 Ghimbav, nr. cad 108360, având suprafață de 783 mp, întocmită de S.C. TOPGIS ENGINEERING SRL în 2 loturi, conform Anexei nr.17 - Planul de amplasament și delimitare a imobilului, prevederile art. 129, alin. 1, alin. 2, lit. c) din Ordonanța de Urgență a Guvernului nr. 57/2019 privind Codul Administrativ, Legea nr. 350/2001 privind amenajarea teritoriului și urbanismului, Legea nr. 287/2009 privind Codul Civil, Legea nr. 7/1996 a cadastrului și a publicității imobiliare, Ordinul nr. 600/2023 privind aprobarea Regulamentului de recepție și înscriere în evidențele de cadastru și carte funciară, cu modificările și completările ulterioare, adresele primite din partea chiriașilor de achiziționare a terenurilor (gradini), raportul de specialitate întocmit în cauză, referatul de aprobare;

În temeiul art. 139, alin. 1 și ale art. 196, alin. 1, litera a) din Ordonanța de Urgență a Guvernului nr. 57/2019 privind Codul Administrativ,

HOTĂRĂȘTE

Art. 1. Se aprobă dezmembrarea imobilului înscris în CF nr. 108360 Ghimbav, nr. cad 108360, având suprafață de 783 mp, în 2 loturi conform Anexei nr.17 - Planul de amplasament și delimitare a imobilului cu propunerea de dezmembrare, documentație întocmită de S.C. TOPGIS ENGINEERING SRL, anexă la prezenta hotărâre.

Art. 2. Prezenta hotărâre constituie titlu executoriu pentru OCPI Brașov – Biroul de Cadastru și Publicitate Imobiliară Brașov.

Art. 3. Cu ducerea la îndeplinire a prezentei hotărâri se însărcinează Primarul sau Secretarul General al localității.

Anexa 1: Planul de amplasament și delimitare a imobilului cu propunerea de dezmembrare.

Vizat pentru legalitate
Secretar general
Szinatovici Dan



Inițiator
Primar,
Ionel Fliundra



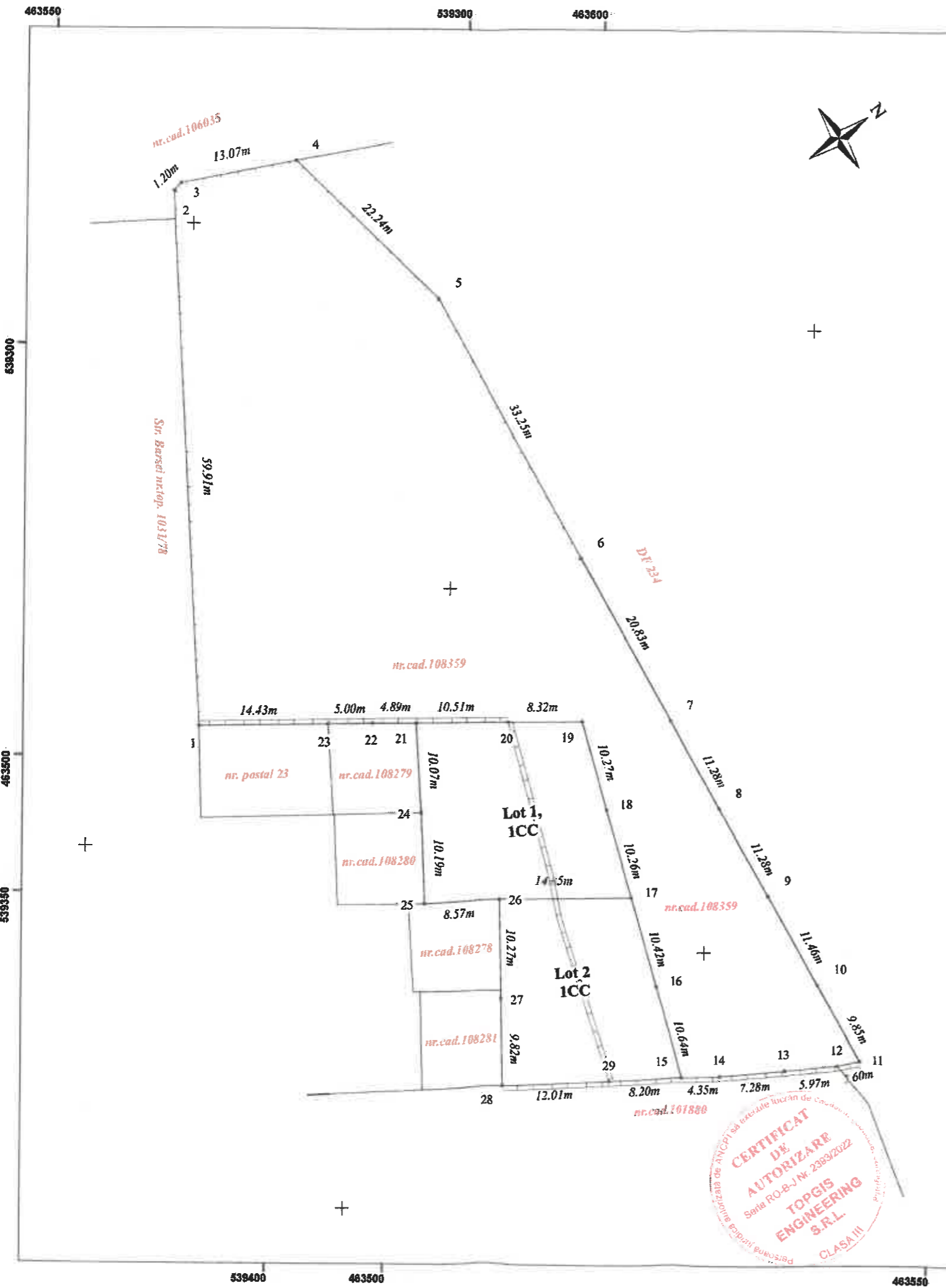

**Plan de amplasament si delimitare a imobilului
cu propunerea de dezlipire
Sc. 1 :500**

Plan de proiectie: Stereografic 1970

Nr. cadastral	Suprafata masurata a imobilului (mp)	Adresa imobilului
108360	783	-
Nr. Cartea Funciara		Unitatea Administrativ Teritoriala (UAT)
108360		Ghimbav

Dezlipire imobil

Situatia actuala (inainte de dezlipire)				Situatia viitoare (dupa dezlipire)			
Nr. cad.	Suprafata (mp)	Categoria de folosinta	Descrierea imobilului	Nr. cad.	Suprafata (mp)	Categoria de folosinta	Descrierea imobilului
108360	420	Curti constructii	Imobil imprejmuit prin gard de beton de la pct. 21-28 si punctele 28-15, neimprejmuit pe celelalte laturi		420	Curti constructii	Lot 1
	363	Curti constructii			363	Curti constructii	Lot 2
Total	783	-	-	-	783	-	-

Executant SC TOPGIS ENGINEERING SRL
prin
Stoica Liviu

Inspector

Confirm introducerea imobilului in baza de date integrata si atribuirea numarului cadastral

Confirm executarea masuratorilor la teren, corectitudinea intocmirii documentatiei cadastrale si corespondenta acestora cu realitatea din teren

Semnatura si parafa

Data: 19.02.2024

Stampa BCPI





R O M Â N I A
JUDEȚUL BRAȘOV
PRIMĂRIA ORAȘULUI GHIMBAV

str. Lungă nr. 2, GHIMBAV, cod poștal 507075

Tel/fax: 40-268 - 25.80.06 / 25.83.55

www.primaria-ghimbav.ro, e-mail: relatiipublice@primaria-ghimbav.ro



Nr. 13932 / 15.03.2024

REFERAT DE APROBARE
privind aprobarea documentației de dezmembrare imobil
înscris în CF nr. 108360 Ghimbav, nr. cad. 108360

Având în vedere documentația cadastrală, întocmită de S.C. TOPGIS ENGINEERING SRL, de dezmembrare imobil înscris în CF nr. 108360 Ghimbav, nr. cad 108360, având suprafață de 783 mp, în 2 loturi, conform Anexei nr.17 - Planul de amplasament și delimitare a imobilului cu propunerea de dezlipire, prevederile art. 129, alin. 1, alin. 2, lit. c) din Ordonanța de Urgență a Guvernului nr. 57/2019 privind Codul Administrativ, Legea nr. 350/2001 privind amenajarea teritoriului și urbanismului, Legea nr. 287/2009 privind Codul Civil, Legea nr. 7/1996 a cadastrului și a publicității imobiliare, Ordinul nr. 600/2023 privind aprobarea Regulamentului de recepție și înscriere în evidențele de cadastru și carte funciară, cu modificările și completările ulterioare, adresele primite din partea chiriașilor de achiziționare a terenurilor (gradini), referatul compartimentului de specialitate, propun Consiliului Local Ghimbav spre dezbateră și aprobare proiectul de hotărâre în forma inițială.

PRIMAR

Ionel FLIUNDRA



ROMÂNIA
JUDEȚUL BRAȘOV
PRIMĂRIA ORAȘULUI GHIMBAV

str. Lungă nr. 2, GHIMBAV, cod poștal 507075
Tel/fax: 40-268 - 25.80.06 / 25.83.55
www.primaria-ghimbav.ro, e-mail: relatiipublice@primaria-ghimbav.ro

Nr. 13773 / 15.03.2024

Aprobat,
Primarul Orașului Ghimbav
Ionel FLIUNDRĂ

RAPORT DE SPECIALITATE
privind aprobarea documentației de dezmembrare imobil
înscris în CF nr. 108360 Ghimbav, nr. cad. 108360

Având în vedere următoarele:

- documentația întocmită de S.C. TOPGIS ENGINEERING SRL, înregistrată la Primăria Orașului Ghimbav sub nr. 4354/19.02.2024, privind completarea și semnarea Anexei nr.13, Anexei nr.14 și Anexei nr.17 aferente documentației de dezmembrare imobil înscris în CF nr. 108360 Ghimbav, nr. cad. 108360, imobil ce aparține domeniului privat al Orașului Ghimbav,
- prevederile Ordonanței de Urgență a Guvernului nr. 57/2019 privind Codul Administrativ cu modificările și completările ulterioare,
- prevederile Legii nr. 350/2001 privind amenajarea teritoriului și urbanismului,
- Legea nr. 287/2009 privind Codul Civil cu modificările și completările ulterioare,
- Legea nr. 7/1996 a cadastrului și a publicității imobiliare cu modificările și completările ulterioare,
- Ordinul nr. 600/2023 privind aprobarea Regulamentului de recepție și înscriere în evidențele de cadastru și carte funciară, se impune inițierea Proiectului de Hotărâre privind acceptarea dezmembrării imobilului identificat prin CF nr. 108360 Ghimbav, nr. cad. 108360, în 2 loturi conform Anexei nr.17 - Planul de amplasament și delimitarea imobilului cu propunerea de dezmembrare, în vederea analizării și aprobării acesteia în ședința Consiliului Local Ghimbav.

Potrivit Anexei nr.17 se propune dezmembrarea imobilului nr. cad 108360, cu suprafața de 783 mp, în 2 loturi astfel: LOT 1 - suprafața de 420 mp, având categoria de folosință: curți construcții și LOT 2 - suprafața de 363 mp, categoria de folosință: curți construcții.

Întocmirea documentației de dezmembrare s-a propus ca urmare a adreselelor (ex. nr. înreg. 1443/30.01.2023), primite din partea persoanelor ce au încheiat contract de închiriere pentru terenul arabil – grădină, de a modifica suprafața din contract și ulterior de a cumpăra aceste grădini aflate în proprietatea UAT Oraș Ghimbav.

SECRETAR GENERAL
Dan SZINATOVICI

ARHITECT ȘEF
Arh. Ștefan FIRIMIȚĂ

Întocmit,
Manuela ȘERBAN

red. 2ex/15.03.2024

S.C. TOPGIS ENGINEERING S.R.L.
CUI:RO 36280785, J8/1429/05.07.2016
Braşov, Str. Bihorului, nr. 2, bl. 17, sc. A, ap. 1
Tel.: +40 0767 670 115/ +40 0767 104 330
IBAN: RO67RZBR0000060021122295
Banca Raiffeisen
IBAN: RO13TREZ1315069XXX017749
Trezoreria Statului

Patrimoniu
de vanzare
2002.24
ay

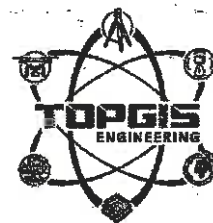

Catre,
PRIMARIA ORASULUI GHIMBAV,
In atentie,

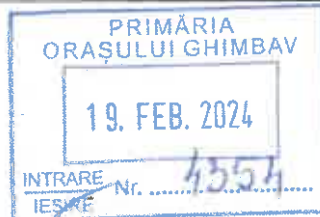

19.02.2024

Serviciului de cadastru/patrimoniu si a registrului agricol

Subscrisa,

SC TOPGIS ENGINEERING SRL cu sediul in Mun. Brasov , Str. Bihorului, nr. 2, bl. 17, sc. A, ap. 1, jud. Brasov, prin admin. Stoica Liviu, in baza **contractului cu nr. 39/12249/05.05.2023** avut cu **Primaria Orasului Ghimbav** avand ca obiect: "Servicii de topografie", conform adresa nr. **14945/31.05.2023** – dezmembreare imobil nr cad **108360**, va transmitem urmatoarele:

OPIS

- *Cerere de receptie si inscriere (2x2 buc) - format lettric;*
- *Declaratie (1x2 buc) - format lettric;*
- *Plan propunere dezlipire (1x1 buc) - format lettric;*

Va multumesc!

Cu stima,
Ing. Stoica Liviu



OFICIUL DE CADASTRU ȘI PUBLICITATE IMOBILIARĂ BRASOV
BIROUL DE CADASTRU ȘI PUBLICITATE IMOBILIARĂ BRASOV

Nr. de înregistrare

CERERE DE RECEPȚIE ȘI ÎNSCRIERE

Subscrisa, **ORASUL GHIMBAV**, cu sediul în România, Oras Ghimbav, Str. Lunga, nr. 2, jud Brasov, CUI 4801362, reprezentata prin **Primar Fliundra Ionel**, tel./fax - e-mail: împuternicim persoana fizică/juridică **SC TOPGIS ENGINEERING SRL/autorizație clasa III, serie RO-B-J, nr. 2393/2022**, prin PFA Stoica Liviu, autorizație categoria B serie RO-BV-F nr 0187/2014, conform contract nr. 39/12429/05.05.2023, pentru înregistrarea documentației la OCPI și vă rog să dispuneți:

I. OBIECTUL RECEPȚIEI:

- prima înregistrare în sistemul integrat de cadastru și carte funciara
- recepție cadastrală și înființare carte funciara
 - recepție cu alocare număr cadastral
 - înființare carte funciara
 - recepție cadastrală și înființare carte funciara pentru imobile situate în regiunile de carte funciara supuse Decretului-lege nr. 115/1938
- actualizare informații cadastrale:
- înscriere construcție
 - extindere/radiere construcții
 - modificarea limitei de proprietate
 - modificarea suprafeței imobilului
 - actualizare categorie de folosință
 - re poziționare
 - anulare operațiuni cadastrale
 - alte informații tehnice cu privire la imobil
- documentația de identificare a amplasamentului imobilului situat pe un alt UAT
- documentație de atribuire număr cadastral
- documentație pentru dezlipire teren
- documentație de prima înregistrare UI
- documentație pentru apartamentare
- documentație pentru dezlipire/alipire UI
- documentație pentru reapartamentare
- documentație pentru mansardare
- documentație pentru descrierea dezmembrămintelor dreptului de proprietate
- documentație pentru reconstituirea cărții funciare pierdute, distruse sau sustrase
- îndreptarea erorii materiale a persoanei autorizate

II. OBIECTUL ÎNSCRIERII:

- intabulare *
- înscrierea provizorie **
- notarea ***
- radierea ****

IMOBILUL: UAT: Ghimbav

Adresa imobil							Nr. CF/ Nr. cad (IE)
Localitate	Strada (Tarla)	Număr (Parcelă)	Bloc	Scara	Etaj	Ap.	
-	-	-	-	-	-	-	108360/108360

ACTUL JURIDIC care justifică cererea, anexat în original sau în copie legalizată:

*Confirm ca redarea pe suport informatic s-a făcut după originalul/copia legalizată a înscrisului și nu a fost alterat conținutul acestuia;
Originalul sau copia legalizată a înscrisurilor certificate în condițiile alin. (2) art. 281 din Legea nr. 7/1996 se păstrează permanent de către solicitant, respectiv Orasul Ghimbav;

Solicite comunicarea răspunsului:

- online
- e-mail
- la sediul biroului teritorial
- fax nr.

Proprietar:

ORASUL GHIMBAV prin**Primar Fliundra Ionel**

Serviciu achitat cu chitanța nr. *****	Data	Suma	Cod serviciu
		0	2.2.1

OFICIUL DE CADASTRU ȘI PUBLICITATE IMOBILIARĂ BRAȘOV
BIROUL DE CADASTRU ȘI PUBLICITATE IMOBILIARĂ BRAȘOV

DECLARAȚIE

Subscrisa, **ORASUL GHIMBAV**, cu sediul în România, Oras Ghimbav, Str. Lunga, nr. 2, jud Brasov, CUI 4801362, reprezentata prin **Primar Fliundra Ionel**, prin prezenta declar pe propria răspundere, în calitate de proprietar al imobilului situat în UAT Ghimbav, identificat prin Nr. cad. 108360 înscris în CF 108360 Ghimbav sub sancțiunile prevăzute de Codul penal, cu privire la falsul în declarații, că:

- am indicat persoanei autorizate limitele imobilului, în vederea întocmirii documentației cadastrale;
- am fost informat(ă) și solicit înscrierea în evidențele de cadastru și carte funciară a suprafeței rezultate din măsurători de 783 mp, comunicată de persoana autorizată;
- am fost informat(ă) și sunt de acord cu poziționarea incertă a imobilului și a consecințelor ce decurg din acest lucru;
- am adus la cunoștința tuturor proprietarilor informațiile mai sus menționate, aceștia fiind de acord cu întocmirea documentației și înregistrarea ei la OCPI
- imobilul nu se află în litigiu / se află în litigiu cu imobilul ID, nr. dosar, instanța obiect.....
- titularii drepturilor reale asupra imobilelor vecine,, au fost convocați și nu s-au prezentat la convocare.

Îmi asum întreaga răspundere pentru punerea la dispoziția persoanei juridice autorizate SC **TOPGIS ENGINEERING SRL**/autorizație clasa III serie RO-B-J, nr. 2393/2022, prin PFA **Stoica Liviu**, autorizație categoria B serie RO-BV-F nr 0187/2014, a următoarelor acte doveditoare ale dreptului de proprietate: **Extras CF**, în vederea identificării limitelor bunului imobil măsurat, pentru executarea documentației cadastrale, participând la măsurătoare.

Proprietar:

ORASUL GHIMBAV

Primar Fliundra Ionel

Data 19.02.2024

Semnătura și ștampila

Executant: SC TOPGIS ENGINEERING SRL

Intocmit: ing. Stoica Liviu

(persoană autorizată)

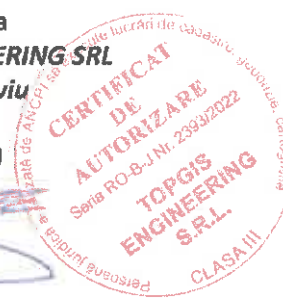

Prin semnarea prezentei cereri mă oblig să respect dispozițiile Legii nr. 190/2018 privind măsuri de punere în aplicare a Regulamentului (UE) 2016/679 și ale Regulamentului (UE) nr. 679/2016 al Parlamentului European și al Consiliului din 27 aprilie 2016 privind protecția persoanelor fizice în ceea ce privește prelucrarea datelor cu caracter personal și privind libera circulație a acestor date și de abrogare a Directivei 95/46/CE (Regulamentul general privind protecția datelor), în sensul nedivulgării informațiilor cu caracter personal despre care am luat cunoștință.

Notă:

Oficiul de Cadastru și Publicitate Imobiliară, instituție publică cu personalitate juridică aflată în subordinea Agenției Naționale de Cadastru și Publicitate Imobiliară, prelucrează date cu caracter personal furnizate de dumneavoastră: nume, prenume, serie și număr act de identitate, cod numeric personal, adresa poștală etc.

*) Se completează cu datele corespunzătoare responsabilului cu protecția datelor desemnat la nivelul fiecărui OCPI

Datele cu caracter personal sunt prelucrate de către operator în vederea îndeplinirii competențelor legale privind evidențele de cadastru și carte funciară și pot fi comunicate numai destinatarilor abilitați prin acte normative (Codul civil, Codul de procedură civilă, Codul fiscal, alte legi speciale), inclusiv organelor de poliție, parchetelor, instanțelor sau altor autorități publice, în condițiile legii. În acest sens vă informăm și vă asigurăm că am luat măsuri tehnice și organizatorice adecvate pentru protejarea datelor dumneavoastră.

În exercitarea drepturilor dumneavoastră prevăzute de Regulamentul nr. 679/2016 privind protecția persoanelor fizice în ceea ce privește prelucrarea datelor cu caracter personal și privind libera circulație a acestor date, dar și pentru orice alte informații suplimentare legate de protecția datelor cu caracter personal vă puteți adresa responsabilului cu protecția datelor, la adresa rpd@ancpi.ro*, formulând o cerere scrisă, datată și semnată sau la telefon*****).

REPARTIZAT PENTRU AVIZARE LA COMISIA:1.....

Proiect de hotărâre
din 14.03.2024

**privind trecerea unui imobil teren, identificat în CF nr 105478 Ghimbav,
nr. cad. 105478, în suprafață de 249 mp (str. Salciei),
în proprietatea Orașului Ghimbav**

Ionel Fliundra – Primarul Orașului Ghimbav, județul Brașov,

Având în vedere adresa înregistrată la Primăria Orașului Ghimbav sub nr. 2164/29.01.2024 și Declarația autenticată la Societatea Profesională Notarială DRĂGUȘIN EMIL și ROȘU RAMONA-ELENA sub nr. 145/25.01.2024, societatea ART INNOVATION DEVELOPMENT S.R.L., prin asociat unic și administrator Timohe Emil-Robert, renunță la dreptul de proprietate asupra unui bun imobil-teren situat în intravilanul orașului Ghimbav, înscris în C.F. nr. 105478 Ghimbav, cu nr. cadastral 105478, în suprafață de 249 mp, în vederea deschiderii unui drum public, strada Salciei, oraș Ghimbav.

Văzând prevederile art. 129, alin. 1, alin. 2, lit. c), art. 296, alin. 2, din Ordonanța de urgență a Guvernului nr. 57/2019 privind Codul Administrativ cu modificările și completările ulterioare, prevederile Legii nr. 350/2001 privind amenajarea teritoriului și urbanismului, prevederile art. 553, alin. 2, art. 557, art. 562, alin. 2, art. 888 și art. 889 din Legea nr. 287/2009 privind Codul Civil cu modificările și completările ulterioare, dispozițiile art. 205 din Ordinul 600/2023 privind aprobarea Regulamentului de recepție și înscriere în evidențele de cadastru și carte funciară, raportul compartimentului de specialitate, referatul de aprobare;

În temeiul art. 139, alin. 1 și ale art. 196, alin. 1, litera a) din Ordonanța de urgență a Guvernului nr. 57/2019 privind Codul Administrativ,

HOTĂRĂȘTE

Art. 1. Se ia act de Declarația de renunțare la dreptul de proprietate asupra unui bun imobil, autenticată la Societatea Profesională Notarială DRĂGUȘIN EMIL și ROȘU RAMONA-ELENA sub nr. 145/25.01.2024, a societății ART INNOVATION DEVELOPMENT S.R.L., prin asociat unic și administrator Timohe Emil-Robert, în calitate de proprietară, în condițiile prevăzute în art. 562, alin. 2 coroborat cu art. 889, alin. 1 din Legea nr. 287/2009 privind Codul Civil cu modificările și completările ulterioare, în favoarea Orașului Ghimbav, în vederea deschiderii unui drum public, asupra:

- întregului teren situat în intravilanul orașului Ghimbav, înscris în C.F. nr. 105478 Ghimbav, cu nr. cadastral 105478, în suprafață de 249 mp.

Art. 2. Se atestă apartenența la domeniul privat al Orașului Ghimbav a imobilului menționat la art. 1.

Art. 3. Se aprobă trecerea din domeniul privat în domeniul public al Orașului Ghimbav a imobilului menționat la art. 1.

Art. 4. Imobilul teren ce face obiectul Declarației de renunțare la dreptul de proprietate asupra bunului imobil menționat la art. 1, va avea destinația drum public strada Salciei, oraș Ghimbav.

Art. 5. Se completează în mod corespunzător inventarul bunurilor ce aparțin domeniului public.

Art. 6. Cu ducerea la îndeplinire a prezentei hotărâri se însărcinează Primarul sau Secretarul General al Orașului Ghimbav, respectiv cu înscrierea în evidențele de Carte Funciară a dreptului de proprietate asupra imobilului menționat la art. 1.

Vizat pentru legalitate
Secretar general
Szinatovici Dan



Inițiator
Primar,
Ionel Fliundra





ROMÂNIA
JUDEȚUL BRAȘOV
PRIMĂRIA ORAȘULUI GHIMBAV

str. Lungă nr. 2, GHIMBAV, cod poștal 507075

Tel/fax: 40-268 - 25.80.06 / 25.83.55

www.primaria-ghimbav.ro, e-mail: relatii publice@primaria-ghimbav.ro



Nr. 13639 / 14.03.2024

REFERAT DE APROBARE

**privind trecerea unui imobil teren, identificat în CF nr 105478 Ghimbav,
nr. cad. 105478, în suprafață de 249 mp (str. Salciei),
în proprietatea Orașului Ghimbav**

Prin adresa înregistrată la Primăria Orașului Ghimbav sub nr. 2164/29.01.2024 și Declarația autenticată la Societatea Profesională Notarială DRĂGUȘIN EMIL și ROȘU RAMONA-ELENA sub nr. 145/25.01.2024, societatea ART INNOVATION DEVELOPMENT S.R.L., prin asociat unic și administrator Timohe Emil-Robert, renunță la dreptul de proprietate asupra unui bun imobil teren situat în intravilanul orașului Ghimbav, înscris în CF nr. 105478 Ghimbav, cu nr. cadastral 105478, în suprafață de 249 mp, în vederea deschiderii unui drum public pe strada Salciei, oraș Ghimbav.

Ținând cont de cele menționate mai sus, propun Consiliului Local Ghimbav aprobarea Proiectului de hotărâre în forma inițială.

PRIMAR
Ionel FLIUNDRA



ROMÂNIA
JUDEȚUL BRAȘOV
PRIMĂRIA ORAȘULUI GHIMBAV

str. Lungă nr. 2, GHIMBAV, cod poștal 507075
Tel/fax: 40-268 - 25.80.06 / 25.83.55

www.primaria-ghimbav.ro, e-mail: relatii publice@primaria-ghimbav.ro

Nr. 13624 / 14.03.2024

Aprobat,
Primarul Orașului Ghimbav
Ionel FLIUNDRĂ

RAPORT DE SPECIALITATE

privind trecerea unui imobil teren, identificat în CF nr 105478 Ghimbav,
nr. cad. 105478, în suprafață de 249 mp (str. Salciei),
în proprietatea Orașului Ghimbav

Prin adresa înregistrată la Primăria Orașului Ghimbav sub nr. 2164/29.01.2024, societatea ART INNOVATION DEVELOPMENT S.R.L., prin asociat unic și administrator Timohe Emil-Robert, în calitate de proprietară asupra terenului situat în orașul Ghimbav, jud. Brașov, înscris în cartea funciară nr. 105478 Ghimbav, nr. cadastral 105478, teren arabil intravilan, în suprafață de 249 mp, înaintează Declarația de renunțare la dreptul de proprietate asupra bunului imobil menționat mai sus. Declarația este autentificată la Societatea Profesională Notarială DRĂGUȘIN EMIL și ROȘU RAMONA-ELENA sub nr. 145/25.01.2024. Imobilul teren descris mai sus va avea destinația de drum public, strada Salciei, identificată în zona Livadă III, oraș Ghimbav.

În conformitate cu prevederile art. 129, alin. 1, alin. 2, lit. c), art. 296, alin. 2, din Ordonanța de urgență a Guvernului nr. 57/2019 privind Codul Administrativ cu modificările și completările ulterioare, prevederile Legii nr. 350/2001 privind amenajarea teritoriului și urbanismului, prevederile art. 553, alin. 2, art. 557, art. 562, alin. 2, art. 888 și art. 889 din Legea nr. 287/2009 privind Codul Civil cu modificările și completările ulterioare, dispozițiile art. 205 din Ordinul 600/2023 privind aprobarea Regulamentului de recepție și înscriere în evidențele de cadastru și carte funciară, în temeiul art. 139, alin. 1 și ale art. 196, alin. 1, litera a) din Ordonanța de urgență a Guvernului nr. 57/2019 privind Codul Administrativ și luând în considerare cele invocate mai sus, se propune inițierea proiectului de hotărâre în vederea analizării și dezbaterii în ședința Consiliului Local Ghimbav, a trecerii imobilului situat în intravilanul orașului Ghimbav, înscris în CF nr. 105478 Ghimbav, cu nr. cadastral 105478, având categoria de folosință: arabil, în suprafață de 249 mp, în proprietatea Orașului Ghimbav și măsurile ce se impun în acest sens.

SECRETAR GENERAL
Dan SZINATOVICI

ARHITECT ȘEF
Arh. Ștefan FIRIMIȚĂ

Întocmit,
Manuela ȘERBAN

red. 2ex/14.03.2024

de sanata
30.01.24

17 d-ua servau

Art Innovation Development
Ghimboav, str. Garoafel 21

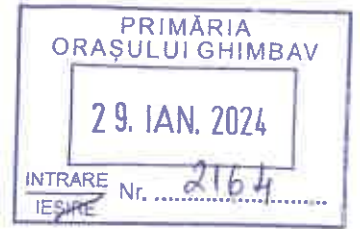

Comune Ghimboav,

Societatea Art Innovation Development, str. Garoafel,
nr. 21, Ghimboav, vă mărturisesc extrasul de carte funcționar
nr. 105478. Ghimboav, pentru supratata de 2ha mp și
declarația de venuta nr. 145/25.01.2024.

29.01.2024.



Tel. 0721.239.672

Timothe Robert

continut declaratiu



DECLARAȚIE

Subscrisa societatea **ART INNOVATION DEVELOPMENT S.R.L.**, persoană juridică română, cu sediul social în ORAȘUL GHIMBAV, STR. GAROAFEI NR. 21, CAMERA 2, ET. PARTER, JUD. BRAȘOV, înmatriculată la Oficiul Registrul Comerțului sub nr. J8/1597/20.08.2020, având Codul Unic de Înregistrare 42948049, Cod de înregistrare fiscală RO42948049, prin asociat unic și administrator TIMOHE EMIL-ROBERT, cu domiciliul în MUN. BRAȘOV, STR. MECANICILOR NR. 3, AP. 9, JUD. BRAȘOV, identificat prin cartea de identitate seria ZV nr. 279704/09.08.2019 eliberată de SPCLEP Brașov, CNP 1880828080051, în calitate de **proprietară asupra terenului** situat în **ORAȘUL GHIMBAV, JUD. BRAȘOV**, înscris în **Cartea Funciară nr. 105478** a localității Ghimbav, la **A1**, cu **nr. cadastral 105478 – teren arabil intravilan** în suprafață de **249 m.p.**, dobândit cu titlu de drept cumpărare, cu act nr. 166462/17.09.2021 c.f., de sub **B 3.1**, conform extrasului de Carte Funciară nr. 10466/22.01.2024 emis de Oficiul de Cadastru și Publicitate Imobiliară Brașov - Biroul de Cadastru și Publicitate Imobiliară Brașov, în baza Actului notarial autentificat sub nr. 1213/16.09.2021 de notarul public Roth Jenó din Brașov, că **renunț la dreptul de proprietate asupra terenului descris mai sus.**

Terenul descris mai sus nu este grevat de sarcini sau procese și nu s-au constituit drepturi reale în favoarea altor persoane, conform extrasului de carte funciară nr. 10466/22.01.2024 eliberat de Oficiul de Cadastru și Publicitate Imobiliară Brașov – Biroul de Cadastru și Publicitate Imobiliară Brașov.

Taxele au fost achitate la zi conform Certificatului de atestare fiscală nr. 1028/18.01.2024 eliberat de Primăria orașului Ghimbav, jud. Brașov – Direcția Fiscală.

Am cunoștință de prevederile art. 562 alin. 2 Cod civil coroborate cu art. 889 alin.1 Cod civil, potrivit cărora dreptul se stinge prin înscrierea prezentei declarații în Cartea Funciară.

Mă oblig, prin asociat unic și administrator, să aduc prezenta declarație la cunoștința unității administrativ teritoriale Ghimbav, pe a cărei rază teritorială se află terenul descris mai sus.

Conform art. 205 din Ordinul directorului general al ANCPI nr. 600/2023 subscrisa declarantă, prin asociat unic și administrator, solicit radierea din Cartea Funciară a dreptului meu de proprietate, fără sistarea cărții funciare, cu menținerea notării renunțării la dreptul de proprietate asupra terenului descris mai sus, în condițiile art. 562 alin. 2 din Codul civil.

Ulterior, în baza hotărârii consiliului local, se va putea întabula dreptul de proprietate al unității administrativ-teritoriale, menționându-se în cartea funciară regimul juridic al terenului, respectiv domeniul privat.

Subsemnatul Timohe Emil-Robert, în calitate de asociat unic și administrator al societății ART INNOVATION DEVELOPMENT S.R.L., declar pe proprie răspundere că pentru societate nu este deschisă procedura de insolvență.

Notarul public va cere Oficiului de Cadastru și Publicitate Imobiliară Brașov – Biroul de Cadastru și Publicitate Imobiliară Brașov efectuarea operațiunilor ce privesc prezentul înscris.

Subsemnatele părți contractante declar (ăm) că, în conformitate cu cerințele Regulamentului (UE) 2016/679 al Parlamentului European și al Consiliului din 27 aprilie 2016 privind protecția persoanelor fizice în ceea ce privește prelucrarea datelor cu caracter personal și privind libera circulație a acestor date și de abrogare a Directivei 95/46/CE (Regulamentul general privind protecția datelor - RGPD) și ale Legii notarilor publici și activității notariale nr 36/1995 republicată, am luat cunoștință că notarul public în calitate de operator de date cu caracter personal, are obligația legală de a-mi administra, prelucra și porta în condiții de siguranță, inclusiv prin accesarea registrelor notariale și a celorlalte registre publice prevăzute de lege și numai pentru scopurile prevăzute de legislația în vigoare, datele mele personale pe care le furnizez sau pe care le furnizează, după caz, un membru al familiei mele ori o altă persoană. Totodată, am luat act de faptul că datele mele cu caracter personal sunt transmise, prin orice mijloc de comunicare, instituțiilor publice, notarilor publici sau altor entități publice ori private ale căror activități sunt incidente în activitatea notarială sau care au legătură directă ori implicită cu instrumentarea actului ori procedurii notariale pentru care am depus cererea la sediul biroului notarial și care, la rândul lor, sunt operatori de date cu caracter personal. Scopul colectării datelor îl constituie instrumentarea actului/procedurii notariale potrivit prezentei cereri. Aceste informații vor putea fi introduse de notarul public în baza sa de date sub orice formă materială (pe suport de hârtie) și electronică. Menționez (ăm) că mi (ni) s-a adus la cunoștință că refuzul furnizării acestor date determină imposibilitatea inițierii sau, după caz, finalizării actului ori procedurii notariale.

Prezentul act s-a tehnoredactat și autentificat într-un singur exemplar original, care se păstrează în arhiva biroului notarial și 4 (patru) duplicate, din care 1 (unu) va

rămâne în arhiva biroului notarial, 1 (unu) se va depune la Cartea Funciară și 2 (două) se eliberează părții azi, data de **25.01.2024** pe baza declarației părții, de **notarul public Drăgușin Emil**.

Declarantă,

societatea ART INNOVATION DEVELOPMENT S.R.L.,
prin asociat unic și administrator,
Timohe Emil-Robert

autentificarea în continuare

ROMÂNIA

Uniunea Națională a Notarilor Publici

SOCIETATE PROFESIONALĂ NOTARIALĂ

DRĂGUȘIN EMIL ȘI ROȘU RAMONA-ELENA

Licența de funcționare nr. 196/3317/17.08.2020

Sediul MUN. BRAȘOV, STR. VERII NR. 4, JUD. BRAȘOV

Tel. 0268332312 Fax 0268332512

Email: bnpdragusinemil@yahoo.com

rosuramonaelena@yahoo.com

ÎNCHEIERE DE AUTENTIFICARE NR. 135

Anul 2024 luna ianuarie ziua 25

În fața mea, **DRĂGUȘIN EMIL**, notar public, la sediul biroului notarial din Brașov, str. Verii nr. 4, jud. Brașov, s-a prezentat:

TIMOHE EMIL-ROBERT, cu domiciliul în MUN. BRAȘOV, STR. MECANICILOR NR. 3, AP. 9, JUD. BRAȘOV, identificat prin cartea de identitate seria ZV nr. 279704/09.08.2019 eliberată de SPCLEP Brașov, CNP 1880828080051, în calitate de asociat unic și administrator al societății ART INNOVATION DEVELOPMENT S.R.L., care, după ce a citit actul, a declarat că i-a înțeles conținutul, că cele cuprinse în act reprezintă voința sa, a consimțit la autentificarea prezentului înscris și a semnat unicul exemplar.

În temeiul art. 12 lit. b) din Legea notarilor publici și a activității notariale nr. 36/1995, republicată, cu modificările ulterioare, **se declară autentic prezentul înscris**.

S-a perceput onorariul în sumă de **100,00 lei**, plus 19,00 lei T.V.A., achitat cu bonul fiscal card nr. 9/25.01.2024.

Taxa de publicitate imobiliară în sumă de **75,00 lei**, s-a achitat cu bonul fiscal card nr. 10/25.01.2024 + taxa pentru extrasul de Carte Funciară în sumă de **20,00 lei** s-a achitat cu chitanța nr. 4861/22.01.2024.

**NOTAR PUBLIC,
DRĂGUȘIN EMIL**

Prezentul duplicat s-a întocmit în 4 (patru) exemplare, de DRĂGUȘIN EMIL, notar public, astăzi, data autentificării actului și are aceeași forță probantă ca originalul.

**NOTAR PUBLIC
DRĂGUȘIN EMIL**

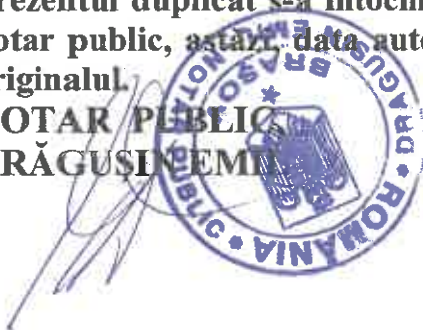



Oficiul de Cadastru și Publicitate Imobiliară BRASOV
Biroul de Cadastru și Publicitate Imobiliară Brasov

Nr. cerere	13439
Ziua	26
Luna	01
Anul	2024

Cod verificare
100163496065



EXTRAS DE CARTE FUNCİARĂ PENTRU INFORMARE

Carte Funciară Nr. 105478 Ghimbav

A. Partea I. Descrierea imobilului

TEREN Intravilan

Adresa: Loc. Ghimbav, Jud. Brasov

Nr. Crt	Nr. cadastral Nr. topografic	Suprafața* (mp)	Observații / Referințe
A1	105478	249	

B. Partea II. Proprietari și acte

Înscrieri privitoare la dreptul de proprietate și alte drepturi reale	Referințe
166462 / 17/09/2021	
Act Notarial nr. 1213, din 16/09/2021 emis de Roth Jeno;	
B3	Intabulare, drept de PROPRIETATEcu titlu de drept cumpărare, dobandit prin Conventie, cota actuala 1/1
	1) ART INNOVATION DEVELOPMENT S.R.L., CIF:42948049

C. Partea III. SARCINI .

Înscrieri privind dezmembrămintele dreptului de proprietate, drepturi reale de garanție și sarcini	Referințe
NU SUNT	

Anexa Nr. 1 La Partea I

Teren

Nr cadastral	Suprafața (mp)*	Observații / Referințe
105478	249	

* Suprafața este determinată în planul de proiecție Stereo 70.

DETALII LINIARE IMOBIL

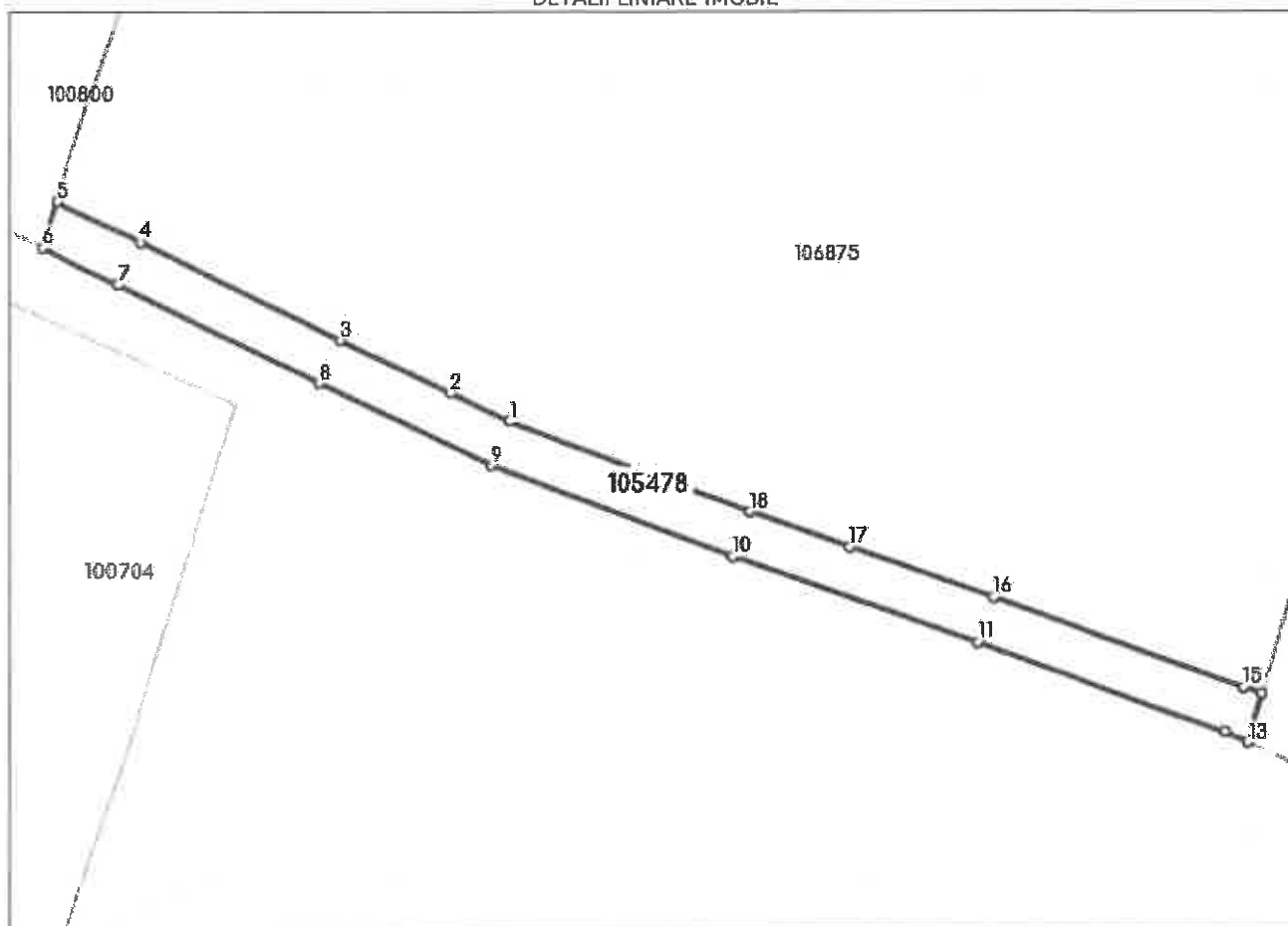

Date referitoare la teren

Nr Crt	Categorie folosință	Intravilan	Suprafața (mp)	Tarla	Parcelă	Nr. topo	Observații / Referințe
1	arabil	DA	249	-	-	-	

Lungime Segmente

1) Valorile lungimilor segmentelor sunt obținute din proiecție în plan.

Punct început	Punct sfârșit	Lungime segment (m)
1	2	4.221
2	3	7.78
3	4	13.929
4	5	5.695
5	6	3.069
6	7	5.21

Punct început	Punct sfârșit	Lungime segment (** (m)
7	8	13.962
8	9	12.148
9	10	16.239
10	11	16.452
11	12	16.58
12	13	1.588
13	14	3.258
14	15	1.221
15	16	16.727
16	17	9.716
17	18	6.71
18	1	16.076

** Lungimile segmentelor sunt determinate în planul de proiecție Stereo 70 și sunt rotunjite la 1 milimetru.

*** Distanța dintre puncte este formată din segmente cumulate ce sunt mai mici decât valoarea 1 milimetru.

Extrasul de carte funciară generat prin sistemul informatic integrat al ANCPİ conține informațiile din cartea funciară active la data generării. Acesta este valabil în condițiile prevăzute de art. 7 din Legea nr. 455/2001, coroborat cu art. 3 din O.U.G. nr. 41/2016, exclusiv în mediul electronic, pentru activități și procese administrative prevăzute de legislația în vigoare. Valabilitatea poate fi extinsă și în forma fizică a documentului, fără semnătură olografă, cu acceptul expres sau procedural al instituției publice ori entității care a solicitat prezentarea acestui extras.

Verificarea corectitudinii și realității informațiilor conținute de document se poate face la adresa www.ancpi.ro/verificare, folosind codul de verificare online disponibil în antet. Codul de verificare este valabil 30 de zile calendaristice de la momentul generării documentului.

Data și ora generării,

26/01/2024, 07:06

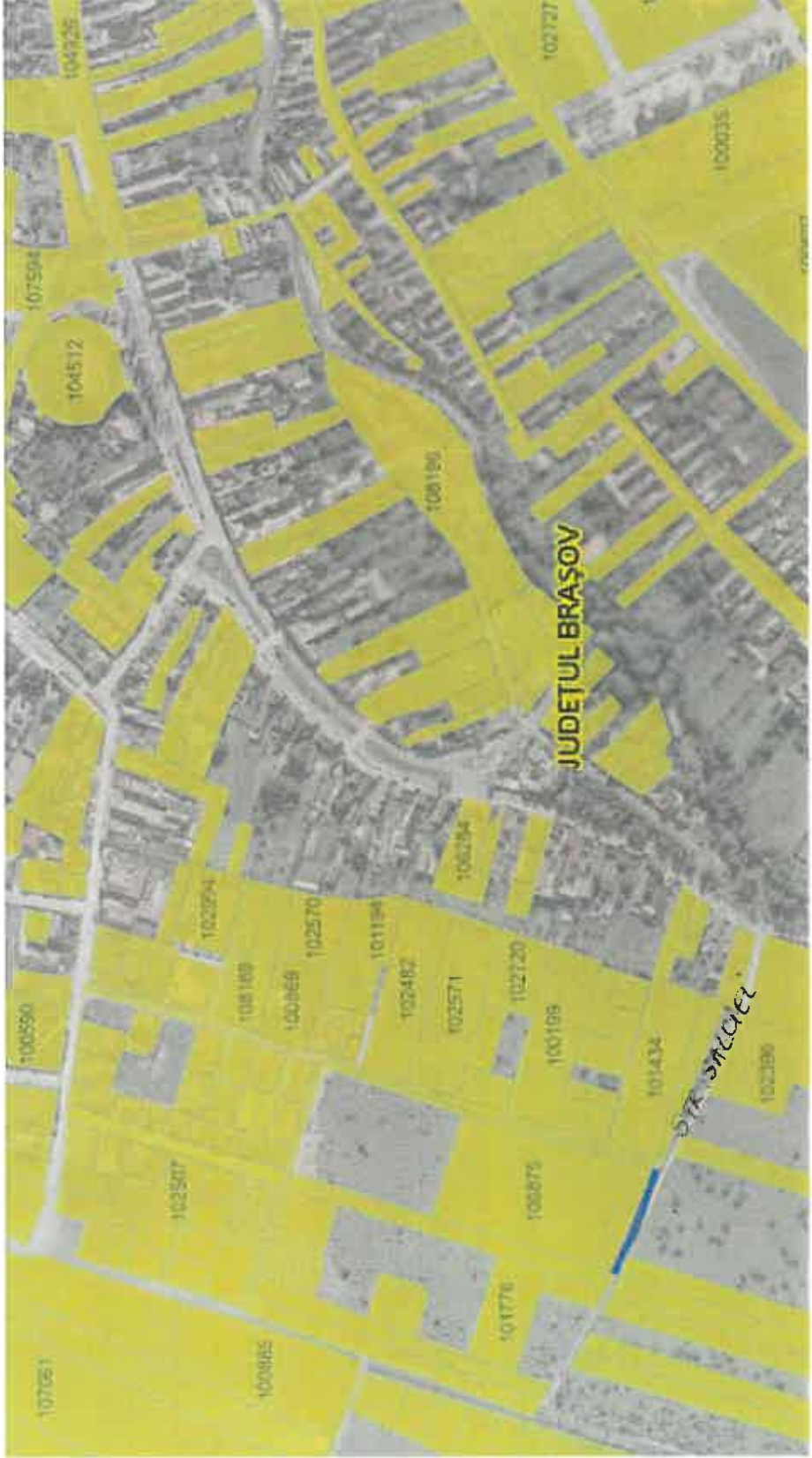

JUDETUL BRASOV

STR. SUCIETI

107061

100985

102507

100590

102274

108189

100969

102570

102482

102571

102120

100199

101434

101776

100876

102390

104512

107594

104325

108196

100294

101134

102727

100035

REPARTIZAT PENTRU AVIZARE LA COMISIA:1.....

Proiect de hotărâre
din 18.03.2024

privind apartenența la domeniul privat al Orașului Ghimbav
a imobilului-teren identificat în CF nr. 108029, nr. cad. 108029,
în suprafață de 45 mp

Ionel Fliundra – Primarul Orașului Ghimbav, județul Brașov,

Având în vedere raportul compartimentului de specialitate, prevederile art. 36, alin. 1 din Legea nr.18/1991 a Fondului Funciar cu modificările și completările ulterioare, Decizia Înaltei Curți de Casație și Justiție nr. 22/26.09.2016, Ordonanța de urgență a Guvernului nr. 57/2019 privind Codul Administrativ cu modificările și completările ulterioare, Legea nr. 7/1996 a cadastrului și a publicității imobiliare cu modificările și completările ulterioare, Ordinul 600/2023 privind aprobarea Regulamentului de recepție și înscriere în evidențele de cadastru și carte funciară, referatul de aprobare;

În temeiul art. 139, alin. 1 și ale art. 196, alin. 1, litera a) din Ordonanța de urgență a Guvernului nr. 57/2019 privind Codul Administrativ,

HOTĂRĂȘTE

Art. 1. Se atestă apartenența la domeniul privat al Orașului Ghimbav a imobilului-teren în suprafață de 45 mp, categoria de folosință: curți construcții, înscris în CF nr. 108029, nr. cad 108029, situat în intravilanul localității Ghimbav (str. Victoriei).

Art. 2. Prezenta hotărâre constituie titlu executoriu pentru OCPI Brașov – Biroul de Cadastru și Publicitate Imobiliară, respectiv cu înscrierea dreptului de proprietate asupra imobilului-teren menționat la art. 1, în favoarea Orașului Ghimbav.

Art. 3. Se completează în mod corespunzător inventarul bunurilor ce aparțin domeniului privat al Orașului Ghimbav.

Art. 4. Cu ducerea la îndeplinire a prezentei hotărâri se însărcinează Primarul sau Secretarul General al Orașului Ghimbav, prin compartimentele de specialitate.

Vizat pentru legalitate
Secretar general
Szinatovici Dan



Inițiator
Primar,
Ionel Fliundra

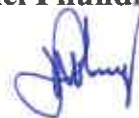



R O M Â N I A
JUDEȚUL BRAȘOV
PRIMĂRIA ORAȘULUI GHIMBAV
str. Lungă nr. 2, GHIMBAV, cod poștal 507075
Tel/fax: 40-268 - 25.80.06 / 25.83.55

www.primaria-ghimbav.ro, e-mail: relatiipublice@primaria-ghimbav.ro



Nr. 14059 / 18.03.2024

REFERAT DE APROBARE

**privind apartenența la domeniul privat al Orașului Ghimbav
a imobilului-teren identificat în CF nr. 108029, nr. cad. 108029,
în suprafață de 45 mp**

Prin identificarea imobilului teren având categoria de folosință: curți construcții, situat în intravilanul localității Ghimbav (str. Victoriei), în suprafață de 45 mp, înscris în CF nr. 108029 Ghimbav, nr. cad. 108029, proprietatea Statului Român, raportul compartimentului de specialitate și în conformitate cu prevederile art. 36, alin. 1 din Legea nr.18/1991 a Fondului Funciar, cu modificările și completările ulterioare, Decizia Înaltei Curți de Casație și Justiție nr. 22/26.09.2016, propun Consiliului Local Ghimbav aprobarea Proiectului de hotărâre în forma inițială.

PRIMAR
Ionel FLIUNDRĂ



ROMÂNIA
JUDEȚUL BRAȘOV
PRIMĂRIA ORAȘULUI GHIMBAV

str. Lungă nr. 2, GHIMBAV, cod poștal 507075
Tel/fax: 40-268 - 25.80.06 / 25.83.55

www.primaria-ghimbav.ro, e-mail: relatiipublice@primaria-ghimbav.ro

Nr. 14016 / 18.03.2024

Aprobat,
Primarul Orașului Ghimbav
Ionel FLIUNDRA

RAPORT DE SPECIALITATE
privind apartenența la domeniul privat al Orașului Ghimbav
a imobilului teren identificat în CF nr 108029, nr. cad. 108029
în suprafață de 45 mp

Având în vedere identificarea imobilului teren având categoria de folosință: curți construcții, situat în intravilanul localității Ghimbav (str. Victoriei), în suprafață de 45 mp, înscris în CF nr. 108029 Ghimbav, nr. cad. 108029, proprietatea Statului Român.

În conformitate cu:

- prevederile art. 36, alin. 1 din Legea nr.18/1991 a Fondului Funciar cu modificările și completările ulterioare, Decizia Înaltei Curți de Casație și Justiție nr. 22/26.09.2016,
- prevederile Ordonanței de Urgență a Guvernului nr. 57/2019 privind Codul Administrativ cu modificările și completările ulterioare,
- Legea nr. 7/1996 a cadastrului și a publicității imobiliare cu modificările și completările ulterioare,
- Ordinul nr. 600/2023 privind aprobarea Regulamentului de recepție și înscriere în evidențele de cadastru și carte funciară.

Ținând cont de cele invocate mai sus, se impune inițierea Proiectului de Hotărâre, privind apartenența la domeniul privat al Orașului Ghimbav a imobilului teren menționat mai sus, înscris în CF nr. 108029 Ghimbav, nr. cad. 108029, în vederea analizării și supunerii spre aprobare în ședința Consiliului Local al Orașului Ghimbav și măsurile ce se impun în acest sens.

SECRETAR GENERAL
Dan SZINATOVICI

ARHITECT ȘEF
Arh. Ștefan TRIMIȚĂ

Întocmit,
Manuela ȘERBAN

red. 2ex/18.03.2024



Oficiul de Cadastru și Publicitate Imobiliară BRASOV
Biroul de Cadastru și Publicitate Imobiliară Brasov

**EXTRAS DE CARTE FUNCİARĂ
PENTRU INFORMARE**

Carte Funciară Nr. 108029 Ghimbav

Nr. cerere	207211
Ziua	24
Luna	11
Anul	2022

Cod verificare
100121415251



A. Partea I. Descrierea imobilului

TEREN Intravilan

Adresa: Loc. Ghimbav, Jud. Brasov

Nr. Crt	Nr. cadastral Nr. topografic	Suprafața* (mp)	Observații / Referințe
A1	108029	45	

B. Partea II. Proprietari și acte

Înscrieri privitoare la dreptul de proprietate și alte drepturi reale	Referințe
207211 / 24/11/2022	
Act Administrativ nr. 6364, din 23/07/1980 emis de cf ; act nr 364-6374;	
B3	Intabulare, drept de PROPRIETATE, dobandit prin Lege, cota actuala 1/1
	1) STATUL ROMAN

C. Partea III. SARCINI .

Înscrieri privind dezmembrămintele dreptului de proprietate, drepturi reale de garanție și sarcini	Referințe
NU SUNT	

Anexa Nr. 1 La Partea I

Teren

Nr cadastral	Suprafața (mp)*	Observații / Referințe
108029	45	

* Suprafața este determinată în planul de proiecție Stereo 70.

DETALII LINIARE IMOBIL

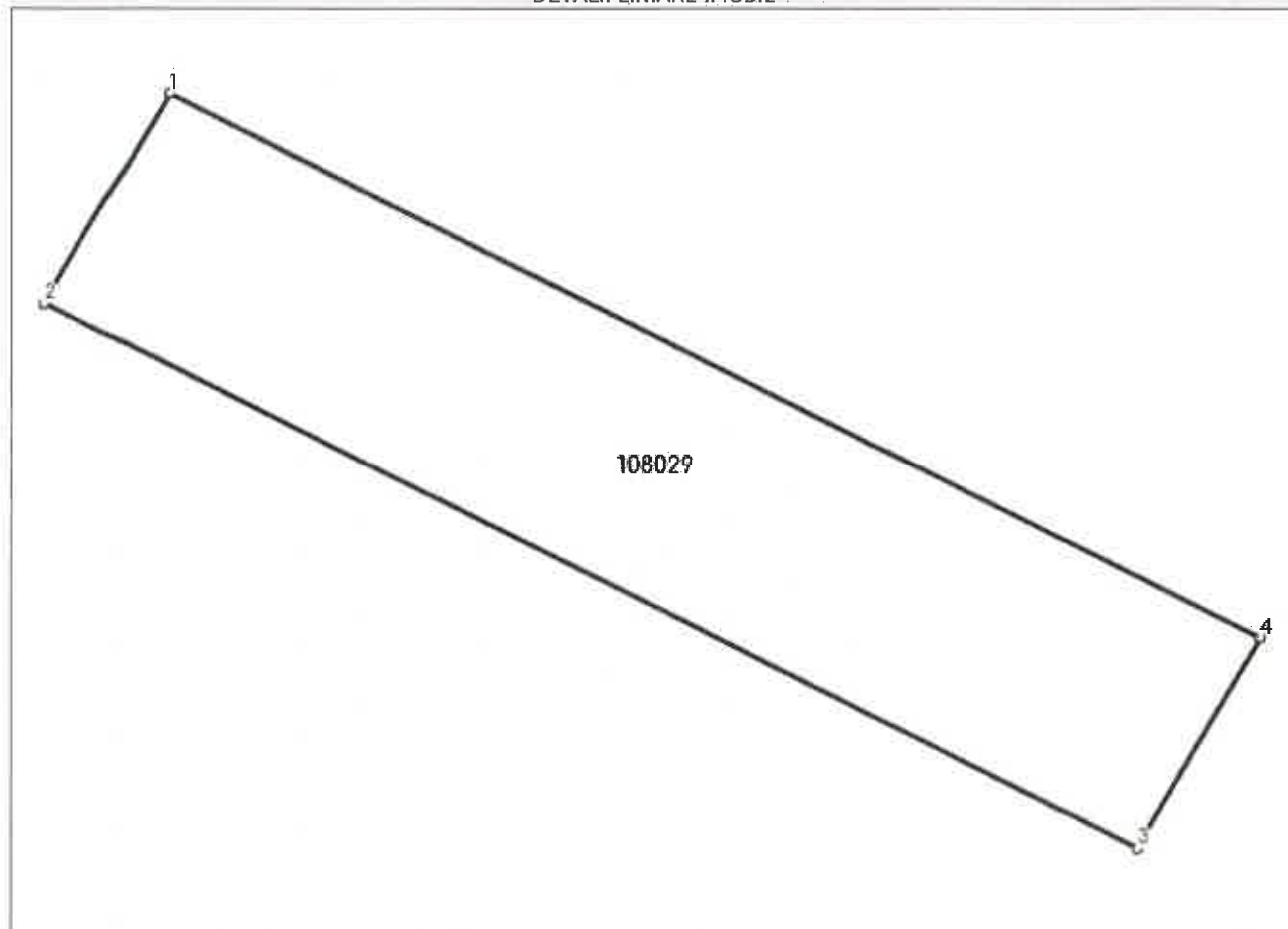

Date referitoare la teren

Nr Crt	Categorie folosință	Intra vilan	Suprafața (mp)	Tarla	Parcelă	Nr. topo	Observații / Referințe
1	curți construcții	DA	45	-	-	-	

Lungime Segmente

1) Valorile lungimilor segmentelor sunt obținute din proiecție în plan.

Punct început	Punct sfârșit	Lungime segment (** (m))
1	2	3.007
2	3	15.034
3	4	3.007
4	1	15.034

** Lungimile segmentelor sunt determinate în planul de proiecție Stereo 70 și sunt rotunjite la 1 milimetru.

*** Distanța dintre puncte este formată din segmente cumulate ce sunt mai mici decât valoarea 1 milimetru.

Certific că prezentul extras corespunde cu pozițiile în vigoare din cartea funciară originală, păstrată de acest birou.

Prezentul extras de carte funciară este valabil la autentificarea de către notarul public a actelor juridice prin care se sting drepturile reale precum și pentru dezbateră succesiunilor, iar informațiile prezentate sunt susceptibile de orice modificare, în condițiile legii.

S-a achitat tariful de 0 RON, -, pentru serviciul de publicitate imobiliară cu codul nr. 211.

Data soluționării,
29-11-2022

Asistent Registrator,
ANDRA-ROXANA SÂRBU

Referent,

Data eliberării,
//___

(parafa și semnătura)

(parafa și semnătura)

REPARTIZAT PENTRU AVIZARE LA COMISIA: 1, 3

Proiect de hotărâre
din 13.02.2024

privind preluarea în domeniul public al Orașului Ghimbav
a unor rețele de apă și canalizare

Ionel Fliundra – Primarul Orașului Ghimbav, județul Brașov,

Având în vedere adresa Companiei Apa Brașov S.A., cu numărul 64347 din data de 19.01.2024, înregistrată la Primăria Orașului Ghimbav sub numărul 2491 în data de 01.02.2024, prevederile art. 129, alin. 1, alin. 2, litera c), alin. 6, litera a) din Ordonanța de Urgență a Guvernului nr. 57/2019 privind Codul Administrativ, prevederile art. 26, alin. 1 din Legea nr. 241/2006 legea serviciului de alimentare cu apă și canalizare, cu modificările și completările ulterioare, Contractul de delegare directă a gestiunii serviciilor de alimentare cu apă și canalizare din data de 24.09.2008, Ordinul nr. 1802/2014 privind aprobarea Reglementărilor contabile privind situațiile financiare anuale individuale și situațiile financiare anuale consolidate – secțiunea 4.12, pct. 411, referatul de specialitate nr. 3765/13.02.2024, referatul de aprobare;

În temeiul art. 139, alin. 1 și ale art. 196, alin. 1, litera a) din Ordonanța de Urgență a Guvernului nr. 57/2019 privind Codul Administrativ,

HOTĂRĂȘTE

Art. 1. Se aprobă preluarea în domeniul public al Orașului Ghimbav a rețelelor de apă și canalizare în valoare de 1.002.085 lei, prevăzute în anexa nr.1 la prezenta hotărâre.

Art. 2. Bunurile prevăzute la art. 1 din prezenta hotărâre rămân în proprietatea publică a Orașului Ghimbav și se transmit operatorului regional Compania Apa Brașov S.A. în concesiune, spre administrare și exploatare, pe perioada delegării gestiunii serviciilor publice de alimentare cu apă și canalizare.

Art. 3. Predarea – primirea bunurilor menționate la art. 1 se va face pe bază de proces – verbal de predare – primire încheiat între Compania Apa Brașov S.A. și Orașul Ghimbav, conform model anexă la prezenta hotărâre.

Art. 4. Cu ducerea la îndeplinire a prezentei hotărâri se însărcinează Primarul Orașului Ghimbav sau Secretarul General al localității.

Vizat pentru legalitate
Secretar general
Szinatovici Dan

Inițiator
Primar,
Ionel Fliundra

ANEXA nr.1**la HCL nr. /****privind preluarea în domeniul public al Orașului Ghimbav a unor rețele de apă și canalizare**

<i>Nr crt</i>	<i>Codul de clasificare</i>	<i>Denumirea bunului</i>	<i>Elemente de identificare</i>	<i>Anul dobândirii / anul dării în folosință</i>	<i>Valoarea de inventar (lei)</i>	<i>Situația juridică actuală</i>
1	186	Branșament apă	Enescu Bogdan, str. Busuiocului nr. 52, Ghimbav	2023	3.568	
2	187	Racord canalizare	Enescu Bogdan, str. Busuiocului nr. 52, Ghimbav	2023	3.535	
3	187	Racord canalizare	S.C. Inter Camion S.R.L., str. Al. Șerbănescu nr. 5, Ghimbav	2023	9.085	
4	187	Racord canalizare	S.C. Euro Strada S.R.L., str. Calea Brașovului nr. 2B, Ghimbav	2023	19.085	
5	186	Extindere distribuție apă	S.C. Nym House S.R.L., str. Lavandei nr. 67, Ghimbav - imobile	2023	235.452	
6	186	Branșament apă	S.C. Nym House S.R.L., str. Lavandei nr. 67, Ghimbav - imobile	2023	242.652	
7	187	Colector canalizare	S.C. Nym House S.R.L., str. Lavandei nr. 67, Ghimbav - imobile	2023	227.750	
8	187	Racord canalizare	S.C. Nym House S.R.L., str. Lavandei nr. 67, Ghimbav - imobile	2023	189.240	
9	186	Branșament apă	S.C. Your Dream Gold House S.R.L., str. Lăcrămioarei nr. 15, Ghimbav	2022	2.233	
10	187	Racord canalizare	S.C. Your Dream Gold House S.R.L., str. Lăcrămioarei nr. 15, Ghimbav	2022	1.423	
11	186	Branșament apă	S.C. Your Dream Gold House S.R.L., str. Lăcrămioarei nr. 15, Ghimbav - casa 1	2022	2.233	
12	187	Racord canalizare	S.C. Your Dream Gold House S.R.L., str. Lăcrămioarei nr. 15, Ghimbav - casa 1	2022	1.423	
13	186	Branșament apă	U.A.T. Ghimbav, str. Florii de Colț nr. 1, Ghimbav	2022	4.869	
14	187	Racord canalizare	U.A.T. Ghimbav, str. Florii de Colț nr. 1, Ghimbav	2022	5.281	
15	186	Branșament apă	Pistea Andrei, str. Nucului nr. 25, Ghimbav	2022	2.233	

16	187	Racord canalizare	Pistea Andrei, str. Nucului nr. 25, Ghimbav	2022	1.423	
17	186	Branșament apă	S.C. Intersnack Romania S.R.L., str. Aviatorilor nr. 20, Ghimbav	2023	30.085	
18	186	Branșament apă	Kerschner Eduard Christian, str. Alunului fn, Ghimbav - CF 106832	2023	3.568	
19	187	Racord canalizare	Kerschner Eduard Christian, str. Alunului fn, Ghimbav - CF 106832	2023	3.535	
20	186	Branșament apă	S.C. Cyde Invest S.R.L., str. Sânzienei (DE 305), Ghimbav - CF 171079	2023	13.412	
Valoarea totală a rețelelor de apă și canalizare preluate					1.002.085	

Vizat pentru legalitate
Secretar general
Szinatovici Dan

Inițiator
Primar
Ionel Fliandra



ROMÂNIA
JUDEȚUL BRAȘOV
PRIMĂRIA ORAȘULUI GHIMBAV

str. Lungă nr. 2, GHIMBAV, cod poștal 507075

Tel/fax: 40-268 - 25.80.06 / 25.83.55

www.primaria-ghimbav.ro, e-mail: relatiipublice@primaria-ghimbav.ro



Nr. 3786 / 13.02.2024

REFERAT DE APROBARE

privind preluarea în domeniul public al Orașului Ghimbav a unor rețele de apă și canalizare

Având în vedere adresa Companiei Apa Brașov S.A., cu numărul 64347 / 19.01.2024, înregistrată la Primăria Orașului Ghimbav sub numărul 2491 în data de 01.02.2024 și referatul de specialitate nr. 3765/13.02.2024, privind preluarea în domeniul public al Orașului Ghimbav a rețelelor de apă și canalizare, în valoare de 1.002.085 lei, propun Consiliului Local Ghimbav aprobarea Proiectului de hotărâre în forma inițială.

PRIMAR
Ionel FLIUNDRA



R O M Â N I A
JUDEȚUL BRAȘOV
PRIMĂRIA ORAȘULUI GHIMBAV

str. Lungă nr. 2, GHIMBAV, cod poștal 507075

Tel/fax: 40-268 - 25.80.06 / 25.83.55

www.primaria-ghimbav.ro, e-mail: relatiipublice@primaria-ghimbav.ro



Nr. 3765 / 13.02.2024

Aprobat,
Primarul Orașului Ghimbav
Ionel FLIUNDRĂ

REFERAT DE SPECIALITATE
privind preluarea în domeniul public al Orașului Ghimbav
a unor rețele de apă și canalizare

Având în vedere adresa Companiei Apa Brașov S.A., cu numărul 64347 / 19.01.2024, înregistrată la Primăria Orașului Ghimbav sub numărul 2491 în data de 01.02.2024, se impune inițierea proiectului de hotărâre în vederea analizării și dezbaterii în ședința Consiliului Local Ghimbav a acceptării privind preluarea în domeniul public al Orașului Ghimbav a rețelelor de apă și canalizare, în valoare de 1.002.085 lei (conform Anexa nr.1).

Bunurile la care se face referire în adresa mai sus menționată rămân în proprietatea publică a Orașului Ghimbav și se transmit operatorului regional Compania Apa Brașov S.A. în concesiune, spre administrare și exploatare, pe perioada delegării gestiunii serviciilor publice de alimentare cu apă și canalizare.

SECRETAR GENERAL
Dan SZINATOVICI

ARHITECT ȘEF
Arh. Ștefan IIRIMIȚĂ

Întocmit,
Manuela ȘERBAN

red. 2ex./13.02.2024

ANEXA nr.1**la referat specialitate nr. 3765 / 13.02.2024****privind preluarea în domeniul public al Orașului Ghimbav a unor rețele de apă și canalizare**

<i>Nr crt</i>	<i>Codul de clasificare</i>	<i>Denumirea bunului</i>	<i>Elemente de identificare</i>	<i>Anul dobândirii / anul dării în folosință</i>	<i>Valoarea de inventar (lei)</i>	<i>Situația juridică actuală</i>
1	186	Branșament apă	Enescu Bogdan, str. Busuiocului nr. 52, Ghimbav	2023	3.568	
2	187	Racord canalizare	Enescu Bogdan, str. Busuiocului nr. 52, Ghimbav	2023	3.535	
3	187	Racord canalizare	S.C. Inter Camion S.R.L., str. Al. Șerbănescu nr. 5, Ghimbav	2023	9.085	
4	187	Racord canalizare	S.C. Euro Strada S.R.L., str. Calea Brașovului nr. 2B, Ghimbav	2023	19.085	
5	186	Extindere distribuție apă	S.C. Nym House S.R.L., str. Lavandei nr. 67, Ghimbav - imobile	2023	235.452	
6	186	Branșament apă	S.C. Nym House S.R.L., str. Lavandei nr. 67, Ghimbav - imobile	2023	242.652	
7	187	Colector canalizare	S.C. Nym House S.R.L., str. Lavandei nr. 67, Ghimbav - imobile	2023	227.750	
8	187	Racord canalizare	S.C. Nym House S.R.L., str. Lavandei nr. 67, Ghimbav - imobile	2023	189.240	
9	186	Branșament apă	S.C. Your Dream Gold House S.R.L., str. Lăcrămioarei nr. 15, Ghimbav	2022	2.233	
10	187	Racord canalizare	S.C. Your Dream Gold House S.R.L., str. Lăcrămioarei nr. 15, Ghimbav	2022	1.423	
11	186	Branșament apă	S.C. Your Dream Gold House S.R.L., str. Lăcrămioarei nr. 15, Ghimbav - casa 1	2022	2.233	
12	187	Racord canalizare	S.C. Your Dream Gold House S.R.L., str. Lăcrămioarei nr. 15, Ghimbav - casa 1	2022	1.423	
13	186	Branșament apă	U.A.T. Ghimbav, str. Florii de Colț nr. 1, Ghimbav	2022	4.869	
14	187	Racord canalizare	U.A.T. Ghimbav, str. Florii de Colț nr. 1, Ghimbav	2022	5.281	
15	186	Branșament apă	Pistea Andrei, str. Nucului nr. 25, Ghimbav	2022	2.233	

16	187	Racord canalizare	Pistea Andrei, str. Nucului nr. 25, Ghimbav	2022	1.423	
17	186	Branșament apă	S.C. Intersnack Romania S.R.L., str. Aviatorilor nr. 20, Ghimbav	2023	30.085	
18	186	Branșament apă	Kerschner Eduard Christian, str. Alunului fn, Ghimbav - CF 106832	2023	3.568	
19	187	Racord canalizare	Kerschner Eduard Christian, str. Alunului fn, Ghimbav - CF 106832	2023	3.535	
20	186	Branșament apă	S.C. Cyde Invest S.R.L., str. Sânzienei (DE 305), Ghimbav - CF 171079	2023	13.412	
Valoarea totală a rețelelor de apă și canalizare preluate					1.002.085	

PRIMAR
Ionel FLIUNDRA



ARHITECT ȘEF
Arh. Ștefan FRIMIȚĂ



SECRETAR GENERAL
Dan SZINATOVICI



Întocmit,
Manuela ȘERBAN



Compania Apa Braşov S.A.

captarea, tratarea, distribuția și epurarea apei

str. Vlad Ţepeş 13, Braşov 500092, tel. 0268 408602, fax. 0268 471427



Serviciul tehnic

Tel: 0268.407756

64347/19.01.2024

PATRIMONIUL
05.02.24
M

Catre

Primaria Orasului Ghimbav

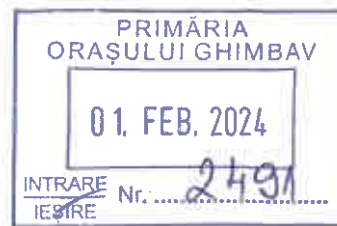

Prin prezenta va inaintam procesele verbale de predare-primire pentru urmatoorii beneficiari ale serviciilor de apa-canal din orasul Ghimbav, jud. Brasov.

Lista de inventar a bunurilor de natura domeniului public realizate de persoane fizice si juridice UAT Orasului Ghimbav

Nr.crt.	Completare nr.crt.afereHG 972/2002 modificat	Codul de clasificare	Denumirea bunului	Elemente de identificare	Anul dobandirii/anul dării in folosinta	Valoare de inventar lei	Situatia juridica actuala
1		1.8.6	Bransament apa	Enescu Bogdan, str. Busuiocului, nr. 52	2023	3568	
2		1.8.7	Racord canalizare	Enescu Bogdan, str. Busuiocului, nr. 52	2023	3535	
3		1.8.7	Racord canalizare	SC. Inter Camion SRL, str. Al. Serbanescu, nr. 5	2023	9085	
4		1.8.7	Racord canalizare	SC. Euro Strada SRL, str. Calea Brasovului, nr. 2B	2023	19085	
5		1.8.6	Extindere distributie apa	SC. Nym House SRL, str. Lavandei 67 imobile	2023	235452	
6		1.8.6	Bransament apa	SC. Nym House SRL, str. Lavandei 67 imobile	2023	242652	
7		1.8.7	Colector canalizare	SC. Nym House SRL, str. Lavandei 67 imobile	2023	227750	
8		1.8.7	Racord canalizare	SC. Nym House SRL, str. Lavandei 67 imobile	2023	189240	

Contact Center non-stop 0268 926

www.apabrasov.ro

e-mail: apabrasov@apabrasov.ro

Capital social: 20 424 000 lei

CIF RO 1096128



9	1.8.6	Bransament apa	SC. Your Dream Gold House SRL, str. Lacramioarei, nr. 15	2022	2233
10	1.8.7	Racord canalizare	SC. Your Dream Gold House SRL, str. Lacramioarei, nr. 15	2022	1423
11	1.8.6	Bransament apa	SC. Your Dream Gold House SRL, str. Lacramioarei, nr. 15 casa 1	2022	2233
12	1.8.7	Racord canalizare	SC. Your Dream Gold House SRL, str. Lacramioarei, nr. 15 casa 1	2022	1423
13	1.8.6	Bransament apa	UAT Ghimbav, str. Florii de Colt, nr. 1	2022	4869
14	1.8.7	Racord canalizare	UAT Ghimbav, str. Florii de Colt, nr. 1	2022	5281
15	1.8.6	Bransament apa	Pistea Andrei, str. Nucului, nr. 25	2022	2233
16	1.8.7	Racord canalizare	Pistea Andrei, str. Nucului, nr. 25	2022	1423
17	1.8.6	Bransament apa	SC. Intersnack Romania SRL, str. Aviatorilor, nr. 20	2023	30085
18	1.8.6	Bransament apa	Kerschner Eduard Christian, str. Alunului fn CF 106832	2023	3568
19	1.8.7	Racord canalizare	Kerschner Eduard Christian, str. Alunului fn CF 106832	2023	3535
20	1.8.6	Bransament apa	SC. Cyde Invest SRL, str. Sanzianei(DE 305) CF 171079	2023	13412

Sef Serviciu Tehnic,
Productie, Investitii,
Ing. Dan Ganea

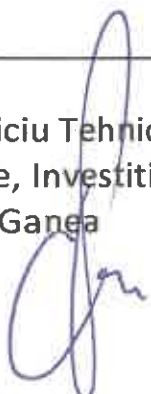

Intocmit,
Ec. Teodora Gavenea



Vizat,
Director Tehnic Ing. Ilie Balan



PROCES VERBAL DE RECEPȚIE LA TERMINAREA LUCRĂRILOR

Privind lucrarea "Bransament apasi racord canalizare" aferente imobilului situat pe str. Busuiocului, nr. 52 Ghimbav, jud. Brasov", executată în baza avizului nr.1980/25.08.2021.

Beneficiar: Enescu Bogdan

1. Lucrările au fost executate în baza Acordului/Autorizației 22/18.03.2022..., eliberată de Primaria Orasului Ghimbav.
2. Comisia de recepție și-a desfășurat activitatea în data de 10.11.2023 fiind formată din :
Presedinte:
Dan Ganea – Sef Serviciul T.P.I.
Membri:
Traian Tanase – Sef Sector Codlea
Cornel Sava – Serviciul Tehnic
3. Au mai participat la recepție:
Enescu Bogdan – Investitor
S.C. Miralex S.R.L. - Executant
4. Constatările COMISIEI DE RECEPȚIE:
Lucrările cuprinse în ANEXA nr. 4 au fost puse în funcțiune.
5. Comisia de recepție în urma constatărilor făcute propune:
ADMITEREA LA RECEPȚIE A LUCRĂRILOR AVIZATE în valoare de 7103 lei fara TVA, conform ANEXA 4.
6. Comisia de recepție motivează propunerea făcută prin:
FINALIZAREA LUCRĂRILOR ȘI PUNEREA ÎN FUNCȚIUNE A ACESTORA.

7. Pentru a beneficia gratuit de prestarea serviciilor publice de intretinere a rețelelor de apa si canalizare executate de la punctele de cuplare in rețelele publice pana la punctele de delimitare reprezentate, conform legii, prin contorul de bransament pentru rețelele de apa potabila si caminul de racord pentru rețelele de canalizare menajera, Comisia de receptie recomanda ca, in conformitate cu legislatia in vigoare, **INVESTITORUL/BENEFICIARUL** sa predea aceste lucrari catre UAT Ghimbav pentru a fi integrate in proprietatea patrimoniului public si transmise ca bunuri de retur catre Compania Apa Brasov care, in calitate de OPERATOR, le va administra, intretine si exploata conform drepturilor si obligatiilor pe care si le-a asumat prin Contractul de Delegare.

Investitorul și antreprenorul vor asigura timp de 12 luni garanția lucrărilor și vor răspunde de aducerea terenului afectat de lucrare la stadiul solicitat de autoritățile locale.

8. Prezentul Proces-Verbal, conținând cate 1(una) filă și 1(una) anexă, a fost încheiat în 3 exemplare, cate unul pentru fiecare participant.

OBSERVATII.....

Comisia de recepție:

Compania Apa S.A.
Președinte: Dan Ganea

Membri:
Sef Sector: Traian Tanase

Serviciul Tehnic: Cornel Sava

Beneficiar: Enescu Bogdan

Constructor: S.C. Miralex SRL



COMPANIA APA BRAȘOV S.A.
SERVICIUL TEHNIC

PROCES VERBAL DE PREDARE-PRIMIRE

Încheiat azi 10.11 / 2023

I. Între:

1. **Enescu Bogdan**, cu domiciliul în str. Avram Iancu, nr. 305, Ghimbav, Jud. Brasov legal reprezentat prin Enescu Bogdan, în calitate de BENEFICIAR/UTILIZATOR,

2. Unitatea Administrativ Teritorială a orasului Ghimbav cu sediul în Ghimbav, str. Lunga, nr. 69, jud. Brașov, reprezentată prin Primar Ionel Fliundra, în calitate de PROPRIETAR al bunurilor proprietate publică aferente sistemelor de apă și canalizare, conform art. 4, din Legea nr. 51/2006 a serviciilor comunitare de utilități publice și

3. COMPANIA APA BRAȘOV S.A., cu sediul în Brașov, str. Vlad Țepeș, nr. 13, legal reprezentată prin Director General Dorin Fatu și Director Economic Teodor Popa, în calitate de OPERATOR, conform art. 26 din Legea nr. 241/2006 a serviciului de alimentare cu apă și de canalizare.

II. OBIECTUL prezentului Proces-Verbal îl constituie preluarea de către Unitatea Administrativ Teritorială a orasului Ghimbav a lucrării executate constând în "Bransament apa si racord canalizare aferente imobilului situat pe str. Busuiocului, nr. 52, Ghimbav, jud Brasov" și darea acesteia în folosința, exploatarea, întreținerea și administrarea Companiei Apa Brasov S.A.

III. VALOAREA TOTALĂ a lucrării executate descrise la pct. II este de 7103 lei fără TVA, ce va fi înregistrată corespunzător în patrimoniul Unității Administrative Teritoriale a orasului Ghimbav.

IV. LEGISLAȚIE APLICABILĂ:

- Legea nr. 51/2006 a serviciilor comunitare de utilități publice;
- Legea nr. 241/2006 a serviciilor publice de alimentare cu apă și de canalizare;
- H.G. nr. 273/1994 privind aprobarea Regulamentului de receptie a lucrarilor de constructii si instalatii aferente acestora;
- Contractul de delegare a gestiunii serviciilor de alimentare cu apă și de canalizare aprobat prin Hotărârea nr. 1/05.09.2008 a Asociației de Dezvoltare Intercomunitară în Domeniul Apei din Județul Brașov.

V. Părțile semnatare ale prezentului Proces-Verbal au convenit următoarele:

1. Beneficiarul/Utilizatorul Enescu Bogdan, predă, Unitatea Administrativ Teritorială a orasului Ghimbav preia în proprietate lucrarea executată și descrisă la pct. II, iar Compania Apa Brașov S.A. preia dreptul de folosința, exploatare, intretinere si administrare asupra lucrării executate până la rețeaua interioară a imobilului din orasul Ghimbav, str. Busuiocului, nr. 52, conform acordului nr. 1980/25.08.2021. Lucrarea constă în bransament apa si racord canalizare si are valoarea de 7103 lei fără TVA.

2. Transmiterea dreptului de proprietate asupra bunului descris la pct. II, respectiv IV.1 de mai sus, catre Unitatea Administrativ Teritorială a orasului Ghimbav, se face definitiv si irevocabil, liber de sarcini, fără plata vreunei despăgubiri de orice fel din partea acesteia. În acest sens, cel care predă, prin semnarea prezentului proces verbal, renunta expres la orice drept al sau asupra bunului predat.

3. Transmiterea dreptului de folosinta, exploatare, intretinere si administrare asupra bunului descris la pct. II, respectiv IV.1 de mai sus, de către Unitatea Administrativ Teritorială a orasului Ghimbav către Operator, se face libera de sarcini, fără plata vreunei despăgubiri de orice fel din partea Companiei Apa Braşov S.A.

4. Compania Apa Braşov S.A. se obligă să asigure exploatarea și întreținerea lucrării preluate de la beneficiar, până la punctul de delimitare dintre rețeaua publică de alimentare cu apă/canalizare și rețeaua interioară a imobilului, respectiv căminul de branșament/racord.

5. Prezentul Proces-Verbal va produce efecte juridice numai după semnarea acestuia de către toate părțile.

6. Proces-Verbal a fost încheiat în 3 (trei) exemplare, câte unul pentru fiecare parte semnatară.

Beneficiar/
Utilizator,
Enescu Bogdan



Tel.0762958892

0720611098

Primăria Ghimbav
Primar,
Ionel Fliundra



Operator,
Compania Apa Braşov S.A.
Director General,
Ing. Dorin Fătu

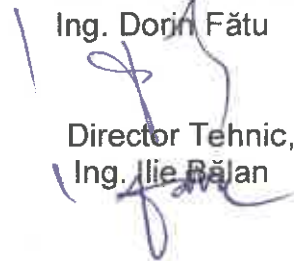

Director Tehnic,
Ing. Ilie Bălan

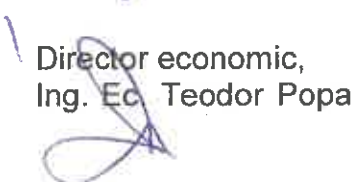

Director economic,
Ing. Ec. Teodor Popa

Sef S.J.P.A.,
Ec. C.j. Bogdan Olariu



Şef Serviciu T.P.I.
Ing. Dan Ganea





PROCES VERBAL DE RECEPTIE LA TERMINAREA LUCRĂRILOR

Privind lucrarea "Racord canalizare" aferent imobilului situat pe str. Al. Serbanescu nr. 5 Ghimbav, jud. Brasov", executată în baza avizului nr. 2.03.01.2023.

Beneficiar: SC. Inter Camion SRL

1. Lucrările au fost executate în baza Acordului/Autorizației Nr. 18848/25.07.2023., eliberată de Primaria Orasului Ghimbav.
2. Comisia de recepție și-a desfășurat activitatea în data de 28.07.2023 fiind formată din :
Presedinte:
Dan Ganea – Sef Serviciul T.P.I.
Membri:
Traian Tanase – Sef Sector Codlea
Cornel Sava – Serviciul Tehnic
3. Au mai participat la recepție:
SC. Inter Camion SRL – Investitor
S.C. Lirov S.R.L. - Executant
4. Constatările COMISIEI DE RECEPTIE:
Lucrările cuprinse în ANEXA nr. 4 au fost puse în funcțiune.
5. Comisia de recepție în urma constatărilor făcute propune:
ADMITEREA LA RECEPTIE A LUCRĂRILOR AVIZATE în valoare de 9.085 fara TVA, conform ANEXA 4.
6. Comisia de recepție motivează propunerea făcută prin:
FINALIZAREA LUCRĂRILOR ȘI PUNEREA ÎN FUNCȚIUNE A ACESTORA.

7. Pentru a beneficia gratuit de prestarea serviciilor publice de intretinere a rețelelor de apa și canalizare executate de la punctele de cuplare în rețelele publice până la punctele de delimitare reprezentate, conform legii, prin contorul de bransament pentru rețelele de apa potabila și caminul de racord pentru rețelele de canalizare menajera, Comisia de recepție recomanda ca, în conformitate cu legislația în vigoare, INVESTITORUL/BENEFICIARUL să predea aceste lucrări către UAT Ghimbav pentru a fi integrate în proprietatea patrimoniului public și transmise ca bunuri de retur către Compania Apa Brasov care, în calitate de OPERATOR, le va administra, intretine și exploata conform drepturilor și obligațiilor pe care și le-a asumat prin Contractul de Delegare.

Investitorul și antreprenorul vor asigura timp de 12 luni garanția lucrărilor și vor răspunde de aducerea terenului afectat de lucrare la stadiul solicitat de autoritățile locale.

8. Prezentul Proces-Verbal, conținând câte 1(una) filă și 1(una) anexă, a fost încheiat în 3 exemplare, câte unul pentru fiecare participant.

OBSERVATII

Compania Apa S.A.
Președinte: Dan Ganea

Membri:
Sef Sector: Traian Tanase

Serviciul Tehnic: Cornel Sava

Comisia de recepție:

Beneficiar: SC. Inter Camion SRL

Constructor: SC. Lirov SRL



COMPANIA APA BRAȘOV S.A.
SERVICIUL TEHNIC

PROCES VERBAL DE PREDARE-PRIMIRE

Încheiat azi 28.07 / 2023

I. Între:

1. **SC. Inter Camion SRL**, cu domiciliul în str. Muresului, nr. 3, bl.E24, ap.6, Jud. Brasov legal reprezentat prin Cernea Monica, în calitate de **BENEFICIAR/UTILIZATOR**,

2. Unitatea Administrativ Teritorială a orasului Ghimbav cu sediul în Ghimbav, str. Lunga, nr. 69, jud. Brașov, reprezentată prin Primar Ionel Fliundra, în calitate de **PROPRIETAR** al bunurilor proprietate publică aferente sistemelor de apă și canalizare, conform art. 4, din Legea nr. 51/2006 a serviciilor comunitare de utilități publice și

3. **COMPANIA APA BRAȘOV S.A.**, cu sediul în Brașov, str. Vlad Țepeș, nr. 13, legal reprezentată prin Director General Dorin Fatu și Director Economic Teodor Popa, în calitate de **OPERATOR**, conform art. 26 din Legea nr. 241/2006 a serviciului de alimentare cu apă și de canalizare.

II. **OBIECTUL** prezentului Proces-Verbal îl constituie preluarea de către Unitatea Administrativ Teritorială a orasului Ghimbav a lucrării executate constând în "Racord canalizare aferente imobilului situat pe str. Al. Serbanescu, nr. 5, Ghimbav, jud Brasov" și darea acesteia în folosința, exploatarea, întreținerea și administrarea Companiei Apa Brasov S.A.

III. **VALOAREA TOTALĂ** a lucrării executate descrise la pct. II este de 9.085 lei fără TVA, ce va fi înregistrată corespunzător în patrimoniul Unității Administrative Teritoriale a orasului Ghimbav.

IV. **LEGISLAȚIE APLICABILĂ:**

- Legea nr. 51/2006 a serviciilor comunitare de utilități publice;
- Legea nr. 241/2006 a serviciilor publice de alimentare cu apă și de canalizare;
- H.G. nr. 273/1994 privind aprobarea Regulamentului de recepție a lucrărilor de construcții și instalații aferente acestora;
- Contractul de delegare a gestiunii serviciilor de alimentare cu apă și de canalizare aprobat prin Hotărârea nr. 1/05.09.2008 a Asociației de Dezvoltare Intercomunitară în Domeniul Apei din Județul Brașov.

V. **Părțile semnatare** ale prezentului Proces-Verbal au convenit următoarele:

1. Beneficiarul/Utilizatorul **SC. Euro Strada SRL**, predă, Unitatea Administrativ Teritorială a orasului Ghimbav preia în proprietate lucrarea executată și descrisă la pct. II, iar Compania Apa Brașov S.A. preia dreptul de folosință, exploatare, întreținere și administrare asupra lucrării executate până la rețeaua interioară a imobilului din orasul Ghimbav, str. Al. Serbanescu, nr. 5, conform acordului nr. 2/03.01.2023. Lucrarea constă în racord canalizare și are valoarea de 9.085 lei fără TVA.

2. Transmiterea dreptului de proprietate asupra bunului descris la pct. II, respectiv IV.1 de mai sus, catre Unitatea Administrativ Teritorială a orasului Ghimbav, se face definitiv si irevocabil, liber de sarcini, fără plata vreunei despăgubiri de orice fel din partea acesteia. În acest sens, cel care predă, prin semnarea prezentului proces verbal, renunta expres la orice drept al sau asupra bunului predat.

3. Transmiterea dreptului de folosinta, exploatare, intretinere si administrare asupra bunului descris la pct. II, respectiv IV.1 de mai sus, de către Unitatea Administrativ Teritorială a orasului Ghimbav către Operator, se face libera de sarcini, fără plata vreunei despăgubiri de orice fel din partea Companiei Apa Braşov S.A.

4. Compania Apa Braşov S.A. se obligă să asigure exploatarea și întreținerea lucrării preluate de la beneficiar, până la punctul de delimitare dintre rețeaua publică de alimentare cu apă/canalizare și rețeaua interioară a imobilului, respectiv căminul de branșament/racord.

5. Prezentul Proces-Verbal va produce efecte juridice numai după semnarea acestuia de către toate părțile.

6. Proces-Verbal a fost încheiat în 3 (trei) exemplare, câte unul pentru fiecare parte semnatară.

Beneficiar/
Utilizator,
SC. Inter Camion SRL

Tel.

0734 800 700



Primăria Ghimbav
Primar,
Ionel Fliundra

Operator,
Compania Apa Braşov S.A.
Director General,
Ing. Dorin Fătu

Director Tehnic,
Ing. Ilie Bălan

Director economic,
Ing. Ec. Teodor Popa

Şef S.J.P.A.,
Ec. C.j. Bogdan Olariu

Şef Serviciu T.P.I.
Ing. Dan Ganea



PROCES VERBAL DE RECEPȚIE LA TERMINAREA LUCRĂRILOR

Privind lucrarea "Bransament apa" aferente imobilului situat pe str. Calea Brasovului nr. 2B Ghimbav, jud. Brasov", executată în baza avizului nr. 956/04.05.2023.

Beneficiar: SC. Euro Strada SRL

1. Lucrările au fost executate în baza Acordului/Autorizației Nr. 12773/23.05.2023 eliberată de Primaria Orasului Ghimbav.
2. Comisia de recepție și-a desfășurat activitatea în data de 20.07.2023 fiind formată din :
Presedinte:
Dan Ganea – Sef Serviciul T.P.I.
Membri:
Traian Tanase – Sef Sector Codlea
Cornel Sava – Serviciul Tehnic
3. Au mai participat la recepție:
SC. Euro Strada SRL– Investitor
S.C. Standard S.R.L. - Executant
4. Constatările COMISIEI DE RECEPȚIE:
Lucrările cuprinse în ANEXA nr. 4 au fost puse în funcțiune.
5. Comisia de recepție în urma constatărilor făcute propune:
ADMITEREA LA RECEPȚIE A LUCRĂRILOR AVIZATE în valoare de 19.085 fara TVA, conform ANEXA 4.
6. Comisia de recepție motivează propunerea făcută prin:
FINALIZAREA LUCRĂRILOR ȘI PUNEREA ÎN FUNCȚIUNE A ACESTORA.

7. Pentru a beneficia gratuit de prestarea serviciilor publice de intretinere a rețelelor de apa si canalizare executate de la punctele de cuplare in rețelele publice pana la punctele de delimitare reprezentate, conform legii, prin contorul de bransament pentru rețelele de apa potabila si caminul de racord pentru rețelele de canalizare menajera, Comisia de receptie recomanda ca, in conformitate cu legislatia in vigoare, INVESTITORUL/BENEFICIARUL sa predea aceste lucrari catre UAT Ghimbav pentru a fi integrate in proprietatea patrimoniului public si transmise ca bunuri de retur catre Compania Apa Brasov care, in calitate de OPERATOR, le va administra, intretine si exploata conform drepturilor si obligatiilor pe care si le-a asumat prin Contractul de Delegare.

Investitorul și antreprenorul vor asigura timp de 12 luni garanția lucrărilor și vor răspunde de aducerea terenului afectat de lucrare la stadiul solicitat de autoritățile locale.

8. Prezentul Proces-Verbal, conținând cate 1(una) filă și 1(una) anexă, a fost încheiat în 3 exemplare, cate unul pentru fiecare participant.

OBSERVAȚII

Comisia de recepție:

Compania Apa S.A.
Președinte: Dan Ganea

Membri:
Sef Sector: Traian Tanase

Serviciul Tehnic: Cornel Sava



ANEXA 1

COMPANIA APA BRAȘOV S.A.
SERVICIUL TEHNIC

PROCES VERBAL DE PREDARE-PRIMIRE

Încheiat azi 20. 07 / 2023

I. Între:

1. **SC. Euro Strada SRL**, cu domiciliul în str. Traian Grozavescu, nr. 9, Jud. Brasov legal reprezentat prin Tibrea Vasile , în calitate de **BENEFICIAR/UTILIZATOR**,

2. Unitatea Administrativ Teritorială a orasului Ghimbav cu sediul în Ghimbav, str. Lunga, nr. 69, jud. Brașov, reprezentată prin Primar Ionel Fliundra, în calitate de **PROPRIETAR** al bunurilor proprietate publică aferente sistemelor de apă și canalizare, conform art. 4, din Legea nr. 51/2006 a serviciilor comunitare de utilități publice și

3. **COMPANIA APA BRAȘOV S.A.**, cu sediul în Brașov, str. Vlad Țepeș, nr. 13, legal reprezentată prin Director General Dorin Fatu și Director Economic Teodor Popa, în calitate de **OPERATOR**, conform art. 26 din Legea nr. 241/2006 a serviciului de alimentare cu apă și de canalizare.

II. **OBIECTUL** prezentului Proces-Verbal îl constituie preluarea de către Unitatea Administrativ Teritorială a orasului Ghimbav a lucrării executate constând în "Bransament apa aferente imobilului situat pe str. Calea Brasovului, nr. 2B, Ghimbav, jud Brasov" și darea acesteia în folosința, exploatarea, întreținerea și administrarea Companiei Apa Brasov S.A.

III. **VALOAREA TOTALĂ** a lucrării executate descrise la pct. II este de 19.085 lei fără TVA, ce va fi înregistrată corespunzător în patrimoniul Unității Administrative Teritoriale a orasului Ghimbav.

IV. LEGISLAȚIE APLICABILĂ:

- Legea nr. 51/2006 a serviciilor comunitare de utilități publice;
- Legea nr. 241/2006 a serviciilor publice de alimentare cu apă și de canalizare;
- H.G. nr. 273/1994 privind aprobarea Regulamentului de recepție a lucrărilor de construcții și instalații aferente acestora;
- Contractul de delegare a gestiunii serviciilor de alimentare cu apă și de canalizare aprobat prin Hotărârea nr. 1/05.09.2008 a Asociației de Dezvoltare Intercomunitară în Domeniul Apei din Județul Brașov.

V. Părțile semnatare ale prezentului Proces-Verbal au convenit următoarele:

1. Beneficiarul/Utilizatorul **SC. Euro Strada SRL**, predă, Unitatea Administrativ Teritorială a orasului Ghimbav preia în proprietate lucrarea executată și descrisă la pct. II, iar Compania Apa Brașov S.A. preia dreptul de folosință, exploatare, întreținere și administrare asupra lucrării executate până la rețeaua interioară a imobilului din orasul Ghimbav, str. Calea Brasovului, nr. 2B, conform acordului nr. 956/04.05.2023. Lucrarea constă în bransament apă și are valoarea de 19.085 lei fără TVA.

2. Transmiterea dreptului de proprietate asupra bunului descris la pct. II, respectiv IV.1 de mai sus, catre Unitatea Administrativ Teritorială a orasului Ghimbav, se face definitiv si irevocabil, liber de sarcini, fără plata vreunei despăgubiri de orice fel din partea acesteia. În acest sens, cel care predă, prin semnarea prezentului proces verbal, renunta expres la orice drept al sau asupra bunului predat.

3. Transmiterea dreptului de folosinta, exploatare, intretinere si administrare asupra bunului descris la pct. II, respectiv IV.1 de mai sus, de către Unitatea Administrativ Teritorială a orasului Ghimbav către Operator, se face libera de sarcini, fără plata vreunei despăgubiri de orice fel din partea Companiei Apa Braşov S.A.

4. Compania Apa Braşov S.A. se obligă să asigure exploatarea și întreținerea lucrării preluate de la beneficiar, până la punctul de delimitare dintre rețeaua publică de alimentare cu apă/canalizare și rețeaua interioară a imobilului, respectiv căminul de branșament/racord.

5. Prezentul Proces-Verbal va produce efecte juridice numai după semnarea acestuia de către toate părțile.

6. Proces-Verbal a fost încheiat în 3 (trei) exemplare, câte unul pentru fiecare parte semnatară.

Beneficiar/
Utilizator,
SC. Euro Strada SRL



Tel. 043290801

0754511522

Primăria Ghimbav
Primar,
Ionel Fliundra

Operator,
Compania Apa Braşov S.A.
Director General,
Ing. Dorin Fătu

Director Tehnic,
Ing. Ilie Bălan

Director economic,
Ing. Ec. Teodor Popa

Şef S.J.P.A.,
Ec. C.j. Bogdan Olariu

Şef Serviciu T.P.I.
Ing. Dan Ganea



PROCES VERBAL DE RECEPȚIE LA TERMINAREA LUCRĂRILOR

Privind lucrarea "Executie retea distributie apa, retea canalizare menajera si bransamente apa-canal pentru 67 imobile, str. Lavandei, Ghimbav, jud. Brasov" executată în baza avizului nr. 739/14.04.2021.

Beneficiar: Nym House S.R.L.

1. Lucrările au fost executate în baza Autorizației de Construire Nr. 62, din 10.12.2021, eliberată de Primaria Orasului Ghimbav.
2. Comisia de recepție și-a desfășurat activitatea în data de 20.07.2023 fiind formată din :
Presedinte:
Dan Ganea – Sef Serviciul T.P.I.
Membri:
Traian Tanase – Sef Sector Codlea
Gabriel Savin – Serviciul Tehnic
3. Au mai participat la recepție:
Nym House S.R.L. – Investitor
Nym House S.R.L. - Executant
4. Constatările COMISIEI DE RECEPȚIE:
Lucrările cuprinse în ANEXA nr. 4 au fost puse în funcțiune.
5. Comisia de recepție în urma constatărilor făcute propune:
ADMITEREA LA RECEPȚIE A LUCRĂRILOR AVIZATE în valoare de 895.094,00lei fara TVA, conform ANEXA 4.
6. Comisia de recepție motivează propunerea făcută prin:
FINALIZAREA LUCRĂRILOR ȘI PUNEREA ÎN FUNCȚIUNE A ACESTORA.
7. Pentru a beneficia gratuit de prestarea serviciilor publice de intretinere a rețelilor de apa si canalizare exectuate de la punctele de cuplare in rețelele publice pana la punctele de delimitare reprezentate, conform legii, prin contorul de bransament pentru rețelele de apa potabila si caminul de racord pentru rețelele de canalizare menajera, Comisia de receptie recomanda ca, in conformitate cu legislatia in vigoare, **INVESTITORUL/BENEFICIARUL** sa predea aceste lucrari catre UAT Ghimbav pentru a fi integrate in proprietatea patrimoniului public si transmise ca bunuri de retur catre Compania Apa Brasov care, in calitate de OPERATOR, le va administra, intretine si exploata conform drepturilor si obligatiilor pe care si le-a asumat prin Contractul de Delegare.
Investitorul și antreprenorul vor asigura timp de 12 luni garanția lucrărilor și vor răspunde de aducerea terenului afectat de lucrare la stadiul solicitat de autoritățile locale.

8. Prezentul Proces-Verbal, conținând câte 1(una) filă și 1(una) anexă, a fost încheiat în 3 exemplare, câte unul pentru fiecare participant.

OBSERVATII

Compania Apa Brasov S.A.
Presedinte: Dan Ganea

Membri:
Traian Tanase – Sef Sector Codlea

Serviciul Tehnic: Gabriel Savin

Comisia de recepție:

Beneficiar: Nym House S.R.L.

Constructor: Nym House S.R.L.



ANEXA 1

COMPANIA APA BRAȘOV S.A.
SERVICIUL TEHNIC

PROCES VERBAL DE PREDARE-PRIMIRE

Încheiat azi 20.07 / 2023

I. Între:

1. **Nym House S.R.L.**, cu sediul în str. Zambilei nr.3, ap.2, Ghimbav, jud. Brasov, legal reprezentata prin Rogoz Dorin, în calitate de **BENEFICIAR/UTILIZATOR**,

2. Unitatea Administrativ Teritorială a orasului Ghimbav cu sediul în Ghimbav, str. Lunga, nr. 69, jud. Brașov, reprezentată prin Primar Ionel Fliundra, în calitate de **PROPRIETAR** al bunurilor proprietate publică aferente sistemelor de apă și canalizare, conform art. 4, din Legea nr. 51/2006 a serviciilor comunitare de utilități publice și

3. **COMPANIA APA BRAȘOV S.A.**, cu sediul în Brașov, str. Vlad Țepeș, nr. 13, legal reprezentată prin Director General Dorin Fatu și Director Economic Teodor Popa, în calitate de **OPERATOR**, conform art. 26 din Legea nr. 241/2006 a serviciului de alimentare cu apă și de canalizare.

II. **OBIECTUL** prezentului Proces-Verbal îl constituie preluarea de către Unitatea Administrativ Teritorială a orasului Ghimbav a lucrării executate constând în "Executie retea distributie apa, retea canalizare menajera si bransamente apa-canal pentru 67 imobile, str. Lavandei, Ghimbav, jud Brasov" și darea acesteia în folosința, exploatarea, întreținerea și administrarea Companiei Apa Brasov S.A.

III. **VALOAREA TOTALĂ** a lucrării executate descrise la pct. II este de 895.094,00 lei fără TVA, ce va fi înregistrată corespunzător în patrimoniul Unității Administrativ Teritoriale a orasului Ghimbav.

IV. LEGISLAȚIE APLICABILĂ:

- Legea nr. 51/2006 a serviciilor comunitare de utilități publice;
- Legea nr. 241/2006 a serviciilor publice de alimentare cu apă și de canalizare;
- H.G. nr. 273/1994 privind aprobarea Regulamentului de receptie a lucrarilor de constructii si instalatii aferente acestora;
- Contractul de delegare a gestiunii serviciilor de alimentare cu apă și de canalizare aprobat prin Hotărârea nr. 1/05.09.2008 a Asociației de Dezvoltare Intercomunitară în Domeniul Apei din Județul Brașov.

V. Părțile semnatare ale prezentului Proces-Verbal au convenit următoarele:

1. Beneficiarul/Utilizatorul Nym House S.R.L., predă, Unitatea Administrativ Teritorială a orasului Ghimbav preia în proprietate lucrarea executată și descrisă la pct. II, iar Compania Apa Brașov S.A. preia dreptul de folosința, exploatare, intretinere si administrare asupra lucrării executate până la rețeaua interioară a imobilului din orasul Ghimbav, str. Lavandei, conform acordului nr. 739/14.04.2021. Lucrarea constă în executie retea distributie

apa, rețea canalizare menajera și bransamente apa-canal și are valoarea de 895.094,00 lei fără TVA.

2. Transmiterea dreptului de proprietate asupra bunului descris la pct. II, respectiv IV.1 de mai sus, către Unitatea Administrativ Teritorială a orașului Ghimbav, se face definitiv și irevocabil, liber de sarcini, fără plata vreunei despăgubiri de orice fel din partea acesteia. În acest sens, cel care predă, prin semnarea prezentului proces verbal, renunța expres la orice drept al său asupra bunului predat.

3. Transmiterea dreptului de folosință, exploatare, întreținere și administrare asupra bunului descris la pct. II, respectiv IV.1 de mai sus, de către Unitatea Administrativ Teritorială a orașului Ghimbav către Operator, se face liberă de sarcini, fără plata vreunei despăgubiri de orice fel din partea Companiei Apa Brașov S.A.

4. Compania Apa Brașov S.A. se obligă să asigure exploatarea și întreținerea lucrării preluate de la beneficiar, până la punctul de delimitare dintre rețeaua publică de alimentare cu apă/canalizare și rețeaua interioară a imobilului, respectiv căminul de bransament/racord.

5. Prezentul Proces-Verbal va produce efecte juridice numai după semnarea acestuia de către toate părțile.

6. Proces-Verbal a fost încheiat în 3 (trei) exemplare, câte unul pentru fiecare parte semnatară.

Beneficiar/
Utilizator,
Nym House S.R.L.

Tel. 0749/999450

Primăria Ghimbav
Primar,
Ionel Fliundra

Operator,
Compania Apa Brașov S.A.
Director General
Ing. Dorin Fătu

Director Tehnic,
Ing. Ilie Bălan

Director economic,
Ing. Ec. Teodor Popa

Șef S.J.P.A.,
Ec. C.j. Bogdan Olariu

Șef Serviciu T.P.I.
Ing. Dan Ganea

Vizat,
Director Tehnic: Ing. Ilie Balan



PROCES VERBAL DE RECEPTIE LA TERMINAREA LUCRĂRILOR

Privind lucrarea "Bransament apa si racord canalizare aferente imobilului situat pe str. Lacramioarei nr.15, casa 4, CF 106852, cad.106852, Ghimbav, jud. Brasov", executată în baza avizului nr. 2386 din 18.10.2021.

Beneficiar: S.C. Your Dream Gold House S.R.L.

1. Lucrările au fost executate în baza Autorizației Nr. 17349, din 18.10.2022, eliberată de Primaria Orasului Ghimbav.
2. Comisia de recepție și-a desfășurat activitatea în data de 31.10.2022 fiind formată din :
Presedinte:
Dan Ganea – Sef Serviciul T.P.I.
Membri:
Traian Tanase – Sef Sector Codlea
Gabriel Savin – Serviciul Tehnic
3. Au mai participat la recepție:
S.C. Your Dream Gold House S.R.L. – Investitor
S.C. Lirov S.R.L. - Executant
4. Constatările COMISIEI DE RECEPTIE:
Lucrările cuprinse în ANEXA nr. 4 au fost puse în funcțiune.
5. Comisia de recepție în urma constatărilor făcute propune:
ADMITEREA LA RECEPTIE A LUCRĂRILOR AVIZATE în valoare de 3.656,00lei fara TVA, conform ANEXA 4.
6. Comisia de recepție motivează propunerea făcută prin:
FINALIZAREA LUCRĂRILOR ȘI PUNEREA ÎN FUNCȚIUNE A ACESTORA.

7. Pentru a beneficia gratuit de prestarea serviciilor publice de intretinere a rețelilor de apa si canalizare exectuate de la punctele de cuplare in rețelele publice pana la punctele de delimitare reprezentate, conform legii, prin contorul de bransament pentru rețelele de apa potabila si caminul de racord pentru rețelele de canalizare menajera, Comisia de receptie recomanda ca, in conformitate cu legislatia in vigoare, INVESTITORUL/BENEFICIARUL sa predea aceste lucrari catre UAT Ghimbav pentru a fi integrate in proprietatea patrimoniului public si transmise ca bunuri de retur catre Compania Apa Brasov care, in calitate de OPERATOR, le va administra, intretine si exploata conform drepturilor si obligatiilor pe care si le-a asumat prin Contractul de Delegare.

Investitorul și antreprenorul vor asigura timp de 12 luni garanția lucrărilor și vor răspunde de aducerea terenului afectat de lucrare la stadiul solicitat de autoritățile locale.

8. Prezentul Proces-Verbal, conținând cate 1(una) filă și 1(una) anexă, a fost încheiat în 3 exemplare, cate unul pentru fiecare participant.

OBSERVATII

Compania Apa Brasov S.A.
Presedinte: Dan Ganea

Membri:
Traian Tanase – Sef Sector Codlea

Serviciul Tehnic: Gabriel Savin

Comisia de recepție:

Beneficiar: S.C. Your Dream Gold House S.R.L.

Constructor: S.C. Lirov S.R.L.

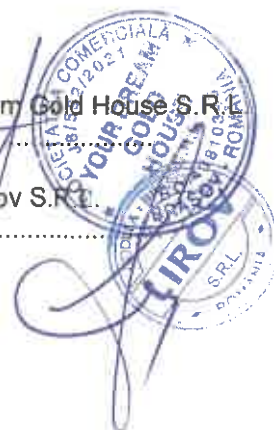

COMPANIA APA BRAȘOV S.A.
SERVICIUL TEHNIC

PROCES VERBAL DE PREDARE-PRIMIRE

Încheiat azi 31.10.1 2022

I. Între:

1. **S.C. Your Dream Gold House S.R.L.**, cu sediul în str. Ioan Popasu nr.15, bl.W3, ap.2, Brașov, legal reprezentata prin Tereaca Adrian, în calitate de BENEFICIAR/UTILIZATOR,

2. Unitatea Administrativ Teritorială a orasului Ghimbav cu sediul în Ghimbav, str. Lunga, nr. 69, jud. Brașov, reprezentată prin Primar Ionel Fliundra, în calitate de PROPRIETAR al bunurilor proprietate publică aferente sistemelor de apă și canalizare, conform art. 4, din Legea nr. 51/2006 a serviciilor comunitare de utilități publice și

3. COMPANIA APA BRAȘOV S.A., cu sediul în Brașov, str. Vlad Țepeș, nr. 13, legal reprezentată prin Director General Dorin Fatu și Director Economic Teodor Popa, în calitate de OPERATOR, conform art. 26 din Legea nr. 241/2006 a serviciului de alimentare cu apă și de canalizare.

II. OBIECTUL prezentului Proces-Verbal îl constituie preluarea de către Unitatea Administrativ Teritorială a orasului Ghimbav a lucrării executate constând în "Bransament apa si racord vcanalizare aferente imobilului situat pe str. Lacramioarei nr.15, casa 4, CF 106852, cad106852, Ghimbav, jud Brașov" și darea acesteia în folosința, exploatarea, întreținerea și administrarea Companiei Apa Brașov S.A.

III. VALOAREA TOTALĂ a lucrării executate descrise la pct. II este de 3.656lei fără TVA, ce va fi înregistrată corespunzător în patrimoniul Unității Administrative Teritoriale a orasului Ghimbav.

IV. LEGISLAȚIE APLICABILĂ:

- Legea nr. 51/2006 a serviciilor comunitare de utilități publice;
- Legea nr. 241/2006 a serviciilor publice de alimentare cu apă și de canalizare;
- H.G. nr. 273/1994 privind aprobarea Regulamentului de receptie a lucrarilor de constructii si instalatii aferente acestora;
- Contractul de delegare a gestiunii serviciilor de alimentare cu apă și de canalizare aprobat prin Hotărârea nr. 1/05.09.2008 a Asociației de Dezvoltare Intercomunitară în Domeniul Apei din Județul Brașov.

V. Părțile semnatare ale prezentului Proces-Verbal au convenit următoarele:

1. Beneficiarul/Utilizatorul S.C. Your Dream Gold House S.R.L., predă, Unitatea Administrativ Teritorială a orasului Ghimbav preia în proprietate lucrarea executată și descrisă la pct. II, iar Compania Apa Brașov S.A. preia dreptul de folosința, exploatare, întreținere și administrare asupra lucrării executate până la rețeaua interioară a imobilului din

orasul Ghimbav, str. Lacramioarei nr.15, casa 4, conform acordului nr.2386/18.10.2021. Lucrarea constă în bransament apa și racord canal și are valoarea de 3.656,00lei fără TVA.

2. Transmiterea dreptului de proprietate asupra bunului descris la pct. II, respectiv IV.1 de mai sus, către Unitatea Administrativ Teritorială a orasului Ghimbav, se face definitiv și irevocabil, liber de sarcini, fără plata vreunei despăgubiri de orice fel din partea acesteia. În acest sens, cel care predă, prin semnarea prezentului proces verbal, renunța expres la orice drept al sau asupra bunului predat.

3. Transmiterea dreptului de folosință, exploatare, întreținere și administrare asupra bunului descris la pct. II, respectiv IV.1 de mai sus, de către Unitatea Administrativ Teritorială a orasului Ghimbav către Operator, se face liberă de sarcini, fără plata vreunei despăgubiri de orice fel din partea Companiei Apa Brașov S.A.

4. Compania Apa Brașov S.A. se obligă să asigure exploatarea și întreținerea lucrării preluate de la beneficiar, până la punctul de delimitare dintre rețeaua publică de alimentare cu apă/canalizare și rețeaua interioară a imobilului, respectiv căminul de bransament/racord.

5. Prezentul Proces-Verbal va produce efecte juridice numai după semnarea acestuia de către toate părțile.

6. Proces-Verbal a fost încheiat în 3 (trei) exemplare, câte unul pentru fiecare parte semnatară.

Beneficiar/
Utilizator,
S.C. Your Dream
Gold House S.R.L.

Tel. 07.30.868253



Primăria Ghimbav
Primar,
Ionel Fliundra

A handwritten signature in blue ink, appearing to read 'Ionel Fliundra'.

Operator,
Compania Apa Brașov S.A.
Director General,
Ing. Dorin Fătu

A handwritten signature in blue ink, appearing to read 'Dorin Fătu'.

Director Tehnic,
Ing. Ilie Bălan

A handwritten signature in blue ink, appearing to read 'Ilie Bălan'.

Director economic,
Ing. Ec. Teodor Popa

A handwritten signature in blue ink, appearing to read 'Teodor Popa'.

Șef S.J.P.A.,
Ec. C.J. Bogdan Olariu

A handwritten signature in blue ink, appearing to read 'Bogdan Olariu'.

Șef Serviciu T.P.I.
Ing. Dan Ganea

A handwritten signature in blue ink, appearing to read 'Dan Ganea'.



Avizat,
Director Tehnic: Ing. Ilie Balan

PROCES VERBAL DE RECEPȚIE LA TERMINAREA LUCRĂRILOR

Privind lucrarea "Bransament apa si racord canalizare aferente imobilului situat pe str. Lacramioarei nr.15, casa 1, CF 106852, cad.106852, Ghimbav, jud. Brasov", executată în baza avizului nr. 608 din 03.05.2022.

Beneficiar: S.C. Your Dream Gold House S.R.L.

1. Lucrările au fost executate în baza Autorizației Nr. 17349, din 18.10.2022, eliberată de Primăria Orasului Ghimbav.
2. Comisia de recepție și-a desfășurat activitatea în data de 31.10.2022 fiind formată din :
Presedinte:
Dan Ganea – Sef Serviciul T.P.I.
Membri:
Traian Tanase – Sef Sector Codlea
Gabriel Savin – Serviciul Tehnic
3. Au mai participat la recepție:
S.C. Your Dream Gold House S.R.L. – Investitor
S.C. Lirov S.R.L. - Executant
4. Constatările COMISIEI DE RECEPȚIE:
Lucrările cuprinse în ANEXA nr. 4 au fost puse în funcțiune.

5. Comisia de recepție în urma constatărilor făcute propune:
ADMITEREA LA RECEPȚIE A LUCRĂRILOR AVIZATE în valoare de 3.656,00lei fara TVA, conform ANEXA 4.

6. Comisia de recepție motivează propunerea făcută prin:
FINALIZAREA LUCRĂRILOR ȘI PUNEREA ÎN FUNCȚIUNE A ACESTORA.

7. Pentru a beneficia gratuit de prestarea serviciilor publice de intretinere a rețelelor de apa si canalizare exectuate de la punctele de cuplare in rețelele publice pana la punctele de delimitare reprezentate, conform legii, prin contorul de bransament pentru rețelele de apa potabila si caminul de racord pentru rețelele de canalizare menajera, Comisia de receptie recomanda ca, in conformitate cu legislatia in vigoare, INVESTITORUL/BENEFICIARUL sa predea aceste lucrari catre UAT Ghimbav pentru a fi integrate in proprietatea patrimoniului public si transmise ca bunuri de retur catre Compania Apa Brasov care, in calitate de OPERATOR, le va administra, intretine si exploata conform drepturilor si obligatiilor pe care si le-a asumat prin Contractul de Delegare.

Investitorul și antreprenorul vor asigura timp de 12 luni garanția lucrărilor și vor răspunde de aducerea terenului afectat de lucrare la stadiul solicitat de autoritățile locale.

8. Prezentul Proces-Verbal, conținând cate 1(una) filă și 1(una) anexă, a fost încheiat în 3 exemplare, cate unul pentru fiecare participant.

OBSERVAȚII.....

Compania Apa Brasov S.A.
Presedinte, Dan Ganea

Membri:
Traian Tanase – Sef Sector Codlea

Serviciul Tehnic: Gabriel Savin

Comisia de recepție:

Beneficiar: S.C. Your Dream Gold House S.R.L.

Constructor: S.C. Lirov S.R.L.



ANEXA 1

COMPANIA APA BRAȘOV S.A.
SERVICIUL TEHNIC

PROCES VERBAL DE PREDARE-PRIMIRE

Încheiat azi 31.10. / 2022

I. Între:

1. **S.C. Your Dream Gold House S.R.L.**, cu sediul în str. Ioan Popasu nr.15, bl.W3, ap.2, Brașov, legal reprezentata prin Tereaca Adrian, în calitate de BENEFICIAR/UTILIZATOR,

2. Unitatea Administrativ Teritorială a orasului Ghimbav cu sediul în Ghimbav, str. Lunga, nr. 69, jud. Brașov, reprezentată prin Primar Ionel Fliundra, în calitate de PROPRIETAR al bunurilor proprietate publică aferente sistemelor de apă și canalizare, conform art. 4, din Legea nr. 51/2006 a serviciilor comunitare de utilități publice și

3. COMPANIA APA BRAȘOV S.A., cu sediul în Brașov, str. Vlad Țepeș, nr. 13, legal reprezentată prin Director General Dorin Fatu și Director Economic Teodor Popa, în calitate de OPERATOR, conform art. 26 din Legea nr. 241/2006 a serviciului de alimentare cu apă și de canalizare.

II. OBIECTUL prezentului Proces-Verbal îl constituie preluarea de către Unitatea Administrativ Teritorială a orasului Ghimbav a lucrării executate constând în "Bransament apa si racord canalizare aferente imobilului situat pe str. Lacramioarei nr.15, casa 1, CF 106852, cad.106852, Ghimbav, jud Brașov" și darea acesteia în folosința, exploatarea, întreținerea și administrarea Companiei Apa Brașov S.A.

III. VALOAREA TOTALĂ a lucrării executate descrise la pct. II este de 3.656lei fără TVA, ce va fi înregistrată corespunzător în patrimoniul Unității Administrativ Teritoriale a orasului Ghimbav.

IV. LEGISLAȚIE APLICABILĂ:

- Legea nr. 51/2006 a serviciilor comunitare de utilități publice;
- Legea nr. 241/2006 a serviciilor publice de alimentare cu apă și de canalizare;
- H.G. nr. 273/1994 privind aprobarea Regulamentului de recepție a lucrărilor de construcții și instalații aferente acestora;
- Contractul de delegare a gestiunii serviciilor de alimentare cu apă și de canalizare aprobat prin Hotărârea nr. 1/05.09.2008 a Asociației de Dezvoltare Intercomunitară în Domeniul Apei din Județul Brașov.

V. Părțile semnatare ale prezentului Proces-Verbal au convenit următoarele:

1. Beneficiarul/Utilizatorul S.C. Your Dream Gold House S.R.L., predă, Unitatea Administrativ Teritorială a orasului Ghimbav preia în proprietate lucrarea executată și descrisă la pct. II, iar Compania Apa Brașov S.A. preia dreptul de folosință, exploatare, întreținere și administrare asupra lucrării executate până la rețeaua interioară a imobilului din

orasul Ghimbav, str. Lacramioarei nr.15, casa 1, conform acordului nr.608/03.05.2022. Lucrarea constă în bransament apa și racord canal și are valoarea de 3.656,00 lei fără TVA.

2. Transmiterea dreptului de proprietate asupra bunului descris la pct. II, respectiv IV.1 de mai sus, către Unitatea Administrativ Teritorială a orasului Ghimbav, se face definitiv și irevocabil, liber de sarcini, fără plata vreunei despăgubiri de orice fel din partea acesteia. În acest sens, cel care predă, prin semnarea prezentului proces verbal, renunța expres la orice drept al sau asupra bunului predat.

3. Transmiterea dreptului de folosință, exploatare, întreținere și administrare asupra bunului descris la pct. II, respectiv IV.1 de mai sus, de către Unitatea Administrativ Teritorială a orasului Ghimbav către Operator, se face liberă de sarcini, fără plata vreunei despăgubiri de orice fel din partea Companiei Apa Brașov S.A.

4. Compania Apa Brașov S.A. se obligă să asigure exploatarea și întreținerea lucrării preluate de la beneficiar, până la punctul de delimitare dintre rețeaua publică de alimentare cu apă/canalizare și rețeaua interioară a imobilului, respectiv căminul de bransament/racord.

5. Prezentul Proces-Verbal va produce efecte juridice numai după semnarea acestuia de către toate părțile.

6. Proces-Verbal a fost încheiat în 3 (trei) exemplare, câte unul pentru fiecare parte semnatară.

Beneficiar/
Utilizator,
S.C. Your Dream
Gold House S.R.L.

Tel. 0730/868253



Primăria Ghimbav
Primar,
Ionel Fliundra

Operator,
Compania Apa Brașov S.A.
Director General,
Ing. Dorin Fătu

Director Tehnic,
Ing. Ilie Bălan

Director economic,
Ing. Ec. Teodor Popa

Șef S.J.P.A.,
Ec. C.j. Bogdan Olariu

Șef Serviciu T.P.I.
Ing. Dan Ganea

Vizat,
Director Tehnic: Ing. Ilie Balan

PROCES VERBAL DE RECEPȚIE LA TERMINAREA LUCRĂRILOR

Privind lucrarea "Bransament apa si racord canalizare aferente imobilului situat pe str. Florii de Colt nr.1, Ghimbav, jud. Brașov", executată în baza avizului nr.1860 din 16.09.2021.

Beneficiar: UAT Ghimbav prin S.C. Bracoma S.R.L.

1. Lucrările au fost executate în baza Autorizației/Acordului Nr. 20077 Din 23.11.2022 eliberată de Primăria orașului Ghimbav..
2. Comisia de recepție și-a desfășurat activitatea în data de 24.11.2022 fiind formată din:
Presedinte:
Dan Ganea – Serviciul T.P.I.
Membri:
Traian Tanase – Sef Sector Codlea
Gabriel Savin – Serviciul Tehnic
3. Au mai participat la recepție:
UAT Ghimbav – Investitor
S.C. M-Instal S.R.L. – Executant
4. Constatările COMISIEI DE RECEPȚIE:
Lucrările cuprinse în ANEXA nr. 4 au fost puse în funcțiune.

5. Comisia de recepție în urma constatărilor făcute propune:
ADMITEREA LA RECEPȚIE A LUCRĂRILOR AVIZATE în valoare de 10.150,00 lei fara TVA, conform ANEXA 4.

6. Comisia de recepție motivează propunerea făcută prin:
FINALIZAREA LUCRĂRILOR ȘI PUNEREA ÎN FUNCȚIUNE A ACESTORA.

7. Pentru a beneficia gratuit de prestarea serviciilor publice de intretinere a rețelelor de apa si canalizare exectuate de la punctele de cuplare in rețelele publice pana la punctele de delimitare reprezentate, conform legii, prin contorul de bransament pentru rețelele de apa potabila si caminul de racord pentru rețelele de canalizare menajera, Comisia de receptie recomanda ca, in conformitate cu legislatia in vigoare, INVESTITORUL/BENEFICIARUL sa predea aceste lucrari catre UAT Ghimbav pentru a fi integrate in proprietatea patrimoniului public si transmise ca bunuri de retur catre Compania Apa Brasov care, in calitate de OPERATOR, le va administra, intretine si exploata conform drepturilor si obligatiilor pe care si le-a asumat prin Contractul de Delegare.

Executantul va asigura timp de 12 luni garanția lucrărilor și va răspunde de aducerea terenului afectat de lucrare la stadiul solicitat de autoritățile locale.

8. Presentul Proces-Verbal, conținând cate 1(una) filă și 1(una) anexă, a fost încheiat în 3 exemplare, cate unul pentru fiecare participant.

OBSERVATII.

Compania Apa S.A.
Președinte: Dan Ganea

Membri:
Sef Sector Codlea: Traian Tanase

Serviciul Tehnic: Gabriel Savin

Comisia de recepție:

Beneficiar: UAT Ghimbav

Constructor: S.C. M-Instal S.R.L.



ANEXA 1

COMPANIA APA BRAȘOV S.A.
SERVICIUL TEHNIC

PROCES VERBAL DE PREDARE-PRIMIRE

Încheiat azi 24.11.2022

I. Între:

1. **UAT Ghimbav prin S.C. Bracoma Sport S.R.L.**, cu sediul în str. Lunga nr.2, Ghimbav, legal reprezentat prin Adrian Cristea, în calitate de **BENEFICIAR/UTILIZATOR**,

2. **Unitatea Administrativ Teritorială a orasului Ghimbav** cu sediul în Ghimbav, str. Lunga, nr. 69, jud. Brașov, reprezentată prin Primar Ionel Fliundra, în calitate de **PROPRIETAR** al bunurilor proprietate publică aferente sistemelor de apă și canalizare, conform art. 4, din Legea nr. 51/2006 a serviciilor comunitare de utilități publice și

3. **COMPANIA APA BRAȘOV S.A.**, cu sediul în Brașov, str. Vlad Țepeș, nr. 13, legal reprezentată prin Director General Dorin Fatu și Director Economic Teodor Popa, în calitate de **OPERATOR**, conform art. 26 din Legea nr. 241/2006 a serviciului de alimentare cu apă și de canalizare.

II. **OBIECTUL** prezentului Proces-Verbal îl constituie preluarea de către Unitatea Administrativ Teritorială a orasului Ghimbav a lucrării executate constând în "Bransament apa și racord canalizare aferente imobilului situat pe str. Florii de Colt nr.1, Ghimbav, jud. Brașov" și darea acesteia în folosință, exploatarea, întreținerea și administrarea Companiei Apa Brașov S.A.

III. **VALOAREA TOTALĂ** a lucrării executate descrise la pct. II este de 10.150,00 lei fără TVA, ce va fi înregistrată corespunzător în patrimoniul Unității Administrative Teritoriale a orasului Ghimbav.

IV. LEGISLAȚIE APLICABILĂ:

- Legea nr. 51/2006 a serviciilor comunitare de utilități publice;
- Legea nr. 241/2006 a serviciilor publice de alimentare cu apă și de canalizare;
- H.G. nr. 273/1994 privind aprobarea Regulamentului de recepție a lucrărilor de construcții și instalații aferente acestora;
- Contractul de delegare a gestiunii serviciilor de alimentare cu apă și de canalizare aprobat prin Hotărârea nr. 1/05.09.2008 a Asociației de Dezvoltare Intercomunitară în Domeniul Apei din Județul Brașov.

V. Părțile semnatare ale prezentului Proces-Verbal au convenit următoarele:

1. Beneficiarul/Utilizatorul UAT Ghimbav prin S.C. Bracoma Sport S.R.L. predă, Unitatea Administrativ Teritorială a orasului Ghimbav preia în proprietate lucrarea executată și descrisă la pct. II, iar Compania Apa Brașov S.A. preia dreptul de folosință, exploatare, întreținere și administrare asupra lucrării executate până la rețeaua interioară a imobilului din orasul Ghimbav, str. Florii de Colt nr.1, conform acordului nr.

1860/16.09.2021. Lucrarea constă în bransament apa și racord canalizare și are valoarea de 10.150,00 lei fără TVA.

2. Transmiterea dreptului de proprietate asupra bunului descris la pct. II, respectiv IV.1 de mai sus, către Unitatea Administrativ Teritorială a orașului Ghimbav, se face definitiv și irevocabil, liber de sarcini, fără plata vreunei despăgubiri de orice fel din partea acesteia. În acest sens, cel care predă, prin semnarea prezentului proces verbal, renunță expres la orice drept al său asupra bunului predat.

3. Transmiterea dreptului de folosință, exploatare, întreținere și administrare asupra bunului descris la pct. II, respectiv IV.1 de mai sus, de către Unitatea Administrativ Teritorială a orașului Ghimbav către Operator, se face liberă de sarcini, fără plata vreunei despăgubiri de orice fel din partea Companiei Apa Brașov S.A.

4. Compania Apa Brașov S.A. se obligă să asigure exploatarea și întreținerea lucrării preluate de la beneficiar, până la punctul de delimitare dintre rețeaua publică de alimentare cu apă/canalizare și rețeaua interioară a imobilului, respectiv căminul de bransament/racord.

5. Prezentul Proces-Verbal va produce efecte juridice numai după semnarea acestuia de către toate părțile.

6. Proces-Verbal a fost încheiat în 3 (trei) exemplare, câte unul pentru fiecare parte semnatară.

Beneficiar/
Utilizator,
UAT Ghimbav

Tel. 0736/691540

Primăria Ghimbav
Primar,
Ionel Fliundra

Operator,
Compania Apa Brașov S.A.
Director General,
Ing. Dorin Fătu

Director Tehnic,
Ing. Ilie Bălan

Director economic,
Ing. Ec. Teodor Popa

Șef S.J.P.A.,
Ec. C. j. Bogdan Olariu

Șef Serviciu T.P.I.
Ing. Dan Ganea



PROCES VERBAL DE RECEPTIE LA TERMINAREA LUCRĂRILOR

Privind lucrarea "Bransament apa si racord canalizare aferente imobilului situat pe str. Nucului nr.25, Ghimbav, jud. Brasov", executată în baza avizului nr. 2640 din 22.10.2019.

Beneficiar: Pistea Andrei

1. Lucrările au fost executate în baza Autorizatiei Nr. 19384, din 17.11.2022, eliberată de Primaria Orasului Ghimbav.
2. Comisia de receptie și-a desfășurat activitatea în data de 08.02.2023 fiind formată din:
Presedinte:
Dan Ganea – Sef Serviciul T.P.I.
Membri:
Traian Tanase – Sef Sector Codlea
Gabriel Savin – Serviciul Tehnic
3. Au mai participat la receptie:
Pistea Andrei – Investitor
S.C. Mentor Instal S.R.L. - Executant
4. Constatările COMISIEI DE RECEPTIE:
Lucrările cuprinse în ANEXA nr. 4 au fost puse în funcțiune.
5. Comisia de receptie în urma constatărilor făcute propune:
ADMITEREA LA RECEPTIE A LUCRĂRILOR AVIZATE în valoare de 3.656,00lei fara TVA, conform ANEXA 4.
6. Comisia de receptie motivează propunerea făcută prin:
FINALIZAREA LUCRĂRILOR ȘI PUNEREA ÎN FUNCȚIUNE A ACESTORA.
7. Pentru a beneficia gratuit de prestarea serviciilor publice de intretinere a retelelor de apa si canalizare exectuate de la punctele de cuplare in retelele publice pana la punctele de delimitare reprezentate, conform legii, prin contorul de bransament pentru retelele de apa potabila si caminul de racord pentru retelele de canalizare menajera, Comisia de receptie recomanda ca, in conformitate cu legislatia in vigoare, INVESTITORUL/BENEFICIARUL sa predea aceste lucrari catre UAT Ghimbav pentru a fi integrate in proprietatea patrimoniului public si transmise ca bunuri de retur catre Compania Apa Brasov care, in calitate de OPERATOR, le va administra, intretine si exploata conform drepturilor si obligatiilor pe care si le-a asumat prin Contractul de Delegare.
Investitorul și antreprenorul vor asigura timp de 12 luni garanția lucrărilor și vor răspunde de aducerea terenului afectat de lucrare la stadiul solicitat de autoritățile locale.
8. Prezentul Proces-Verbal, conținând cate 1(una) filă și 1(una) anexă, a fost încheiat în 3 exemplare, cate unul pentru fiecare participant.

OBSERVATII.....

Compania Apa Brasov S.A.
Presedinte: Dan Ganea

Membru:
Traian Tanase – Sef Sector Codlea

Serviciul Tehnic: Gabriel Savin

Comisia de receptie:

Beneficiar: Pistea Andrei

Constructor: S.C. Mentor Instal S.R.L.



ANEXA 1

COMPANIA APA BRAȘOV S.A.
SERVICIUL TEHNIC

PROCES VERBAL DE PREDARE-PRIMIRE

Încheiat azi 08.02.2023

I. Între:

1. **Pistea Andrei**, cu domiciliul în str. Richard Wagner nr.16, Ingolstadt, Germania, legal reprezentat prin Zichil Constantin, în calitate de BENEFICIAR/UTILIZATOR,

2. Unitatea Administrativ Teritorială a orasului Ghimbav cu sediul în Ghimbav, str. Lunga, nr. 69, jud. Brașov, reprezentată prin Primar Ionel Fliundra, în calitate de PROPRIETAR al bunurilor proprietate publică aferente sistemelor de apă și canalizare, conform art. 4, din Legea nr. 51/2006 a serviciilor comunitare de utilități publice și

3. COMPANIA APA BRAȘOV S.A., cu sediul în Brașov, str. Vlad Țepeș, nr. 13, legal reprezentată prin Director General Dorin Fatu și Director Economic Teodor Popa, în calitate de OPERATOR, conform art. 26 din Legea nr. 241/2006 a serviciului de alimentare cu apă și de canalizare.

II. OBIECTUL prezentului Proces-Verbal îl constituie preluarea de către Unitatea Administrativ Teritorială a orasului Ghimbav a lucrării executate constând în “Bransament apa si racord vcanalizare aferente imobilului situat pe str. Nucului nr.25, Ghimbav, jud Brasov” și darea acesteia în folosința, exploatarea, întreținerea și administrarea Companiei Apa Brasov S.A.

III. VALOAREA TOTALĂ a lucrării executate descrise la pct. II este de 3.656lei fără TVA, ce va fi înregistrată corespunzător în patrimoniul Unității Administrative Teritoriale a orasului Ghimbav.

IV. LEGISLAȚIE APLICABILĂ:

- Legea nr. 51/2006 a serviciilor comunitare de utilități publice;
- Legea nr. 241/2006 a serviciilor publice de alimentare cu apă și de canalizare;
- H.G. nr. 273/1994 privind aprobarea Regulamentului de recepție a lucrărilor de construcții și instalații aferente acestora;
- Contractul de delegare a gestiunii serviciilor de alimentare cu apă și de canalizare aprobat prin Hotărârea nr. 1/05.09.2008 a Asociației de Dezvoltare Intercomunitară în Domeniul Apei din Județul Brașov.

V. Părțile semnatare ale prezentului Proces-Verbal au convenit următoarele:

1. Beneficiarul/Utilizatorul Pistea Andrei, predă, Unitatea Administrativ Teritorială a orasului Ghimbav preia în proprietate lucrarea executată și descrisă la pct. II, iar Compania Apa Brașov S.A. preia dreptul de folosință, exploatare, întreținere și administrare asupra lucrării executate până la rețeaua interioară a imobilului din orasul Ghimbav, str. Nucului nr.25, conform acordului nr.2640/22.10.2019. Lucrarea constă în bransament apă și racord canal și are valoarea de 3.656,00lei fără TVA.

2. Transmiterea dreptului de proprietate asupra bunului descris la pct. II, respectiv IV.1 de mai sus, catre Unitatea Administrativ Teritorială a orasului Ghimbav, se face definitiv si irevocabil, liber de sarcini, fără plata vreunei despăgubiri de orice fel din partea acesteia. În acest sens, cel care predă, prin semnarea prezentului proces verbal, renunta expres la orice drept al sau asupra bunului predat.

3. Transmiterea dreptului de folosinta, exploatare, intretinere si administrare asupra bunului descris la pct. II, respectiv IV.1 de mai sus, de către Unitatea Administrativ Teritorială a orasului Ghimbav către Operator, se face libera de sarcini, fără plata vreunei despăgubiri de orice fel din partea Companiei Apa Braşov S.A.

4. Compania Apa Braşov S.A. se obligă să asigure exploatarea și întreținerea lucrării preluate de la beneficiar, până la punctul de delimitare dintre rețeaua publică de alimentare cu apă/canalizare și rețeaua interioară a imobilului, respectiv căminul de branșament/racord.

5. Prezentul Proces-Verbal va produce efecte juridice numai după semnarea acestuia de către toate părțile.

6. Proces-Verbal a fost încheiat în 3 (trei) exemplare, câte unul pentru fiecare parte semnatară.

Beneficiar/
Utilizator,
Pistea Andrei

Tel. 0723/682034

Primăria Ghimbav
Primar,
Ionel Fliundra



Operator,
Compania Apa Braşov S.A.
Director General,
Ing. Dorin Fătu



Director Tehnic,
Ing. Ilie Bălan



Director economic,
Ing. Ec. Teodor Popa



Șef S.J.P.A.,
Ec. Cj. Bogdan Olariu



Șef Serviciu T.P.I.
Ing. Dan Ganea



Vizat,
Director Tehnic: Ing. Ilie Balan



PROCES VERBAL DE RECEPȚIE LA TERMINAREA LUCRĂRILOR

Privind lucrarea "Bransament apa" aferente imobilului situat pe str. Aviatorilor nr. 20 Ghimbav, jud. Brasov", executată în baza avizului nr.1576/11.07.2022.

Beneficiar: SC. Intersnack Romania SRL

1. Lucrările au fost executate în baza Autorizației Nr. 1561 din 22.09.2022, eliberată de Primăria Orașului Ghimbav.
2. Comisia de recepție și-a desfășurat activitatea în data de 21.03.2023... fiind formată din :
Președinte:
Dan Ganea – Sef Serviciul T.P.I.
Membri:
Traian Tanase – Sef Sector Codlea
Cornel Sava – Serviciul Tehnic
3. Au mai participat la recepție:
SC. Intersnack Romania SRL– Investitor
S.C. Tevag Instal S.R.L. - Executant
4. Constatările COMISIEI DE RECEPȚIE:
Lucrările cuprinse în ANEXA nr. 4 au fost puse în funcțiune.
5. Comisia de recepție în urma constatărilor făcute propune:
ADMITEREA LA RECEPȚIE A LUCRĂRILOR AVIZATE în valoare de 30.085 fara TVA, conform ANEXA 4.
6. Comisia de recepție motivează propunerea făcută prin:
FINALIZAREA LUCRĂRILOR ȘI PUNEREA ÎN FUNCȚIUNE A ACESTORA.

7. Pentru a beneficia gratuit de prestarea serviciilor publice de întreținere a rețelelor de apă și canalizare executate de la punctele de cuplare în rețelele publice până la punctele de delimitare reprezentate, conform legii, prin contorul de bransament pentru rețelele de apă potabilă și căminul de racord pentru rețelele de canalizare menajeră, Comisia de recepție recomandă ca, în conformitate cu legislația în vigoare, INVESTITORUL/BENEFICIARUL să predea aceste lucrări către UAT Ghimbav pentru a fi integrate în proprietatea patrimoniului public și transmise ca bunuri de retur către Compania Apa Brasov care, în calitate de OPERATOR, le va administra, întreține și exploata conform drepturilor și obligațiilor pe care și le-a asumat prin Contractul de Delegare.

Investitorul și antreprenorul vor asigura timp de 12 luni garanția lucrărilor și vor răspunde de aducerea terenului afectat de lucrare la stadiul solicitat de autoritățile locale.

8. Prezentul Proces-Verbal, conținând câte 1(una) filă și 1(una) anexă, a fost încheiat în 3 exemplare, câte unul pentru fiecare participant.

OBSERVAȚII.....

Comisia de recepție:

Compania Apa S.A.
Președinte: Dan Ganea

Membri:
Sef Sector: Traian Tanase

Serviciul Tehnic: Cornel Sava

Beneficiar: SC:

Constructor: SC. Tevag Instal SRL



ANEXA 1

COMPANIA APA BRAȘOV S.A.
SERVICIUL TEHNIC

PROCES VERBAL DE PREDARE-PRIMIRE

Încheiat azi 21.03 / 2023

I. Între:

1. **SC. Intersnack Romania SRL**, cu domiciliul în str. Splaiul Unirii, nr. 165, bl. 1, et.5, București legal reprezentat prin Mihai Cucu , în calitate de **BENEFICIAR/UTILIZATOR**,

2. **Unitatea Administrativ Teritorială a orasului Ghimbav** cu sediul în Ghimbav, str. Lunga, nr. 69, jud. Brașov, reprezentată prin Primar Ionel Fliundra, în calitate de **PROPRIETAR** al bunurilor proprietate publică aferente sistemelor de apă și canalizare, conform art. 4, din Legea nr. 51/2006 a serviciilor comunitare de utilități publice și

3. **COMPANIA APA BRAȘOV S.A.**, cu sediul în Brașov, str. Vlad Țepeș, nr. 13, legal reprezentată prin Director General Dorin Fatu și Director Economic Teodor Popa, în calitate de **OPERATOR**, conform art. 26 din Legea nr. 241/2006 a serviciului de alimentare cu apă și de canalizare.

II. **OBIECTUL** prezentului Proces-Verbal îl constituie preluarea de către Unitatea Administrativ Teritorială a orasului Ghimbav a lucrării executate constând în "Bransament apa aferente imobilului situat pe str.Aviatorilor nr. 20, Ghimbav, jud Brasov" și darea acesteia în folosința, exploatarea, întreținerea și administrarea Companiei Apa Brasov S.A.

III. **VALOAREA TOTALĂ** a lucrării executate descrise la pct. II este de 30.085 lei fără TVA, ce va fi înregistrată corespunzător în patrimoniul Unității Administrative Teritoriale a orasului Ghimbav.

IV. LEGISLAȚIE APLICABILĂ:

- Legea nr. 51/2006 a serviciilor comunitare de utilități publice;
- Legea nr. 241/2006 a serviciilor publice de alimentare cu apă și de canalizare;
- H.G. nr. 273/1994 privind aprobarea Regulamentului de recepție a lucrărilor de construcții și instalații aferente acestora;
- Contractul de delegare a gestiunii serviciilor de alimentare cu apă și de canalizare aprobat prin Hotărârea nr. 1/05.09.2008 a Asociației de Dezvoltare Intercomunitară în Domeniul Apei din Județul Brașov.

V. Părțile semnatare ale prezentului Proces-Verbal au convenit următoarele:

1. Beneficiarul/Utilizatorul SC.Intersnack Romania SRL, predă, Unitatea Administrativ Teritorială a orasului Ghimbav preia în proprietate lucrarea executată și descrisă la pct. II, iar Compania Apa Brașov S.A. preia dreptul de folosință, exploatare, întreținere și administrare asupra lucrării executate până la rețeaua interioară a imobilului din orasul Ghimbav, str. Aviatorilor nr. 20, conform acordului nr.1576/11.07.2022. Lucrarea constă în bransament apă și are valoarea de 30.085 lei fără TVA.

2. Transmiterea dreptului de proprietate asupra bunului descris la pct. II, respectiv IV.1 de mai sus, catre Unitatea Administrativ Teritorială a orasului Ghimbav, se face definitiv si irevocabil, liber de sarcini, fără plata vreunei despăgubiri de orice fel din partea acesteia. În acest sens, cel care predă, prin semnarea prezentului proces verbal, renunta expres la orice drept al sau asupra bunului predat.

3. Transmiterea dreptului de folosinta, exploatare, intretinere si administrare asupra bunului descris la pct. II, respectiv IV.1 de mai sus, de către Unitatea Administrativ Teritorială a orasului Ghimbav către Operator, se face libera de sarcini, fără plata vreunei despăgubiri de orice fel din partea Companiei Apa Braşov S.A.

4. Compania Apa Braşov S.A. se obligă să asigure exploatarea și întreținerea lucrării preluate de la beneficiar, până la punctul de delimitare dintre rețeaua publică de alimentare cu apă/canalizare și rețeaua interioară a imobilului, respectiv căminul de branșament/racord.

5. Prezentul Proces-Verbal va produce efecte juridice numai după semnarea acestuia de către toate părțile.

6. Proces-Verbal a fost încheiat în 3 (trei) exemplare, câte unul pentru fiecare parte semnatară.

Beneficiar/
Utilizator,
SC. Intersnack Romania SRL

Marius Cucu

Tel. 0729



Primăria Ghimbav
Primar,
Ionel Fliundra

Operator,
Compania Apa Braşov S.A.
Director General,
Ing. Dorin Fătu

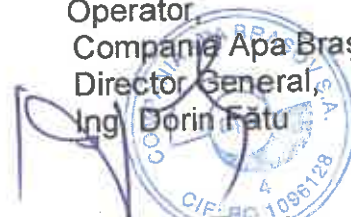

Director Tehnic,
Ing. Ilie Bălan

Director economic,
Ing. Ec. Teodor Popa

Şef S.J.P.A.,
Ec. C.j. Bogdan Olariu

Şef Serviciu T.P.I.
Ing. Dan Ganea



PROCES VERBAL DE RECEPȚIE LA TERMINAREA LUCRĂRILOR

Privind lucrarea "Bransament apa" aferente imobilului situat pe str. Alunului în CF 106832 Ghimbav, jud. Brasov", executată în baza avizului nr.1917/30.08.2023.

Beneficiar: Kerschner Eduard Christian

1. Lucrările au fost executate în baza Acordului/Autorizației Nr.22579/20.09.2023., eliberată de Primaria Orasului Ghimbav.
2. Comisia de recepție și-a desfășurat activitatea în data de 20.10.2023 fiind formată din :
Presedinte:
Dan Ganea – Sef Serviciul T.P.I.
Membri:
Traian Tanase – Sef Sector Codlea
Cornel Sava – Serviciul Tehnic
3. Au mai participat la recepție:
Kerschner Eduard Christian – Investitor
S.C. Tehnogaz S.R.L. - Executant
4. Constatările COMISIEI DE RECEPȚIE:
Lucrările cuprinse în ANEXA nr. 4 au fost puse în funcțiune.
5. Comisia de recepție în urma constatărilor făcute propune:
ADMITEREA LA RECEPȚIE A LUCRĂRILOR AVIZATE în valoare de 710316 fără TVA, conform ANEXA 4.
6. Comisia de recepție motivează propunerea făcută prin:
FINALIZAREA LUCRĂRILOR ȘI PUNEREA ÎN FUNCȚIUNE A ACESTORA.

7. Pentru a beneficia gratuit de prestarea serviciilor publice de intretinere a rețelelor de apa și canalizare executate de la punctele de cuplare în rețelele publice până la punctele de delimitare reprezentate, conform legii, prin contorul de bransament pentru rețelele de apa potabila și caminul de racord pentru rețelele de canalizare menajera, Comisia de recepție recomandă ca, în conformitate cu legislația în vigoare, INVESTITORUL/BENEFICIARUL să predea aceste lucrări către UAT Ghimbav pentru a fi integrate în proprietatea patrimoniului public și transmise ca bunuri de retur către Compania Apa Brasov care, în calitate de OPERATOR, le va administra, intretine și exploata conform drepturilor și obligațiilor pe care și le-a asumat prin Contractul de Delegare.

Investitorul și antreprenorul vor asigura timp de 12 luni garanția lucrărilor și vor răspunde de aducerea terenului afectat de lucrare la stadiul solicitat de autoritățile locale.

8. Prezentul Proces-Verbal, conținând câte 1(una) filă și 1(una) anexă, a fost încheiat în 3 exemplare, câte unul pentru fiecare participant.

OBSERVAȚII

Comisia de recepție:

Compania Apa S.A.
Președinte: Dan Ganea

Membri:
Sef Sector: Traian Tanase

Serviciul Tehnic: Cornel Sava

Beneficiar: Kerschner Eduard Christian

Construcții Tehnogaz SRL



COMPANIA APA BRAȘOV S.A.
SERVICIUL TEHNIC

PROCES VERBAL DE PREDARE-PRIMIRE

Încheiat azi 20.10 / 2023

I. Între:

1. **Kerschner Eduard Christian**, cu domiciliul în str. Valea Cetatii, nr. 22, bl. B24, sc.B, ap.10, Jud. Brasov legal reprezentat prin Kerschner Eduard Christian, în calitate de BENEFICIAR/UTILIZATOR,

2. Unitatea Administrativ Teritorială a orasului Ghimbav cu sediul în Ghimbav, str. Lunga, nr. 69, jud. Brașov, reprezentată prin Primar Ionel Fliundra, în calitate de PROPRIETAR al bunurilor proprietate publică aferente sistemelor de apă și canalizare, conform art. 4, din Legea nr. 51/2006 a serviciilor comunitare de utilități publice și

3. COMPANIA APA BRAȘOV S.A., cu sediul în Brașov, str. Vlad Țepeș, nr. 13, legal reprezentată prin Director General Dorin Fatu și Director Economic Teodor Popa, în calitate de OPERATOR, conform art. 26 din Legea nr. 241/2006 a serviciului de alimentare cu apă și de canalizare.

II. OBIECTUL prezentului Proces-Verbal îl constituie preluarea de către Unitatea Administrativ Teritorială a orasului Ghimbav a lucrării executate constând în "Bransament apa si racord canalizare aferente imobilului situat pe str. Alunului fn CF 106832, Ghimbav, jud Brasov" și darea acesteia în folosința, exploatarea, întreținerea și administrarea Companiei Apa Brasov S.A.

III. VALOAREA TOTALĂ a lucrării executate descrise la pct. II este de 7103 lei fără TVA, ce va fi înregistrată corespunzător în patrimoniul Unității Administrative Teritoriale a orasului Ghimbav.

IV. LEGISLAȚIE APLICABILĂ:

- Legea nr. 51/2006 a serviciilor comunitare de utilități publice;
- Legea nr. 241/2006 a serviciilor publice de alimentare cu apă și de canalizare;
- H.G. nr. 273/1994 privind aprobarea Regulamentului de receptie a lucrarilor de constructii si instalatii aferente acestora;
- Contractul de delegare a gestiunii serviciilor de alimentare cu apă și de canalizare aprobat prin Hotărârea nr. 1/05.09.2008 a Asociației de Dezvoltare Intercomunitară în Domeniul Apei din Județul Brașov.

V. Părțile semnatare ale prezentului Proces-Verbal au convenit următoarele:

1. Beneficiarul/Utilizatorul Kerschner Eduard Christian, predă, Unitatea Administrativ Teritorială a orasului Ghimbav preia în proprietate lucrarea executată și descrisă la pct. II, iar Compania Apa Brașov S.A. preia dreptul de folosința, exploatare, intretinere si administrare asupra lucrării executate până la rețeaua interioară a imobilului din orasul Ghimbav, str.Alunului, fn CF 106832, conform acordului nr. 1917/30.08.2023. Lucrarea constă în bransament apa si racord canalizare si are valoarea de 7103 lei fără TVA.

2. Transmiterea dreptului de proprietate asupra bunului descris la pct. II, respectiv IV.1 de mai sus, catre Unitatea Administrativ Teritorială a orasului Ghimbav, se face definitiv si irevocabil, liber de sarcini, fără plata vreunei despăgubiri de orice fel din partea acesteia. În acest sens, cel care predă, prin semnarea prezentului proces verbal, renunta expres la orice drept al sau asupra bunului predat.

3. Transmiterea dreptului de folosinta, exploatare, intretinere si administrare asupra bunului descris la pct. II, respectiv IV.1 de mai sus, de către Unitatea Administrativ Teritorială a orasului Ghimbav către Operator, se face libera de sarcini, fără plata vreunei despăgubiri de orice fel din partea Companiei Apa Braşov S.A.

4. Compania Apa Braşov S.A. se obligă să asigure exploatarea și întreținerea lucrării preluate de la beneficiar, până la punctul de delimitare dintre rețeaua publică de alimentare cu apă/canalizare și rețeaua interioară a imobilului, respectiv căminul de branșament/racord.

5. Prezentul Proces-Verbal va produce efecte juridice numai după semnarea acestuia de către toate părțile.

6. Proces-Verbal a fost încheiat în 3 (trei) exemplare, câte unul pentru fiecare parte semnatară.

Beneficiar/
Utilizator,
Kerschner Eduard Christian



Tel.0754683068

Primăria Ghimbav
Primar,
Ionel Fliundra



Operator,
Compania Apa Braşov S.A.
Director General,
Ing. Dorin Fătu

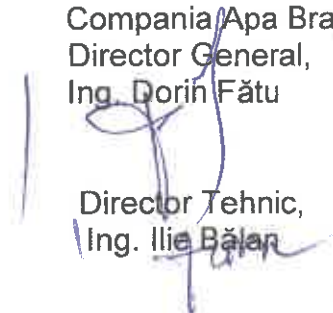

Director Tehnic,
Ing. Ilie Bălan

Director economic,
Ing. Ec. Teodor Popa



Şef S.J.P.A.,
Ec. C.j. Bogdan Olariu

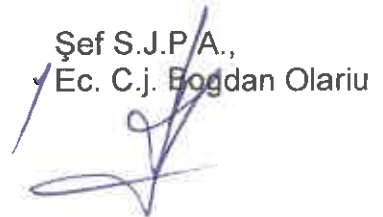

Şef Serviciu T.P.I.
Ing. Dan Ganea



PROCES VERBAL DE RECEPȚIE LA TERMINAREA LUCRĂRILOR

22.03.2023

Privind lucrarea "Bransament apa si [signature] aferente imobilului situat pe str.Sanzienei (DE 305) – CF 171079, Ghimbav, jud. Brasov", executată în baza avizului nr.1511/08.07.2022.

Beneficiar: SC. Cyde Invest SRL

1. Lucrările au fost executate în baza Autorizației Nr. 86, din 03.11.2022, eliberată de Primăria Orașului Ghimbav.
2. Comisia de recepție și-a desfășurat activitatea în data de 21.03.2023 fiind formată din:
Presedinte:
Dan Ganea – Sef Serviciul T.P.I.
Membri:
Traian Tanase – Sef Sector Codlea
Cornel Sava – Serviciul Tehnic
3. Au mai participat la recepție:
SC. Cyde Invest SRL – Investitor
S.C. Alpebocom S.R.L. - Executant
4. Constatările COMISIEI DE RECEPȚIE:
Lucrările cuprinse în ANEXA nr. 4 au fost puse în funcțiune.
5. Comisia de recepție în urma constatărilor făcute propune:
ADMITEREA LA RECEPȚIE A LUCRĂRILOR AVIZATE în valoare de 13.412 fara TVA, conform ANEXA 4.
6. Comisia de recepție motivează propunerea făcută prin:
FINALIZAREA LUCRĂRILOR ȘI PUNEREA ÎN FUNCȚIUNE A ACESTORA.
7. Pentru a beneficia gratuit de prestarea serviciilor publice de intretinere a rețelilor de apa și canalizare executate de la punctele de cuplare în rețelele publice până la punctele de delimitare reprezentate, conform legii, prin contorul de bransament pentru rețelele de apa potabilă și căminul de racord pentru rețelele de canalizare menajeră, Comisia de recepție recomandă ca, în conformitate cu legislația în vigoare, **INVESTITORUL/BENEFICIARUL** să predea aceste lucrări către UAT Ghimbav pentru a fi integrate în proprietatea patrimoniului public și transmise ca bunuri de retur către Compania Apa Brasov care, în calitate de OPERATOR, le va administra, întreține și exploata conform drepturilor și obligațiilor pe care și le-a asumat prin Contractul de Delegare.
Investitorul și antreprenorul vor asigura timp de 12 luni garanția lucrărilor și vor răspunde de aducerea terenului afectat de lucrare la stadiul solicitat de autoritățile locale.
8. Prezentul Proces-Verbal, conținând câte 1(una) fișă și 1(una) anexă, a fost încheiat în 3 exemplare, câte unul pentru fiecare participant.

OBSERVAȚII.....

Comisia de recepție:

Compania Apa S.A.
Președinte: Dan Ganea

Membri:
Sef Sector: Traian Tanase

Serviciul Tehnic: Cornel Sava

Beneficiar: SC. Cyde Invest SRL

Constructor: SC. Alpebocom SRL



ANEXA 1

COMPANIA APA BRAȘOV S.A.
SERVICIUL TEHNIC

PROCES VERBAL DE PREDARE-PRIMIRE

Încheiat azi 21. 03 / 2023

I. Între:

1. **SC. Cyde Invest SRL**, cu domiciliul în str. DN 73 km 5, Ghimbav, jud. Brasov legal reprezentat prin Tolbas Marius, în calitate de **BENEFICIAR/UTILIZATOR**,

2. Unitatea Administrativ Teritorială a orasului Ghimbav cu sediul în Ghimbav, str. Lunga, nr. 69, jud. Brașov, reprezentată prin Primar Ionel Fliundra, în calitate de **PROPRIETAR** al bunurilor proprietate publică aferente sistemelor de apă și canalizare, conform art. 4, din Legea nr. 51/2006 a serviciilor comunitare de utilități publice și

3. **COMPANIA APA BRAȘOV S.A.**, cu sediul în Brașov, str. Vlad Țepeș, nr. 13, legal reprezentată prin Director General Dorin Fatu și Director Economic Teodor Popa, în calitate de **OPERATOR**, conform art. 26 din Legea nr. 241/2006 a serviciului de alimentare cu apă și de canalizare.

II. **OBIECTUL** prezentului Proces-Verbal îl constituie preluarea de către Unitatea Administrativ Teritorială a orasului Ghimbav a lucrării executate constând în "Bransament apa aferente imobilului situat pe str. Sanzienei(DE 305) CF 171079, Ghimbav, jud Brasov" și darea acesteia în folosința, exploatarea, întreținerea și administrarea Companiei Apa Brasov S.A.

III. **VALOAREA TOTALĂ** a lucrării executate descrise la pct. II este de 13.412 lei fără TVA, ce va fi înregistrată corespunzător în patrimoniul Unității Administrativ Teritoriale a orasului Ghimbav.

IV. LEGISLAȚIE APLICABILĂ:

- Legea nr. 51/2006 a serviciilor comunitare de utilități publice;
- Legea nr. 241/2006 a serviciilor publice de alimentare cu apă și de canalizare;
- H.G. nr. 273/1994 privind aprobarea Regulamentului de recepție a lucrărilor de construcții și instalații aferente acestora;
- Contractul de delegare a gestiunii serviciilor de alimentare cu apă și de canalizare aprobat prin Hotărârea nr. 1/05.09.2008 a Asociației de Dezvoltare Intercomunitară în Domeniul Apei din Județul Brașov.

V. Părțile semnatare ale prezentului Proces-Verbal au convenit următoarele:

1. Beneficiarul/Utilizatorul SC. Cyde Invest SRL, predă, Unitatea Administrativ Teritorială a orasului Ghimbav preia în proprietate lucrarea executată și descrisă la pct. II, iar Compania Apa Brașov S.A. preia dreptul de folosință, exploatare, întreținere și administrare asupra lucrării executate până la rețeaua interioară a imobilului din orasul Ghimbav, str. Sanzienei(DE 305) CF 171079, conform acordului nr.1511/08.07.2022. Lucrarea constă în bransament apa și are valoarea de 13.412 lei fără TVA.

2. Transmiterea dreptului de proprietate asupra bunului descris la pct. II, respectiv IV.1 de mai sus, catre Unitatea Administrativ Teritorială a orasului Ghimbav, se face definitiv si irevocabil, liber de sarcini, fără plata vreunei despăgubiri de orice fel din partea acesteia. În acest sens, cel care predă, prin semnarea prezentului proces verbal, renunta expres la orice drept al sau asupra bunului predat.

3. Transmiterea dreptului de folosinta, exploatare, intretinere si administrare asupra bunului descris la pct. II, respectiv IV.1 de mai sus, de către Unitatea Administrativ Teritorială a orasului Ghimbav către Operator, se face libera de sarcini, fără plata vreunei despăgubiri de orice fel din partea Companiei Apa Braşov S.A.

4. Compania Apa Braşov S.A. se obligă să asigure exploatarea și întreținerea lucrării preluate de la beneficiar, până la punctul de delimitare dintre rețeaua publică de alimentare cu apă/canalizare și rețeaua interioară a imobilului, respectiv căminul de branșament/racord.

5. Prezentul Proces-Verbal va produce efecte juridice numai după semnarea acestuia de către toate părțile.

6. Proces-Verbal a fost încheiat în 3 (trei) exemplare, câte unul pentru fiecare parte semnatară.

Beneficiar/
Utilizator,
SC. Cyde Invest SRL



Tel. 0722 510 889

Primăria Ghimbav
Primar,
Ionel Fliundra

Operator
Compania Apa Braşov S.A.
Director General,
Ing. Dorin Fătu



Director Tehnic,
Ing. Ilie Bălan

Director economic,
Ing. Ec. Teodor Popa

Şef S.J.P.A.
Ec. C.j. Bogdan Olariu

Şef Serviciu T.P.I.
Ing. Dan Ganea

Nr. 14158 / 19.03.2023

REPARTIZAT PENTRU AVIZARE LA COMISIA: 1, 3

Proiect de hotărâre
din _____
privind modificarea statutului de funcții al aparatului de specialitate al Primarului Orașului Ghimbav în vederea promovării

Primarul orașului Ghimbav,

Având în vedere prevederile art.476 alin.(1) și alin.(2) lit.a), art.477 alin.(1) și art.478 alin.(1),(2),(3) din ORDONANȚA DE URGENȚĂ nr.57 din 3 iulie 2019 privind Codul administrativ, cu modificările și completările ulterioare, art.149 și art.151, din anexa nr.10 la Ordonanța de urgență a Guvernului nr. 57/2019 privind Codul administrativ, cu modificările și completările ulterioare, Legea nr. 153/2017 – privind salarizarea personalului platit din fonduri publice, cu modificările și completările ulterioare, art.VII, alin.(38) din ORDONANȚĂ DE URGENȚĂ nr.121 din 21 decembrie 2023 pentru modificarea și completarea Ordonanței de urgență a Guvernului nr.57/2019 privind Codul administrativ, precum și pentru modificarea art.III din Ordonanța de urgență a Guvernului nr.191/2022 pentru modificarea și completarea Ordonanței de urgență a Guvernului nr.57/2019 privind Codul administrativ, raportul final al examenului de promovare în grad profesional imediat superior nr.14086/19.03.2024 – examen organizat de Primăria Orașului Ghimbav în data de 14.03.2024, referatul de aprobare, referatul de specialitate al compartimentului resurse umane,

În temeiul art.139, alin.(1) și ale art.196, alin.(1), lit a) din OUG 57/2019 privind Codul Administrativ, cu modificările și completările ulterioare,

HOTĂRĂȘTE

Art. 1. Se aprobă transformarea postului aferent funcției publice de execuție, urmare a promovării în grad profesional imediat superior a titularului, astfel:

1. inspector, clasa I, gradul profesional asistent, nivelul studiilor S, la compartimentul urbanism se transformă în **inspector, clasa I, gradul profesional principal, nivelul studiilor S.**

Art. 2. La data intrării în vigoare a prezentei hotărâri Statul de funcții se modifică în conformitate cu prevederile art.1, conform Anexei nr.1.

Art. 3. Cu ducerea la îndeplinire a prezentei hotărâri se însărcinează Primarul localității Ghimbav prin Compartimentul Resurse Umane.

Vizat pentru legalitate,
Secretar general al U.A.T.
Szinatovici Dan

Inițiator,
Primar
Fliundra Ionel

STAT DE FUNCȚII
 Anexa nr.1 la Proiect de Hotărâre Nr. 4158 /19.03.2024

Nr. crt	Numele, prenumele/VACANT temporar VACANT, după caz	STRUCTURA	Funcție de demnitate publică	Funcția publică		Clasa	Grad profesional	Nivelul studiilor	Funcția contractuală		Treapta profesională/ grad	Nivelul studiilor	Observații
				înalt funcționar public	de conducere				de execuție	de conducere			
1		DEMNITARI											
	Flindra Ionel		primar										
	Neagoe Mihai		vicprimar										
2	VACANT	Compartiment audit public intern				I	principal	S					
3		SECRETAR GENERAL al UAT											
	Szinatovici Dan						I	S					
4	Neamtu Mihaela	Direcția Economică						S					
		Serviciul financiar contabilitate și impozite și taxe											
	TEMPORAR VACANT						I	S					TITULAR Georgina Ana Alina
		Compartiment financiar contabilitate											
	Ștefu Anișoara						I	superior	S				
	Cautiș Adina - Mihaela						I	superior	S				
	VACANT						I	superior	S				
		Compartiment impozite și taxe											
	VACANT						I	principal	S				
	VACANT						I	superior	S				
	Constantinescu Roxana - Lucia						I	principal	S				
	Enea Mihaela						III	superior	M				
	Cioacă Alina - Marcela						I	superior	S				
	Căcăină Floredana - Rodica						III	superior	M				
	VACANT						I	asistent	S				
	Poștea Cristinel	Compartiment administrativ											
										sofer			
											I	M,G	

Alixandrescu Erica									guard			M,G
Tăcut Maria - Magdalena									guard			M,G
Domșa Aurel - Alin									administrator		I	M
Doru Liviu									administrator		I	M
VACANT									magaziner			M,G
Baciu Ion Fănică									îngrijitor			M,G
5												
Butură Ioan					șef birou						I	S
	Compartiment ordine și limite publice și paza bunurilor											
VACANT									inspector	I	principal	S
TEMPORAR VACANT									politist local	III	superior	M
Irimie Marin Ion									politist local	III	superior	M
Pădurean Gheorghe												
	Compartiment circulație pe drumurile publice											
Crîsmaru Claudia - Elena												
	Compartiment disciplină în construcții afișaj stradal și evidența persoanelor											
Axînia Ionel - Ovidiu												
	Structura de protecția mediului activitate comercială și autorizatii											
Cojonele Elena												
6												
	Serviciul amenajarea teritoriului și urbanism											
Firimiță Ștefan												
Fota Alina - Maria												
VACANT									inspector	I	principal	S
VACANT									inspector	I	principal	S
Beshara Andreea - Elena									inspector	I	principal	S
	Compartiment cadastru și patrimoniul											
TEMPORAR VACANT									inspector	I	asistent	S
Serban Manuela - Cornelia									inspector	I	principal	S
VACANT									inspector	I	superior	

TITULAR
Alina - Gabriela

VACANT																			asis. personal			M,G
VACANT																			asis. personal			M,G
VACANT																			asis. personal			M,G
VACANT																			asis. personal			M,G
VACANT																			asis. personal			M,G
VACANT																			asis. personal			M,G
VACANT																			asis. personal			M,G
VACANT																			asis. personal			M,G
VACANT																			asis. personal			M,G
15																						
VACANT																			șef serviciu			S
Bacal Florin																			specialist pt. prevenire			M
16																						
Cojoneleu Sorin-Florin																			sef formatie muncitori			M
Pădurean Vasile																			muncitor necalif.		I	M,G
Virag Gheorghita																			sofer		I	G
Mondoc Monica																			muncitor necalif.		I	M,G
Mondoc Stelian																			muncitor necalif.		I	M,G
Boroș Maria																			muncitor necalif.		I	M,G
VACANT																			muncitor cabif.		I	M,G
17																						
Racoviță Iulia - Cristina																			consilier		IA	S
18																						
Grosu Florina-Iuliana																			bibliotecar		IA	M

Funcția - Număr posturi	Ocupate	Vacante	Total
Nr. total funcții publice	36	21	57
Nr. total de maiștri funcționari publici	-	-	-
Nr. total de funcții publice de conducere	5	2	7
Nr. total de funcții publice de execuție	31	19	50
Nr. total funcții contractuale	16	3	19
Nr. total de funcții contractuale de execuție	15	2	17
Nr. total funcții contractuale de conducere	1	1	2
Nr. total demnitari	2	0	2
TOTAL	54	24	78
Nr. maxim de posturi aprobate conform art. III, alin.(8), (8 ¹) din OUG 63/2010 pentru modificarea și completarea Legii nr. 273/2006 privind finanțele publice locale, precum și pentru stabilirea unor măsuri financiare, cu modificările și completările ulterioare			76
Nr. total de posturi potrivit art. III alin. (2) și alin. (6) din OUG nr. 63/2010 pentru modificarea și completarea Legii nr. 273/2006 privind finanțele publice locale, precum și pentru stabilirea unor măsuri financiare, cu modificările și completările ulterioare din care :	1	0	1
Nr. total de funcții contractuale de execuție	1	0	1
Nr. total de posturi potrivit art. III alin. (2) din OUG nr. 63/2010 pentru modificarea și completarea Legii nr. 273/2006 privind finanțele publice locale, precum și pentru stabilirea unor măsuri financiare, cu modificările și completările ulterioare din care:	28	16	44
stabilirea unor măsuri financiare, cu modificările și completările ulterioare din care:			
Nr. total de funcții publice de conducere	1	0	1
Nr. total de funcții publice de execuție	3	0	3
Nr. total de funcții contractuale de execuție	24	16	40
Nr. total de funcții din instituție	78	40	118

Compartiment
promovare turistică și
cultură Biblioteca

Directia de asistență
socială - funcționari
publici
Asistenți personali

Primar,
Ionel FLJUNDRĂ

Vizat, Secretar general al U.A.T
Dan SZINATOVICI



R O M Ȃ N I A
JUDEȚUL BRAȘOV
PRIMĂRIA ORAȘULUI GHIMBAV

Str. Lungă nr. 2 GHIMBAV, cod 507075, Tel/fax: 40-268-25.80.06 / 25.83.55

www.primaria-ghimbav.ro, E-mail: relatii publice@primaria-ghimbav.ro

Nr. 14/160 /19.03.2024

2 EXEMPLARE

Referat de aprobare
privind modificarea statutului de funcții
al aparatului de specialitate al Primarului Orașului Ghimbav

Conform art.476 alin.(1) și alin.(2) lit.a) din **ORDONANȚA DE URGENȚĂ nr. 57 din 3 iulie 2019** privind Codul administrativ, cu modificările și completările ulterioare,

“ Promovarea în funcția publică

(1) Funcționarul public poate promova în funcția publică, în condițiile legii.

(2) Promovarea este modalitatea de dezvoltare a carierei prin:

a) ocuparea unei funcții publice de execuție de grad profesional imediat superior celui deținut;”.

Văzând art.477 alin.(1) din **ORDONANȚA DE URGENȚĂ nr. 57 din 3 iulie 2019** privind Codul administrativ, cu modificările și completările ulterioare,

“ Condiții generale privind promovarea în funcția publică

(1) Promovarea în grad profesional și promovarea în clasă nu sunt condiționate de existența unui post vacant.”,

Deasemenea, conform art.478 alin.(1), (2), (3) din **ORDONANȚA DE URGENȚĂ nr. 57 din 3 iulie 2019** privind Codul administrativ, cu modificările și completările ulterioare,

“ Promovarea în grad profesional

(1) Promovarea în grad profesional este modalitatea de dezvoltare a carierei prin ocuparea unei funcții publice de execuție de grad profesional imediat superior celui deținut de funcționarul public.

(2) Promovarea în grad profesional se face prin concurs sau examen, organizat de către autoritățile și instituțiile publice, cu încadrarea în fondurile bugetare alocate, prin transformarea postului ocupat de funcționarul public ca urmare a promovării concursului sau examenului.

(3) Fișa postului funcționarului public care a promovat în grad profesional se completează cu noi atribuții și responsabilități sau, după caz, prin creșterea gradului de complexitate a atribuțiilor exercitate.”,

Văzând art.149 și art.151, din anexa nr.10 la Ordonanța de urgență a Guvernului nr. 57/2019 privind Codul administrativ, cu modificările și completările ulterioare, Legea nr. 153/2017 – privind salarizarea personalului plătit din fonduri publice, cu modificările și completările ulterioare, art.VII, alin.(38) din **ORDONANȚĂ DE URGENȚĂ nr.121 din 21 decembrie 2023** pentru modificarea și completarea Ordonanței de urgență a Guvernului nr.57/2019 privind Codul administrativ, precum și pentru modificarea art.III din Ordonanța de urgență a Guvernului nr.191/2022 pentru modificarea și completarea Ordonanței de urgență a Guvernului nr.57/2019 privind Codul administrativ,

Nr. 14157 / 19.03.2024

2 EXEMPLARE

A P R O B A T
PRIMAR,

Ionel FLIUNDRA



Referat de specialitate
privind modificarea statutului de funcții al aparatului de specialitate
al Primarului Orașului Ghimbav

Conform art.476 alin.(1) și alin.(2) lit.a) din **ORDONANȚA DE URGENȚĂ nr. 57 din 3 iulie 2019** privind Codul administrativ, cu modificările și completările ulterioare,

“ Promovarea în funcția publică

(1) Funcționarul public poate promova în funcția publică, în condițiile legii.

(2) Promovarea este modalitatea de dezvoltare a carierei prin:

a) ocuparea unei funcții publice de execuție de grad profesional imediat superior celui deținut;”.

Văzând art.477 alin.(1) din **ORDONANȚA DE URGENȚĂ nr. 57 din 3 iulie 2019** privind Codul administrativ, cu modificările și completările ulterioare,

“ Condiții generale privind promovarea în funcția publică

(1) Promovarea în grad profesional și promovarea în clasă nu sunt condiționate de existența unui post vacant.”,

Deasemenea, conform art.478 alin.(1), (2), (3) din **ORDONANȚA DE URGENȚĂ nr. 57 din 3 iulie 2019** privind Codul administrativ, cu modificările și completările ulterioare,

“ Promovarea în grad profesional

(1) Promovarea în grad profesional este modalitatea de dezvoltare a carierei prin ocuparea unei funcții publice de execuție de grad profesional imediat superior celui deținut de funcționarul public.

(2) Promovarea în grad profesional se face prin concurs sau examen, organizat de către autoritățile și instituțiile publice, cu încadrarea în fondurile bugetare alocate, prin transformarea postului ocupat de funcționarul public ca urmare a promovării concursului sau examenului.

(3) Fișa postului funcționarului public care a promovat în grad profesional se completează cu noi atribuții și responsabilități sau, după caz, prin creșterea gradului de complexitate a atribuțiilor exercitate.”,

Văzând art.149 și art.151, din anexa nr.10 la Ordonanța de urgență a Guvernului nr. 57/2019 privind Codul administrativ, cu modificările și completările ulterioare, Legea nr. 153/2017 – privind

ROMÂNIA
JUDEȚUL BRAȘOV
CONSILIUL LOCAL GHIMBAV

Str. Lungă, nr. 2, Ghimbav, cod 507075, Tel/fax: 40-268-25.80.06 / 25.83.55
www.primaria-ghimbav.ro, E-mail: relatii publice@primaria-ghimbav.ro

Nr. 14307 / 20.03 .2024

REPARTIZAT PENTRU AVIZARE LA COMISIA: 1, 2

Proiect de hotărâre

din 20.03.2024

privind modificarea Anexei nr. 2 la HCL nr. 156/13.11.2023

(pentru modificarea Hotărârii Consiliului Local Ghimbav nr. 96/26.07.2022 privind înființarea Clubului Sportiv Orășenesc Teutonii Ghimbav)

privind stabilirea salariilor de bază pentru personalul contractual din cadrul Clubului Sportiv Orășenesc Teutonii Ghimbav

Primarul orașului Ghimbav,

În conformitate cu prevederile art.3 alin.(1) și alin.(4), art.6, art.11 alin.(1), alin.(2), alin.(3) și alin.(5), art.18, și ale art.38 din Legea-cadru nr. 153/2017 privind salarizarea personalului plătit din fonduri publice cu modificările și completările ulterioare,

Văzând CAP. I Prevederi referitoare la cheltuielile publice, ART. I, alin.(1) și alin.(5), din ORDONANȚA DE URGENȚĂ nr. 115 din 14 decembrie 2023 privind unele măsuri fiscal-bugetare în domeniul cheltuielilor publice, pentru consolidare fiscală, combaterea evaziunii fiscale, pentru modificarea și completarea unor acte normative, precum și pentru prorogarea unor termene

Văzând HCL nr.05/18.01.2024 pentru modificarea Anexei 1 la HCL nr.3/23.01.2018 privind stabilirea salariilor de bază pentru funcționarii publici și personalul contractual din cadrul aparatului de specialitate al Primarului Orașului Ghimbav, HCL nr.156/13.11.2023 (pentru modificarea Hotărârii Consiliului Local Ghimbav nr. 96/26.07.2022 privind înființarea Clubului Sportiv Orășenesc Teutonii Ghimbav) privind stabilirea salariilor de bază pentru personalul contractual din cadrul Clubului Sportiv Orășenesc Teutonii Ghimbav, HCL nr. 16/08.02.2024 privind aprobarea bugetului orașului Ghimbav pe anul 2024, conform căreia ne încadrăm în buget - cheltuieli de personal - stipulate la Titlul I din Anexa 8 a prezentei hotărâri, Legea nr.24/2000 privind normele de tehnică legislativă pentru elaborarea actelor normative, cu modificările și completările ulterioare,

Analizând raportul de specialitate nr. 126/19.03.2024 privind modificarea Anexei nr. 2 la HCL nr. 156/13.11.2023 (pentru modificarea Hotărârii Consiliului Local Ghimbav nr. 96/26.07.2022 privind înființarea Clubului Sportiv Orășenesc Teutonii Ghimbav) privind stabilirea salariilor de bază pentru personalul contractual din cadrul Clubului Sportiv Orășenesc Teutonii Ghimbav, referatul de aprobare nr. 14308 / 20.03.2024, avizul comisiilor de specialitate,

În temeiul art.139, alin.(1) și ale art.196, alin.(1), lit a) din OUG 57/2019 privind Codul Administrativ, cu modificările și completările ulterioare,

HOTĂRĂȘTE

Art. 1. Începând cu 01.04.2024 se aprobă modificarea Anexei nr. 2 la HCL nr. 156/13.11.2023 (pentru modificarea Hotărârii Consiliului Local Ghimbav nr. 96/26.07.2022 privind înființarea Clubului Sportiv Orășenesc Teutonii Ghimbav) privind stabilirea salariilor de bază pentru personalul contractual din cadrul Clubului Sportiv Orășenesc Teutonii Ghimbav, după cum urmează:

NR. CRT	FUNCȚIE	NIVELUL STUDIILOR	GRAD PROFESIONAL	SALARIUL MINIM PE ECONOMIE 2021 - LEI	COEFICIENT	GRADAȚIE	SALARIU 2023	MAJORARE 5%	SALARIU
1	2	3	4	5	6	7	8=5x6	9=8x5%	10=8+9
1	Director	S	-	2300	4,48		10304	515	10819
2	Inspector de specialitate gr.II	S	II	2300	3,063	5	7045	352	7397
3	Consilier juridic gr.II	S	II	2300	2,988	4	6873	344	7217

Art. 2. Celelalte prevederi ale HCL nr.156/13.11.2023 (pentru modificarea Hotărârii Consiliului Local Ghimbav nr. 96/26.07.2022 privind înființarea Clubului Sportiv Orășenesc Teutonii Ghimbav) privind stabilirea salariilor de bază pentru personalul contractual din cadrul Clubului Sportiv Orășenesc Teutonii Ghimbav rămân neschimbate.

Art. 3. Cu ducerea la îndeplinire a prezentei hotărâri se însărcinează Primarul Orașului Ghimbav, Compartimentul Resurse Umane și Serviciul Financiar – Contabilitate și impozite și taxe.

**Vizat pentru legalitate,
Secretar general al U.A.T.
Szinatovici Dan**



**Inițiator,
Primar
Fliundra Ionel**



Referat de aprobare

la Proiectul de hotărâre privind modificarea Anexei nr. 2 la HCL nr. 156/13.11.2023

(pentru modificarea Hotărârii Consiliului Local Ghimbav nr. 96/26.07.2022 privind înființarea
Clubului Sportiv Orășenesc Teutonii Ghimbav)

privind stabilirea salariilor de bază pentru personalul contractual din cadrul Clubului Sportiv Orășenesc Teutonii Ghimbav

Temeiurile juridice al Proiectului de hotărâre sunt:

- prevederile art.3 alin.(1) și alin.(4), art.6, art.11 alin.(1), alin.(2), alin.(3) și alin.(5), art.18, și ale art.38 din Legea-cadru nr. 153/2017 privind salarizarea personalului plătit din fonduri publice cu modificările și completările ulterioare,
- CAP. I Prevederi referitoare la cheltuielile publice, ART. I, alin.(1) și alin.(5), din ORDONANȚA DE URGENȚĂ nr. 115 din 14 decembrie 2023 privind unele măsuri fiscal-bugetare în domeniul cheltuielilor publice, pentru consolidare fiscală, combaterea evaziunii fiscale, pentru modificarea și completarea unor acte normative, precum și pentru prorogarea unor termene
- Hotărârea Guvernului nr.4/2021 pentru stabilirea salariului de bază minim brut pe țară garantat în plată, pentru anul 2021 nivelul salariului de baza minim brut pe țară garantat în plată este de 2300 lei lunar,
- prevederile art.164 din Legea nr. 53/2003 privind Codul Muncii cu completările și modificările ulterioare

Luând în considerare Raportul de specialitate nr.126/19.03.2024 privind modificarea Anexei nr. 2 la HCL nr. 156/13.11.2023 (pentru modificarea Hotărârii Consiliului Local Ghimbav nr. 96/26.07.2022 privind înființarea Clubului Sportiv Orășenesc Teutonii Ghimbav) privind stabilirea salariilor de bază pentru personalul contractual din cadrul Clubului Sportiv Orășenesc Teutonii Ghimbav și

- Având în vedere HCL nr.05/18.01.2024 pentru modificarea Anexei 1 la HCL nr.3/23.01.2018 privind stabilirea salariilor de bază pentru funcționarii publici și personalul contractual din cadrul aparatului de specialitate al Primarului Orașului Ghimbav, HCL nr.156/13.11.2023 (pentru modificarea Hotărârii Consiliului Local Ghimbav nr. 96/26.07.2022 privind înființarea Clubului Sportiv Orășenesc Teutonii

Ghimbav) privind stabilirea salariilor de bază pentru personalul contractual din cadrul Clubului Sportiv Oraşenesc Teutonii Ghimbav, HCL nr. 16/08.02.2024 privind aprobarea bugetului oraşului Ghimbav pe anul 2024, conform căreia se încadrează în buget - cheltuieli de personal - stipulate la Titlul I din Anexa 8 a prezentei hotărâri, Legea nr.24/2000 privind normele de tehnică legislativă pentru elaborarea actelor normative, cu modificările şi completările ulterioare şi pentru a respecta ierarhizarea salariilor, se propune modificarea Anexei nr.2 la HCL nr. 156/13.11.2023 (pentru modificarea Hotărârii Consiliului Local Ghimbav nr. 96/26.07.2022 privind înfiinţarea Clubului Sportiv Oraşenesc Teutonii Ghimbav) privind stabilirea salariilor de bază pentru personalul contractual din cadrul Clubului Sportiv Oraşenesc Teutonii Ghimbav, după cum urmează:

NR. CRT	FUNCŢIE	NIVELUL STUDIILOR	GRAD PROFESIONAL	SALARIUL MINIM PE ECONOMIE 2021 - LEI	COEFICIENT	GRADAŢIE	SALARIU 2023	MAJORARE 5%	SALARIU
1	2	3	4	5	6	7	8=5x6	9=8x5%	10=8+9
1	Director	S	-	2300	4,48		10304	515	10819
2	Inspector de specialitate gr.II	S	II	2300	3,063	5	7045	352	7397
3	Consilier juridic gr.II	S	II	2300	2,988	4	6873	344	7217

PRIMAR,
Ionel FLIUNDRĂ

Clubul Sportiv Orășenesc Teutonii Ghimbav

Str. Crizantemei, nr. 3, GHIMBAV, cod 507075,

Telefon 0728.446.507

Gmail: teutoniihimbav@gmail.com

Nr.126/19.03.2024

3 EXEMPLARE

A P R O B A T,
DIRECTOR
IRIMIE MARIN VIOREL



Raport de specialitate
privind modificarea Anexei nr. 2 la HCL nr. 156/13.11.2023
(pentru modificarea Hotărârii Consiliului Local Ghimbav nr. 96/26.07.2022 privind înființarea Clubului Sportiv Orășenesc Teutonii Ghimbav)
privind stabilirea salariilor de bază pentru personalul contractual din cadrul Clubului Sportiv Orășenesc Teutonii Ghimbav

În conformitate cu prevederile **art.3 alin.(1) și alin.(4), art.6, art.11 alin.(1), alin.(2), alin.(3) și alin.(5), art.18, și ale art.38 din Legea-cadru nr. 153/2017** privind salarizarea personalului plătit din fonduri publice cu modificările și completările ulterioare,

Văzând **CAP. I Prevederi referitoare la cheltuielile publice, ART. I, alin.(1) și alin.(5), din ORDONANȚA DE URGENȚĂ nr. 115 din 14 decembrie 2023** privind unele măsuri fiscal-bugetare în domeniul cheltuielilor publice, pentru consolidare fiscală, combaterea evaziunii fiscale, pentru modificarea și completarea unor acte normative, precum și pentru prorogarea unor termene și având în vedere **HCL nr. 05/18.01.2024** pentru modificarea Anexei 1 la HCL nr.3/23.01.2018 **privind stabilirea salariilor de bază pentru funcționarii publici și personalul contractual din cadrul aparatului de specialitate al Primarului Orașului Ghimbav și HCL nr. 156/13.11.2023** (pentru modificarea Hotărârii Consiliului Local Ghimbav nr. 96/26.07.2022 privind înființarea Clubului Sportiv Orășenesc Teutonii Ghimbav) **privind stabilirea salariilor de bază pentru personalul contractual din cadrul Clubului Sportiv Orășenesc Teutonii Ghimbav,**

“CAP. I

Prevederi referitoare la cheltuielile publice

ART. I

(1) Prin derogare de la prevederile art. 12 alin. (2) din Legea-cadru nr. 153/2017 privind salarizarea personalului plătit din fonduri publice, cu modificările și completările ulterioare, începând cu data de 1 ianuarie 2024, cuantumul brut al salariilor de bază/soldelor de funcție/salariilor de funcție/indemnizațiilor de încadrare lunară de care beneficiază personalul plătit din fonduri publice potrivit prevederilor legale în vigoare se majorează cu 5% față de nivelul acordat pentru luna decembrie 2023.

(5) Prin derogare de la prevederile art. 39 alin. (2) din Legea-cadru nr. 153/2017, cu modificările și completările ulterioare, pentru personalul nou-încadrat, pentru personalul numit/încadrat în aceeași instituție/autoritate publică pe funcții de același fel, inclusiv pentru personalul promovat în funcții sau în grade/trepte profesionale, pentru care nu există funcție similară în plată, cuantumul brut al salariilor de bază/soldelor de funcție/salariilor de funcție/indemnizațiilor de încadrare lunară se stabilește la nivelul reglementat pentru anul 2022 în anexele la Legea-cadru nr. 153/2017, cu modificările și completările ulterioare, la care se aplică prevederile art. 10 privind gradația corespunzătoare vechimii în muncă, majorat cu 5%”.

Potrivit **Hotărârii Guvernului nr.4/2021** pentru stabilirea salariului de bază minim brut pe țară garantat în plată, pentru anul 2021 nivelul salariului de baza minim brut pe țară garantat în plată este de 2300 lei lunar,

Conform cu prevederile art.164 din Legea nr. 53/2003 privind Codul Muncii cu completările și modificările ulterioare,

Având în vedere **HCL nr.05/18.01.2024** pentru modificarea Anexei 1 la HCL nr.3/23.01.2018 privind stabilirea salariilor de bază pentru funcționarii publici și personalul contractual din cadrul aparatului de specialitate al Primarului Orașului Ghimbav, **HCL nr.156/13.11.2023** (pentru modificarea Hotărârii Consiliului Local Ghimbav nr. 96/26.07.2022 privind înființarea Clubului Sportiv Orășenesc Teutonii Ghimbav) privind stabilirea salariilor de bază pentru personalul contractual din cadrul Clubului Sportiv Orășenesc Teutonii Ghimbav, **HCL nr. 16/08.02.2024** privind aprobarea bugetului orașului Ghimbav pe anul 2024, conform căreia ne încadrăm în buget - cheltuieli de personal - stipulate la Titlul I din Anexa 8 a prezentei hotărâri, Legea nr.24/2000 privind normele de tehnică legislativă pentru elaborarea actelor normative, cu modificările și completările ulterioare și pentru a respecta ierarhizarea salariilor, **se propune modificarea Anexei nr.2 la HCL nr. 156/13.11.2023** (pentru modificarea Hotărârii Consiliului Local Ghimbav nr. 96/26.07.2022 privind înființarea Clubului Sportiv Orășenesc Teutonii Ghimbav) **privind stabilirea salariilor de bază pentru personalul contractual din cadrul Clubului Sportiv Orășenesc Teutonii Ghimbav, după cum urmează:**

NR. CRT	FUNCTIE	NIVELUL STUDIILOR	GRAD PROFESIONAL	SALARIUL MINIM PE ECONOMIE 2021 - LEI	COEFICIENT	GRADAȚIE	SALARIU 2023	MAJORARE 5%	SALARIU
1	2	3	4	5	6	7	8=5x6	9=8x5%	10=8+9
1	Director	S	-	2300	4,48		10304	515	10819
2	Inspector de specialitate gr.II	S	II	2300	3,063	5	7045	352	7397
3	Consilier juridic gr.II	S	II	2300	2,988	4	6873	344	7217

Inspector de specialitate
Ohaci Andreea



Consilier Juridic
Petrescu Adina Tania

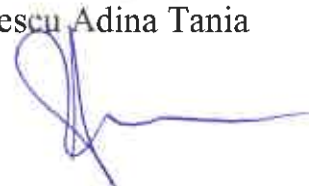

Clubul Sportiv Orășenesc Teutonii Ghimbav
Str. Crizantemei, nr. 3, GHIMBAV, CUI 47871736
Telefon 0728.446.507
Gmail: teutoniihimbav@gmail.com

HOTĂRÂREA nr. 3/20.03.2024

Consiliul de Administratie al Clubului Sportiv Orășenesc Teutonii Ghimbav întrunit în data de 20.03.2024 în conformitate cu prevederile Regulamentului de Organizare si Funcționare, la sediul Primăriei Orașului Ghimbav .

Având în vedere procesul verbal nr 127/20.03.2024, în conformitate cu prevederile din cap. IV, art. 17 alin.(1), alin. (2) și alin.(3) din Regulamentul de Organizare si Funcționare al Clubului Sportiv Orășenesc Teutonii Ghimbav,

HOTĂRĂȘTE:

Art.1 Avizează bilanțul contabil pe anul 2023.

Art.2 Avizează majorarea salariilor de bază cu 5% pentru personalul contractual din cadrul Clubului Sportiv Orășenesc Teutonii Ghimbav, conform Ordonanței de Urgență nr. 115 din 14 decembrie 2023 privind unele măsuri fiscal-bugetare în domeniul cheltuielilor publice, pentru consolidare fiscală, combaterea evaziunii fiscale, pentru modificarea și completarea unor acte normative, precum și pentru prorogarea unor termene.

Art.3 Avizează raportul de activitate al directorului Clubului Sportiv Orășenesc Teutonii Ghimbav.

Consilier Juridic
Petrescu Adina Tania

Președinte al Consiliului de Administrație
Szinatovici Dan

CLUBUL SPORTIV ORĂȘENESC TEUTONII GHIMBAV
DIRECTOR
Irimie Marin Viorel

CLUBUL SPORTIV ORĂȘENESC TEUTONII GHIMBAV
oraș Ghimbav, str. Crizantemei nr. 3, jud. Brașov
CUI 47871736
Nr.127/20.03.2024

PROCES - VERBAL
AL CONSILIULUI DE ADMINISTRAȚIE
CLUBUL SPORTIV ORĂȘENESC TEUTONII GHIMBAV

Întocmit astăzi 20.03.2024 cu prilejul întrunirii Consiliului de Administrație, în sesiunea de lucru.

Sesiunea a fost convocată de directorul Clubului Sportiv Orășenesc Teutonii Ghimbav, domnul Irimie Marin Viorel, prin format telefonic în data de 19.03.2024.

La sesiunea de astăzi participă din partea Consiliului de Administrație al Clubului Sportiv Orășenesc Teutonii Ghimbav, domnul Sziatovici Dan, domnul Spinean Ionel, domnul Toader Rausch Adrian, domnul Vornicu Sorin, domnul Daniel Cusai și domnul Irimie Marin Viorel.

Ordinea de zi este prezentată de domnul Director Irimie Marin Viorel, astfel:

1. Avizarea bilanțului contabil pe anul 2023.

2. Avizarea majorării salariilor de bază cu 5% pentru personalul contractual din cadrul Clubului Sportiv Orășenesc Teutonii Ghimbav, conform ORDONANȚEI DE URGENȚĂ nr. 115 din 14 decembrie 2023 privind unele măsuri fiscal-bugetare în domeniul cheltuielilor publice, pentru consolidare fiscală, combaterea evaziunii fiscale, pentru modificarea și completarea unor acte normative, precum și pentru prorogarea unor termene.

3. AVIZAREA raportului de activitate al Directorului Clubului Sportiv Orășenesc Teutonii Ghimbav.

4. Diverse.

Consiliul de Administrație hotărăște următoarele:

Punctul 1 al ordinii de zi :

Avizarea bilanțului contabil pe anul 2023.

Se supune la vot și în unanimitate de voturi se AVIZEAZĂ BILANȚUL CONTABIL PE ANUL 2023.

2. Punctul 2 al ordinii de zi :

Avizarea majorării salariilor de bază cu 5% pentru personalul contractual din cadrul Clubului Sportiv Orășenesc Teutonii Ghimbav, conform ORDONANȚEI DE URGENȚĂ nr. 115 din 14 decembrie 2023 privind unele măsuri fiscal-bugetare în domeniul

cheltuielilor publice, pentru consolidare fiscală, combaterea evaziunii fiscale, pentru modificarea și completarea unor acte normative, precum și pentru prorogarea unor termene.

Se supune la vot și în unanimitate de voturi SE AVIZEAZĂ MAJORAREA SALARIILOR DE BAZĂ CU 5% PENTRU PERSONALUL CONTRACTUAL DIN CADRUL CLUBULUI SPORTIV ORĂȘENESC TEUTONII GHIMBAV, conform Ordonanței de Urgență nr. 115 din 14 decembrie 2023 privind unele măsuri fiscal-bugetare în domeniul cheltuielilor publice, pentru consolidare fiscală, combaterea evaziunii fiscale, pentru modificarea și completarea unor acte normative, precum și pentru prorogarea unor termene

2. Punctul 3 al ordinii de zi :

Avizarea raportului de activitate al Directorului Clubului Sportiv Orășenesc Teutonii Ghimbav.

Se supune la vot și în unanimitate de voturi SE AVIZEAZĂ RAPORTUL DE ACTIVITATE AL DIRECTORULUI CLUBULUI SPORTIV ORĂȘENESC TEUTONII GHIMBAV.

Întrucât punctele înscrise pe ordinea de zi au fost discutate, se declară închisă ședința de astăzi, drept pentru care s-a încheiat prezentul proces verbal în două exemplare, astăzi, 20.03.2024.

Membru al Consiliului de Administrație
Szinatovici Dan



Membru al Consiliului de Administrație
Spinean Ionel



Membru al Consiliului de Administrație
Toader Rausch Adrian



Membru al Consiliului de Administrație
Daniel Cusai



Membru al Consiliului de Administrație
Vornicu Sorin



Director
Irimie Marin Viorel

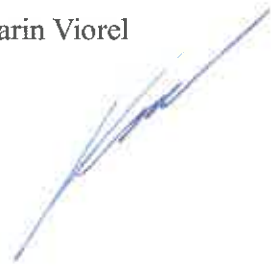

Consilier Juridic
Petrescu Adina Tania

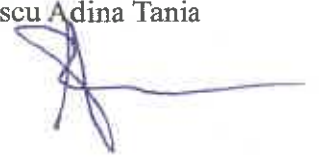

Bilant
31-12-2023

Cod 01

NR CR T	DENUMIREA INDICATORULUI	Cod ran d	Sold la inceputu l anului	Sold la sfarsitul perioade i
A	B	C	1	2
1.	Conturi la trezorerie, casa in lei (ct. 5100000+5120101+5120501+5130101+5130301+5130302+5140101+5140301+5140302+5150101+5150103+5150301+5150500+5150600+5160101+5160301+5160302+5170101+5170301+5170302+5200100+5210100+5210300+5230000+5250101+5250102+5250301+5250302+5250400+5260000+5270000+5280000+5290101+5290201+5290301+5290400+5290901+5310101+5500101+5520000+5550101+5550400+5570101+5580101+5580201+5590101+5600101+5600300+5600401+5610101+5610300+5620101+5620300+5620401+5710100+5710300+5710400+5740101+5740102+5740301+5740302+5740400+5750100+5750300+5750400-7700000)	33	0	0
2.	Total disponibilitati si alte valori (rd.33+33.1+35+35.1)	40	0	0
3.	TOTAL ACTIVE CURENTE (rd.19+30+31+40+41+41.1+42)	45	0	0
4.	TOTAL ACTIVE (rd.15+45)	46	0	0
5.	Datorii comerciale, avansuri si alte decontari (ct.2690100+4010100+4030100+4040100+4050100+4080000+4190000+4620101+4620109+4730109+4810101+4810102+4810103+4810200+4810300+4810900+4820000+4830000+4890201+5090000+5120800), din care:	60	0	0
6.	Datorii comerciale si avansuri (ct. 4010100+4030100+4040100+4050100+4080000+4190000+4620101), din care:	61	0	0
7.	Datorii catre bugete (ct. 4310100+4310200+4310300+4310400+4310500+4310600+4310700+4370100+4370200+4370300+4400000+4410000+4420300+4420801+4440000+4460000+4460100+4460200+4480100+4550501+4550502+4550503+4620109+4670100+4670200+4670300+4670400+4670500+4670900+4730109+4810900+4820000), din care:	62	0	335
8.	Contributii sociale (ct.4310100+4310200+4310300+4310400+4310500+4310600+4310700+4370100+4370200+4370300)	63.1	0	335
9.	Salariile angajatilor (ct.4210000+4230000+4260000+4270100+4270300+4280101)	72	0	14.878
10.	TOTAL DATORII CURENTE (rd.60+62+65+70+71+72+72.1+73+74+75)	78	0	15.213
11.	TOTAL DATORII (rd.58+78)	79	0	15.213
12.	ACTIVE NETE = TOTAL ACTIVE - TOTAL DATORII = CAPITALURI PROPRII (rd.80= rd.46-79 = rd.90)	80	0	-15.213
13.	Rezultatul patrimonial al exercitiului (ct.1210000- sold debitor)	88	0	15.213
14.	TOTAL CAPITALURI PROPRII (rd.84+85-86+87-88)	90	0	-15.213

Director,
Irimie Marin Viorel

Inspector de specialitate,
Vlad Camelia



[Handwritten signature]

[Handwritten signature]

Cont Rezultat Patrimonial

31-12-2023

Cod 02

NR CRT	DENUMIREA INDICATORULUI	Cod rand	An precedent	An curent
A	B	C	1	2
1.	Finantari, subventii, transferuri (ct.7510500+7710000+7720100+7720200+7740100+ 7740200+7750000+7760000+7780000+7790101+7790109)	04	0	605.845
2.	TOTAL VENITURI OPERATIIONALE (rd.02+03+04+05)	06	0	605.845
3.	Salariile si contributiile sociale aferente angajatilor (ct. 6410000+6420000+6450100+6450200+6450300+6450400+ 6450500+6450600+6450700+6450800+6460000+6470000)	08	0	63.198
4.	Stocuri, consumabile, lucrari si servicii executate de terti (ct. 6010000+6020100+6020200+6020300+6020400+6020500+ 6020600+6020700+6020800+6020900+6030000+6060000+6070000+6080000+6090000+ 6100000+6110000+6120000+6130000+6140000+6220000+6230000+6240100+6240200+ 6260000+6270000+6280000+6290100)	10	0	557.860
5.	TOTAL CHELTUIELI OPERATIIONALE (rd.08+09+10+11+12)	13	0	621.058
6.	- DEFICIT (rd.13- rd.06)	16	0	15.213
7.	- DEFICIT (rd.16+21-15-20)	24	0	15.213
8.	- DEFICIT (rd. 24+29-23-28)	29.3	0	15.213
9.	- DEFICIT (rd. 29.3 + rd.29.4)	32	0	15.213



Inspector de specialitate,
Vlad Camelia

Clubul Sportiv Orășenesc Teutonii Ghimbav

Str. Crizantemei, nr. 3, GHIMBAV

Telefon 0728.446.507

Gmail: teutonii@ghimbav@gmail.com

RAPORT DE ACTIVITATE

AUGUST-DECEMBRIE 2023

Cu toate provocările și greutățile asociate preluării unui club de la zero, mi-am asumat cu încredere această responsabilitate. Prin abordarea strategică și luarea deciziilor rapide, am reușit să depășesc obstacolele inițiale, stabilind o fundație solidă pentru dezvoltarea ulterioară a clubului. Astfel, viziunea clară și dedicarea au fost esențiale în transformarea unei situații dificile într-un succes notabil în doar patru luni de activitate.

Implementarea de obiective clare și identificarea antrenorilor profesioniști și dedicați reprezintă un pas semnificativ în construirea unei fundații solide pentru succesul clubului. Acest angajament față de viziune și profesionalism contribuie nu doar la îmbunătățirea performanțelor sportive, ci și la dezvoltarea continuă a sportivilor. Astfel, având în vedere preluarea clubului de la zero, pe plan sportiv, clubul se află pe drumul cel bun, atingând obiectivele stabilite. Performanța echipei de handbal care a obținut calificarea în play-off -ul promovare pentru Liga Zimbrilor și poziția dominantă a echipei de fotbal în Liga a 5 a , subliniază o strategie eficientă și o conducere dedicată. Aceste succese nu doar că marchează prezentul, dar și conturează un viitor promițător, consolidând reputația clubului în lumea

sportului. Performanțele pozitive reprezintă nu doar o validare a eforturilor depuse, ci și o indicare clară a direcției promițătoare pe care o urmează clubul.

Aceste realizări plasează clubul într-o poziție favorabilă și atrăgătoare pentru succesul continuu și recunoaștere în lumea sportului.

În continuarea acestui parcurs, se deschid oportunități pentru consolidarea bazei de fani, atragerea de sponsori și afirmarea clubului în peisajul sportiv local și național.

Rezultatele remarcabile obținute de echipe au fost un magnet pentru fani și locuitori din orașul nostru. Prin performanțele sportive deosebite, am reușit să captăm atenția și susținerea entuziastă a comunității locale. Stadionul și sala de sport au devenit locuri vibrante și pline de energie, unde oamenii se adună pentru a sărbători și împărtăși bucuria succeselor echipelor. Această conexiune profundă dintre performanțele sportive și implicarea comunității întărește nu doar legăturile dintre club și fani, ci și între oraș și echipa sa locală.

Pe plan financiar am gestionat cu responsabilitate bugetul alocat, eficientizând cheltuielile și asigurând toate condițiile necesare pentru a obține performanța și pentru bunul mers al clubului.

Continuarea succeselor sportive și dezvoltarea continuă a clubului reprezintă un angajament semnificativ.

În concluzie, angajamentul meu rămâne ferm și ne propunem să continuăm să ne dezvoltăm pe toate planurile. Cu determinare, inovație și implicare activă, vom construi nu doar un club de succes, ci și o comunitate puternică și unită. Împreună, vom scrie noi capitole în istoria clubului nostru și vom contribui la crearea unui viitor strălucitor pentru toți cei implicați.

REZULTATE SECTIA FOTBAL

Campionat Judetean Liga a-5-a

STAFF

Antrenor principal – Florin Dirvareanu

Lot – 18 jucatori

Lotul CSO Teutonii Ghimbav este o mixtura buna de jucatori tineri si jucatori cu experienta.

Chiar daca acum pare a fi fost usor, nu a fost deloc asa. Echipa a fost reunita destul de tarziu iar problema cea mai grea a fost crearea unui lot competitiv pentru acest nivel care sa poata indeplini obiectivul de performanta (Locurile 1-3).

In 6 Septembrie a fost primul meci oficial in Cupa Romaniei pe care l-am pierdut cu 2-6.

In 10 Septembrie a inceput Campionatul Ligii a- 5 -a din care s-a disputat 9 etape din turul campionatului si 2 din retur. Echipa a obtinut 11 victorii consecutive din 11 meciuri jucate in campionat si se clasat pe primul loc cu maxim de puncte .

#	CLASAMENT / Echipa	M	V	E	I	GM	GP	P
1	<u>CSO Teutonii Ghimbav</u>	11	11	0	0	48	9	33p
2	<u>A.C.S. Hălchiu</u>	11	8	0	3	34	17	24p
3	<u>C.S.Progresul Cetatea Apata</u>	11	6	3	2	24	14	21p
4	<u>ACS Vulcan 2008 II</u>	11	6	2	3	33	27	20p

5	<u>ACSM Codlea II</u>	11	5	3	3	36	19	18p
6	<u>A.C.S. Prejmer</u>	11	5	1	5	30	30	16p
7	<u>A.S. Recolta Budila</u>	11	4	1	6	22	20	13p
8	<u>A.S. A.C. International Brasov</u>	11	2	1	8	27	44	7p
9	<u>A.C.S. Coltea 1920 Brasov</u>	11	1	1	9	18	51	4p
10	<u>S.C.Bran</u>	11	1	0	10	12	53	3p

REZULTATE SECTIA HANDBAL

Campionat National Divizia A

STAFF

Antrenor principal – Catalin Vasilache

Antrenor secund- Valentin Grigoras

Preparator fizic- Marius Grancea

Kinetoterapeut- Mircea Olteanu

Sef sectie – Bejinariu Mihaela

Lot – 19 jucatori

Echipa noastra compusa din 19 sportivi, jucatori cu varste intre 17 si 28 de ani , s-a considerat a fi un grup puternic, dar care mai necesita omogenizare din cauza faptului ca au experienta diferita in handbal , instruire diferita si varste diferite.

Am inceput Campionatul National divizia A in grupa B , unde am desfasurat 12 meciuri , inregistrand 7 victorii si 5 infrangeri si

acumuland 21 puncte , clasandu ne pe locul 3 , acest loc calificandu-ne in urmatoarea faza a competitiei respective PLAY OFF PROMOVARE LIGA ZIMBRILOR.

Deasemenea am participat si in Cupa Romaniei , unde am fost invinsi pe teren propriu de mai experimentata formatie CSM Oradea , la diferenta de un gol.

Pos.	Echipa	Juc	V	E	P	GM	GP	GDif	VA	EA	VD	ED	PtsA	PtsD	Pts
1	CSM Alexandria	12	11	1	0	447	317	130	6	0	5	1	18	16	34
2	CS Medgidia	12	8	2	2	359	299	60	5	1	3	1	16	10	26
3	CSO Teutonii Ghimbav	12	7	0	5	384	345	39	4	0	3	0	12	9	21
4	CSU Galati	12	7	0	5	357	378	-21	4	0	3	0	12	9	21
5	CS Politehnica Iasi	12	4	2	6	356	382	-26	2	1	2	1	7	7	14
6	CSU Pitesti	12	1	2	9	309	386	-77	0	2	1	0	2	3	5
7	AS HC Pietricica Neamt	12	0	1	11	314	419	-105	0	0	0	1	0	1	-2*

Analiza swot a clubului raportat la anul 2023

Raportat la intreaga activitate a Clubului Sportiv pe anul 2023, mai jos este prezentata analiza SWOT, mai exact Punctele tari, Punctele slabe, Oportunitatile / Amenintarile.

Puncte Tari:

- ▶ existenta bazei sportive, astfel incat sportivii sa beneficieze de condii excelente de pregatire;
- ▶ antrenori bine pregatiti si calificati
- ▶ rezultate deosebite inregistrate in anul 2023, de ambele sectii ale Clubului;
- ▶ sustinerea financiara de catre administratia publica locala.
 - ▶ O baza solida de fani si sustinatori

Puncte Slabe:

- ▶ lipsa sponsorilor in cadrul clubului
- ▶ lipsa unei strategii de marketing pentru promovarea clubului si atragerea de noi parteneri sau sponsori
- ▶ lipsa resura umana stat de functii

Oportunitati:

- ▶ activarea unor noi sectii sportive din cadrul clubului;

- ▶ dezvoltarea mai multor sectii sportive la nivel de copii si juniorilor

Amenințari:

- ▶ scaderea gradului de participare a tinerilor la activitatile fizice;
- ▶ concurenta puternica din partea altor cluburi sportive
- ▶ riscul accidentarilor in echipa
- ▶ emigrarea tinerilor cu aptitudini sportive si potential pentru practicarea sportului de performanta.

RAPORT FINANCIAR

Categorii cheltuieli	Observatii	Total
Contracte de activitate sportiva	Sectia handbal si fotbal	288.595 lei
Salarii stat de functii		47.985 lei
Transport	Sectia handbal si fotbal	34.422 lei
Cazare si masa	Sectia handbal si fotbal	71.259 lei
Arbitraj	Sectia handbal si fotbal	17.404, 68 lei

Materiale si echipamente sportive		72.521 lei
Alte cheltuieli	Pachete de promovare CSO TEUTONII GHIMBAV	25.974 lei
	Paza competitii sportive	1.428 lei
	Chirii sala pentru antrenamente si meciuri	21.007
	Vize medicina sportiva	6.000 lei
	Taxe Federatia Romana de Handbal	5.000 lei
	Taxe Asociatia Judeteana de fotbal	2.035 lei
	Stampila club	99 lei
	Semnaturi electronice	376,32 lei
	PFA asistent medical fotbal	2.100 lei
	Site club	9.639 lei
Total		605.845 lei

CLUBUL SPORTIV ORASENSC TEUTONII GHIMBAV

DIRECTOR

Irimie Marin Viorel



Nr. 6444/04.03.2024

REPARTIZAT PENTRU AVIZARE LA COMISIA:1,3.....

Proiect de hotărâre
din

privind aprobarea modificarii tarifului de colectare separata si transport separat deseuri reciclabile
din Contractului de delegare a gestiunii serviciilor publice de salubritate a localității Ghimbav
prin concesiune

Ionel Fliundra – Primarul Orașului Ghimbav, județul Brașov,

-având în vedere referatul de specialitate nr.6448/04.03.2024
-prevederile OUG nr.133/2022 pentru modificarea și completarea OUG nr.92/2021 privind regimul
deseurilor precum și a Legii serviciului de salubritate a localitatilor nr. 101/2006;
-art.36 lit.c) din Ordinul ANRSC 640/2022 privind aprobarea Normelor metodologice de stabilire,
ajustare sau modificare a tarifelor pentru activitățile de salubritate, precum și de calculare a
tarifelor/taxelor distincte pentru gestionarea deșeurilor și a taxelor de salubritate;
-art.29 lit.b), art.34 lit.a), b), art.35 alin.8) din Legea 101/2006 privind serviciul de salubritate a
localității republicată cu modificările și completările ulterioare;
-art.43 alin.(2) lit d) din Legea serviciilor comunitare de utilități publice nr. 51/2006
-art.8 alin.24) Obligațiile delegatarului din Contractul de delegare a gestiunii serviciului de
salubritate a localității Ghimbav nr. 17241/28.11.2018
-prevederile art. 129, alin. 1), completat de prevederile alin. (7), lit.s), de prevederile alin. (14)
precum și de prevederile art. 139 alin. (1) și prevederile art. 196, alin.(1), lit. a) din Ordonanța de
Urgență a Guvernului nr. 57 / 2019 privind Codul Administrativ;

Adoptă următoarea:

HOTARARE

Art. 1 Se aprobă modificarea tarifului de colectare separata si transport separat deseuri reciclabile
din Contractul de delegare a gestiunii serviciului de salubritate a localitatii Ghimbav nr.
17241/28.11.2018.

Art.2 Se modifica pozitia 3 din Anexa 1 centralizator tarife aplicabile, la HCL nr.54 din 27.04.2023
astfel:

Nr. crt	Denumire operatiune	UM	Tarif colectare si transport actual si	Tarif colectare si transport actualizat supus aprobarii
3	3.1 colectare separata si transport separat deseuri reciclabile personae fizice	lei/pers/luna	1094,11*	1,68
	3.2 colectare separata si transport separat deseuri reciclabile personae juridice	lei/mc	1094,11*	45,97

*unitatea de masura este lei/tona

Cu aducerea la îndeplinire a prezentei hotărâri se împuternicește Primarul orasului GHIMBAV, prin aparatul de specialitate.

Art.4 Prezenta hotărâre va fi comunicată, prin grija secretarului general al orasului, în conformitate cu prevederile art. 197 din Ordonanța de Urgență a Guvernului nr. 57/2019 privind Codul Administrativ, Primarului orasului Ghimbav, Instituției Prefectului județul Brașov și afișată pe site-ul Primăriei orasului GHIMBAV - <https://www.primaria-ghimnav.ro/> - pentru aducere la cunoștința publică.

**INIȚIATOR
PRIMAR**

Ionel FLIUNDRA



Avizează pentru legalitate
Secretarul orasului Ghimbav
Szinatovici Dan



ROMÂNIA
JUDEȚUL Brasov
Orasul Ghimbav
-PRIMAR—

REFERAT nr. 6445 / 04.03.2024

La Proiectul de hotărâre privind aprobarea modificării tarifului de colectare separată și transport separat deseuri reciclabile din Contractului de delegare a gestiunii serviciilor publice de salubritate a localității Ghimbav prin concesiune

Subsemnatul Ionel FLIUNDRA, primarul orașului Ghimbav am inițiat Proiectul de hotărâre privind aprobarea modificării tarifului de colectare separată și transport separat deseuri reciclabile din Contractului de delegare a gestiunii serviciilor publice de salubritate a localității Ghimbav prin concesiune având în vedere următoarele considerente:

-solicitarea depusa de catre S.C. Comprest S.A. prin „Memoriul tehnico economico justificativ” privind modificarea tarifului de colectare separata si transport separat deseuri reciclabile intocmit in temeiul prevederilor art.36 lit.c) al Ordinului ANRSC 640/2022 privind aprobarea Normelor metodologice de stabilire, ajustare sau modificare a tarifelor pentru activitatile de salubritate, precum și de calculare a tarifelor/taxelor distincte pentru gestionarea deșeurilor și a taxelor de salubritate.

Art. 29 din Legea nr. 101/2006 privind serviciul de salubritate a localitatilor, republicata cu modificarile si completarile ulterioare care da dreptul operatorului la b) prezervarea echilibrului contractual pe durata contractului dedelegare a gestiunii. c) ajustarea tarifului in raport cu evolutia generala a preturilor si tarifelor din economie.d) modificarea tarifului in situatiile de schimbare semnificativa a echilibrului contractual. ”

Art. 34 din Legea nr. 101/2006 privind serviciul de salubritate a localitatilor, republicată cu modificarile si completarile ulterioare ” lit a) recuperarea integrala de catre operatori prin tarife, taxe de salubritate sau dupa caz subventii de la bugetul local a costurilor de operare si a investitiilor pentru infiintarea, reabilitarea si dezvoltarea sistemelor de salubritate,” respectiv lit. b) mentinerea echilibrului financiar”;

Se impune aprobarea modificarii tarifului de colectare separata si transport separat deseuri reciclabile

Primar
Ionel FLIUNDRA



RAPORT DE SPECIALITATE nr. 6448 / 04.03.2024

privind aprobarea modificarii tarifului de colectare separata si transport separat deseuri reciclabile din Contractului de delegare a gestiunii serviciilor publice de salubritate a localității Ghimbav prin concesiune

Subsemnata Cojenelu Elena, politist local in cadrul Structurii Protectia Mediului activitate comerciala si autorizatii din cadrul Primăriei orasului Ghimbav, analizând proiectul de hotărâre privind aprobarea modificarii tarifului de colectare separata si transport separat deseuri reciclabile din Contractului de delegare a gestiunii serviciilor publice de salubritate a localității Ghimbav inițiat de domnul primar, am ajuns la concluzia că este elaborat în conformitate cu prevederile legale, respectiv:

-având in vedere evoluția prețurilor și tarifelor din economie, împrejurări cu impact semnificativ in stabilirea tarifelor serviciilor ce fac obiectul Contractului de delegare mai sus mentionat, dar si încheierea Contractului de delegare a gestiunii activității de sortare a deșeurilor de hartie, carton, metal, plastic și sticlă colectate din deșeurile municipale in stația de sortare, inclusiv transportul reziduurilor rezultate din sortare la depozitele de deseuri și/sau la instalațiile de valorificare energetică dintre ADI ISO MEDIU BRASOV(pentru si in numele UAT Ghimbav) și operatorul stației de sortare,

-Art.36 lit (c) al Ordinului ANRSC 640/2022 privind aprobarea „Normelor metodologice de stabilire, ajustare sau modificarea a tarifelor pentru activitațile de salubritate, precum și de calculare a tarifelor/taxelor distincte pentru gestionarea deșeurilor și a taxelor de salubritate”

-Art. 29 din Legea nr. 101/2006 privind serviciul de salubritate a localitatilor, republicata cu modificarile si completarile ulterioare care da dreptul operatorului la b) prezervarea echilibrului contractual pe durata contractului dedelegare a gestiunii. c) ajustarea tarifului in raport cu evolutia generala a preturilor si tarifelor din economie.d) modificarea tarifului in situatiile de schimbare semnificativa a echilibrului contractual. ”

Art. 34 din Legea nr. 101/2006 privind serviciul de salubritate a localitatilor, republicata cu modificarile si completarile ulterioare ” lit a) recuperarea integrala de catre operatori prin tarife, taxe de salubritate sau dupa caz subventii de la bugetul local a costurilor de operare si a investitiilor pentru infiintarea, reabilitarea si dezvoltarea sistemelor de salubritate,” respectiv lit. b) mentinerea echilibrului financiar”;

”Structura și nivelul tarifelor și taxelor speciale vorfi stabilite astfel încât:a)să acopere costul efectiv al prestării serviciului de salubritate; b)să acopere cel puțin sumele investite și cheltuielile curente de întreținere și exploatare a serviciului de salubritate; c)să încurajeze investițiile de capital;d)só respecte și să asigure autonomia financiară a operatorului”.

Art. 35 alin (8) din Legea nr. 101/2006 privind serviciul de salubritate a localitatilor, republicata cu modificarile si completarile ulterioare “ Ajustarea ori modificarea ulterioara a tarifelor/taxelor prevazute la alin (7) se face de catre autoritatile administratiei publice locale, la solicitarea operatorilor , cu respectarea normelor metodologice elaborate de ANRSC”

-OUG 133/2022 pentru modificarea si completarea OUG 92/2021 privind regimul deșeurilor, precum si al Legii serviciului de salubritate a localitatilor nr.101/2006

-Legea nr. 51/2006 art. 43 alin. (2) lit d) impune „recuperarea in totalitate de catre operatori a costurilorfurnizarii/prestarii serviciilor”,

-Art.8 Obligatiile Delegatului din contractul de mai sus ”alin.24 Sa plateasca tariful pentru activitatile de eliminare a Deșeurilor la Depozit si pentru activitatea de valorificare a Deșeurilor in baza unui contract incheiat cu operatorul depozitului ” si art. 20 alin 3.2 timpul derularii prezentului contract , Operatorul va implementa setul de conditionari stabilite prin acte normative emise de autoritatile de mediu competente, conform cu anumite programe de conformitate cu cerintele de mediu.

Fata de cele prezentate mai sus, va propunem spre analiza si aprobare proiectul de hotarâre în forma prezentata.

Intocmit,
Cojenelu Elena



după w Cojocaru
del⁺ secretar
26.01.24
Jey



Catre :

PRIMARIA ORASULUI GHIMBAV

PRIMĂRIA
ORAȘULUI GHIMBAV

25. IAN. 2024

INTRARE / IESIRE
Nr. 1969

S.C. COMPREST S.A. - BRAȘOV

INTRARE / IEȘIRE
Nr. COM / E / OISH

Data 23.01.2024

Referitor la – **Contractul de delegare a gestiunii serviciilor publice de salubritate a localitatii Ghimbav prin concesiune 17241/28.11.2018**

Subscrisa COMPREST SA cu sediul in Brasov, str. Vlad Tepes nr 13, inregistrata la Registrul Comertului sub numarul J08/911/1994, avand CUI RO1095130, reprezentata prin Alexandru Tanase, director general,

avand in vedere evolutia preturilor si tarifelor din economie, imprejurari cu impact semnificativ in stabilirea tarifelor serviciilor ce fac obiectul Contractului de delegare mai sus mentionat, dar si incheierea *Contractului de delegare a gestiunii activitatii de sortare a deseurilor de hartie, carton, metal, plastic si sticla colectate din deseurile municipale in statia de sortare, inclusiv transportul reziduurilor rezultate din sortare la depozitele de deseuri si/sau la instalatiile de valorificare energetica dintre ADI ISO MEDIU BRASOV (pentru si in numele UAT Ghimbav) si operatorul statiei de sortare*

Prin prezenta solicitam

APROBAREA

MODIFICARII TARIFULUI DE COLECTARE SEPARATA SI TRANSPORT SEPARAT DESEURI RECICLABILE in temeiul prevederilor ART.36 lit (c) al Ordinului ANRSC 640/2022 privind aprobarea „Normelor metodologice de stabilire, ajustare sau modificarea a tarifelor pentru activitatile de salubritate, precum si de calculare a tarifelor/taxelor distincte pentru gestionarea deseurilor si a taxelor de salubritate”

din „Contractul de delegare a gestiunii serviciilor publice de salubritate a localitatii Ghimbav prin concesiune 17241/28.11.2018” conform fisei de fundamentare si memoriului justificativ atasat prezentei.

Pentru modificarea tarifelor de colectare separata si transport separat al deseurilor reciclabile s-a avut in vedere efectul incheierii contractului de *delegare a gestiunii activitatii de sortare a deseurilor de hartie, carton, metal, plastic si sticla colectate din deseurile municipale in statia de sortare, inclusiv transportul reziduurilor rezultate din sortare la depozitele de deseuri si/sau la instalatiile de valorificare energetica dintre ADI ISO MEDIU*

Str. Vlad Tepeș nr. 13, Brașov

Reg.Com.: J08/911/07.04.1994

Capital social:

10.879.727,7 RON

Tel.: 0268-414974

Cod fiscal: RO 1095130

B.T. Brasov

RO23BTRLRONCRT0295103701

Fax: 0268-472146

E-Mail: comprest@comprest.ro

B.R.D. Brașov:

RO89BRDE080SV05660040800

Web: www.comprest.ro

B.C.R. Brașov:

RO27RNCB0053009805200001

Va multumim pentru intelegere si buna colaborare si va rugam sa aveti in vedere solicitarea noastra, in scopul respectarii obligatiei de informare a utilizatorilor, in acord cu prevederile contractelor de prestari servicii incheiate cu acestia.

COMPREST S.A.
Director general
Alexandru Tanase



Director economic
Madalina Vacaru

Madalina Vacaru
Vizat legalitate

Fisa de fundamentare pentru modificarea tarifului de colectare separata si transport separat al deseurilor reciclabile de hartie, metal, plastic si sticla -GHIMBAV

Nr.crt.	SPECIFICATIE	UM	Tarif rezultat
1	Cheltuieli materiale, din care:	lei/an	194.756,39
1.1	Carburanti, aditivi si lubrifianti	lei/an	59.268,26
1.2	Cheltuieli cu utilitatile	lei/an	0,00
1.2.1	Energie electrica tehnologica	lei/an	0,00
1.2.2	Energie electrica activitati administrative	lei/an	0,00
1.2.3	Alimentare cu apa si canalizare ape uzate	lei/an	0,00
1.2.4	Alte utilitati	lei/an	0,00
1.3	Piese schimb pt. autospeciale, mijloace de transport, utilaje, instalatii si echipamente	lei/an	3.458,57
1.4	Materii prime si materiale consumabile	lei/an	184,37
1.5	Echipamente de lucru si protectia muncii	lei/an	1.010,16
1.6	Reparatii si intretinere, din care:	lei/an	1.826,44
1.6.1	Reparatii si intretinere in regie	lei/an	874,71
1.6.2	Reparatii si intretinere cu tertii	lei/an	951,73
1.7	Amortizarea autospeciialelor, utilajelor, instalatiilor si a mijloacelor de transport	lei/an	17.887,91
1.8	Redeventa	lei/an	0,00
1.9	Cheltuieli cu protectia mediului	lei/an	0,00
1.10	Cheltuieli cu determinarea compozitiei deseurilor	lei/an	0,00
1.11	Alte cheltuieli cu servicii executate de tertii, din care:	lei/an	7.289,48
1.11.1	Campanii de informare si constientizare	lei/an	0,00
1.11.2	Inchiriere de utilaje/autospeciale/mijloace de transport	lei/an	0,00
1.11.3	Cheltuieli cu taxe, licente, acreditari/certificari si autorizari	lei/an	7.104,31
1.11.4	Alte cheltuieli	lei/an	185,18
1.12	Alte cheltuieli materiale, exclusiv provizioane, amenzi, penalitati, despagubiri, donatii si sponsorizari	lei/an	103.831,20
2	Cheltuieli de natura salariala, din care:	lei/an	147.687,38
2.1	Salarii	lei/an	126.850,20
2.2	Contributie asiguratorie pentru munca (CAM)	lei/an	2.854,13
2.3	Contributie la fondul pentru handicap	lei/an	0,00
2.4	Alte drepturi asimilate salariilor	lei/an	17.983,06
I	Total cheltuieli de exploatare (1+2)	lei/an	342.443,77
II	Cheltuieli financiare	lei/an	1.759,20
III	Cheltuieli totale (CT = I+II)	lei/an	344.202,97
IV	Profit (CT x r%)	lei/an	10.326,09
VI	Valoarea totala a prestatiei (III+IV)	lei/an	354.529,06
VII	Cantitatea programata deseuri municipale Q _{municipale} , din care:	tone/an	
7.1.	Cantitatea programata deseuri menajere Q _{menajere}	tone/an	
7.2.	Cantitatea programata deseuri similare Q _{similare}	tone/an	
VIII	Cantitatea programata deseuri reciclabile Q _{reciclabile} (*)	tone/an	482,83
IX	Pondereea deseurilor menajere in deseurile municipale (7.1 / VII)	%	40,00%
X	Pondereea deseurilor similare in deseurile municipale (7.2 / VII)	%	60,00%
XI	Numar de locuitori	pers	7044
XII	Tarif (VI / VIII)	lei/tona	734,27
XIII	Tarif utilizatori casnici (IX x VIII x XII) / (XI x 12)	lei/pers/luna	1,68
XIV	Densitatea medie a deseurilor municipale (p)	tone/mc	0,0626
XV	Tarif utilizatori non casnici (XII) x (XIV)	lei/mc	45,97

DIRECTOR GENERAL
TANASE ALEXANDRU



DIRECTOR ECONOMIC
VACARU MADALINA

V. Vacaru

MEMORIU TEHNICO-ECONOMIC JUSTIFICATIV privind modificarea nivelului elementelor de cheltuieli din fișa de fundamentare a tarifului solicitat

Activitatea/prestația pentru care se solicită aprobarea tarifului

tarifului de colectare separată și transport separat al deșeurilor reciclabile de hartie, metal, plastic și sticlă -GHIMBAV

- Tip cerere || Stabilire
 || Ajustare
 |X| Modificare

DETALIEREA PE CATEGORII DE CHELTUIELI, CONFORM FIȘEI DE FUNDAMENTARE

Cheltuieli materiale, din care:

linia 1.1

Carburanți, aditivi și lubrifianți											
Nr.	Consumatori	Nr. unități	Procent alocare activitate		km/an	Timp de funcționare h/an	Consum normal 1/100 km	Consum normal 1/ora de funcționare	Preț unitar carburant/lubri fierant/aditiv lei/litru	Total 1/an	Cheltuieli totale lei/an
			%								
1	B 775COM	1			660	96	15	3	6,45	387,00	2.496,15
2	BV 20CPT	1			660	96	16	3	6,45	393,60	2.538,72
3	BV 22CPT	1			8.944	780	22	4	6,45	5.087,68	32.815,54
5	BV 30CPT	1			2.860	572	22	4	6,45	2.917,20	18.815,94
Total					13.124	1.544					56.666,35
Lubrifianți											
Nr.	Consumatori	Nr. unități	Procent alocare activitate		km/an	Timp de funcționare h/an	Consum normal 1/100 km	Consum normal 1/ora de funcționare	Preț unitar carburant/lubri fierant/aditiv lei/litru	Total 1/an	Cheltuieli totale lei/an
			%								
1	B 775COM	1			660	96		0,03	23,29		70,83
2	BV 20CPT	1			660	96		0,14	23,29		310,29
3	BV 22CPT	1			8944	780		0,07	23,29		1.325,01
5	BV 30CPT	1			2860	572		0,07	23,29		895,78
Total											2.601,91
Total combustibil și lubrifianți											59.268,26

linia 1.3

Piese de schimb pentru autospeciale, mijloace de transport, utilaje, instalații și echipamente								
Nr.	Consumatori	Procent alocare activitate		Nr. unități	Valoare alocată pe consumator		Cheltuieli totale	
		%/an	buc		lei/an	lei/an		
1	B 775COM	20%	1	1	167,08	33,42		
2	BV 20CPT	20%	1	1	1.552,33	310,47		
3	BV 22CPT	20%	1	1	10.767,22	2.153,44		
5	BV 30CPT	20%	1	1	4.806,20	961,24		
Total							3.458,57	

linia 1.4

Materii prime și materiale consumabile

Nr.	Categorie/Consumator	Cantitate/unitate de măsură		Costuri unitare specifice lei/unitate de măsură	Cheltuieli totale		
		bucăți/an			lei/an		
1	B 775COM	1		0,00		0,00	
2	BV 20CPT	1		1,88		1,88	
3	BV 22CPT	1		182,49		182,49	
5	BV 30CPT	1		0,00		0,00	
Total							184,37

linia 1.5

Echipament de lucru și protecția muncii

Nr.	Categorie	Număr personal	Procent alocare activitate %/an	Cantitate/an		Costuri specifice pe unitate/an lei/buc.	Cheltuieli totale	
				buc.			lei/an	
1	SALOPETA	12	20%	1		130	311,88	
2	BOCANCI	12	20%	1		129	309,12	
4	TRICOU	12	20%	1		18	44,16	
5	PELERINA	12	20%	1		38	91,08	
6	SAPCA	12	20%	1		7	16,56	
7	VESTA	12	20%	1		99	237,36	
Total							1.010,16	

linia 1.6
linia 1.6.1

Reparații și întreținere						
Reparații și întreținere în regie						
Nr.	Categorie	Procent alocare activitate %/an	ore reparații/întreținere	lei/oră	Cheltuieli totale lei/an	
1	B 775COM	20%	39,00	2,93	22,87	
2	BV 20CPT	20%	208,00	2,77	115,40	
3	BV 22CPT	20%	274,00	9,93	544,36	
5	BV 30CPT	20%	75,00	12,81	192,09	
Total					874,71	

linia 1.6.2

Reparații și întreținere					
Reparații și întreținere cu terții					
Nr.	Categorie/contract	Procent alocare activitate %/an	lei/serviciu (interventii)	Cheltuieli totale lei/an	
1	B 775COM	20%	1.893,96	378,79	
2	BV 20CPT	20%	1.123,77	224,75	
3	BV 22CPT	20%	37,96	7,59	
5	BV 30CPT	20%	1.702,95	340,59	
Total				951,73	

linia 1.7

Amortizarea utilajelor, instalațiilor și a mijloacelor de transport								
Nr.	Categorie de utilaj, mijloc de transport, echipament	Număr	Procent alocare activitate		Valoare rămasă de amortizat lei	Durată de amortizare ani	Amortizare lunară lei/lună	Amortizare anuală lei/an
			%/an	activitate				
1	AUTOUTILITARA	B 775COM	20%				568,23	6.818,72
2	AUTOCOMPACTOR	BV 20CPT	20%				190,67	2.288,04
3	AUTOCOMPACTOR	BV 22CPT	20%				415,73	4.988,70
5	AUTOCOMPACTOR	BV 30CPT	20%				316,04	3.792,45
Total								17.887,91

linia 1.11.3

Alte servicii executate de terți						
Cheltuieli cu taxe, licențe, acreditări/certificări și autorizări						
Nr.	Categorie	Nr. unități buc.	Procent alocare activitate %/an	Cheltuieli	lei/an	
1	B 775COM	1	20%	14.950,12	2.990,02	
2	BV 20CPT	1	20%	4.352,43	870,49	
3	BV 22CPT	1	20%	4.249,43	849,89	
5	BV 30CPT	1	20%	11.969,54	2.393,91	
Total				35.521,53	7.104,31	

linia 1.11.4

Alte servicii executate de terți						
Alte cheltuieli						
Nr.	Categorie	Cheltuieli lei/lună	Procent alocare activitate %/an	Cheltuieli totale lei/an		
1	B 775COM		20%	51,44		
2	BV 20CPT		20%	7,34		
3	BV 22CPT		20%	52,76		
5	BV 30CPT		20%	73,63		
Total				185,18		

linia 1.12

Alte cheltuieli materiale, exclusiv provizioane, amenzi, penalități, despăgubiri, donații						
Nr.	Categorie	Nr. unități buc	Valoare unitară	Durată normală de utilizare ani	Cheltuieli anuale lei/an	
1	SACI	16720	0.5175		103.831,20	
Total					103.831,20	

linia 2
linia 2.1

Cheltuieli de natura salariala, din care:

Nr.	Categorii de personal	Număr	Salariu mediu brut/hună/pers		Salariu /persoană/an	
			oană	lei/hună	lei/an	lei/an
1	CONDUCATOR AUTO	4	1.277,21	61.305,88	61.305,88	
2	SALUBRIZOR	8	682,75	65.544,31	65.544,31	
Total					126.850,20	

linia 2.2

C.A.M.	Nr.	Categorii de personal	Număr	Salariu /persoană/an		Cheltuieli+C	
				lei/an	lei/an	AM (2.25%)	lei/an
	1	CONDUCATOR AUTO	4	61.305,88	1.379,38		
	2	SALUBRIZOR	8	65.544,31	1.474,75		
Total						2.854,13	

linia 2.4

Nr.	Categorie	Alte cheltuieli de natură salarială	
		Cheltuieli totale	lei/an
1	CONDUCATOR AUTO	5.994,35	
2	SALUBRIZOR	11.988,71	
Total		17.983,06	

linia II

Nr.	Categorie	Cheltuieli		Procent alocare activitate		Cheltuieli totale	
		lei/hună	lei/an	%/an	%/an	lei/an	lei/an
1				20%		1.759,20	
Total						1.759,20	

Linia IV

Profit

Profit	lei/an
CT	344.202,97
(CT x 3%)	3%
	10.326,09

IV. Cantitatea programată

Cantitatea programată	TO
	482,83

**DIRECTOR GENERAL
TANASE ALEXANDRU**



**DIRECTOR ECONOMIC
VACARU MADALINA**

A handwritten signature in blue ink, likely belonging to the Director Economic, Vacaru Madalina.

Fisa de fundamentare pentru modificarea tarifului de colectare separata si transport separat al deseurilor reciclabile de hartie, metal, plastic si sticla -GHIMBAV

Nr.crt.	SPECIFICATIE	UM	Tarif rezultat
1	Cheltuieli materiale, din care:	lei/an	194.756,39
1.1	Carburanti, aditivi si lubrifianti	lei/an	59.268,26
1.2	Cheltuieli cu utilitatile	lei/an	0,00
1.2.1	Energie electrica tehnologica	lei/an	0,00
1.2.2	Energie electrica activitati administrative	lei/an	0,00
1.2.3	Alimentare cu apa si canalizare ape uzate	lei/an	0,00
1.2.4	Alte utilitati	lei/an	0,00
1.3	Piese schimb pt. autospeciale, mijloace de transport, utilaje, instalatii si echipamente	lei/an	3.458,57
1.4	Materii prime si materiale consumabile	lei/an	184,37
1.5	Echipamente de lucru si protectia muncii	lei/an	1.010,16
1.6	Reparatii si intretinere, din care:	lei/an	1.826,44
1.6.1	Reparatii si intretinere in regie	lei/an	874,71
1.6.2	Reparatii si intretinere cu tertii	lei/an	951,73
1.7	Amortizarea autospeciialelor, utilajelor, instalatiilor si a mijloacelor de transport	lei/an	17.887,91
1.8	Redeventa	lei/an	0,00
1.9	Cheltuieli cu protectia mediului	lei/an	0,00
1.10	Cheltuieli cu determinarea compozitiei deseurilor	lei/an	0,00
1.11	Alte cheltuieli cu servicii executate de terti, din care:	lei/an	7.289,48
1.11.1	Campanii de informare si constientizare	lei/an	0,00
1.11.2	Inchiriere de utilaje/autospeciale/mijloace de transport	lei/an	0,00
1.11.3	Cheltuieli cu taxe, licente, acreditari/certificari si autorizari	lei/an	7.104,31
1.11.4	Alte cheltuieli	lei/an	185,18
1.12	Alte cheltuieli materiale, exclusiv provizioane, amenzi, penalitati, despagubiri, donatii si sponsorizari	lei/an	103.831,20
2	Cheltuieli de natura salariala, din care:	lei/an	147.687,38
2.1	Salarii	lei/an	126.850,20
2.2	Contributie asiguratorie pentru munca (CAM)	lei/an	2.854,13
2.3	Contributie la fondul pentru handicap	lei/an	0,00
2.4	Alte drepturi asimilate salariilor	lei/an	17.983,06
I	Total cheltuieli de exploatare (1+2)	lei/an	342.443,77
II	Cheltuieli financiare	lei/an	1.759,20
III	Cheltuieli totale (CT = I+II)	lei/an	344.202,97
IV	Profit (CT x r%)	lei/an	10.326,09
VI	Valoarea totala a prestatiei (III+IV)	lei/an	354.529,06
VII	Cantitatea programata deseuri municipale Q_{municipale}, din care:	tone/an	
7.1.	Cantitatea programata deseuri menajere Q _{menajere}	tone/an	
7.2.	Cantitatea programata deseuri similare Q _{similare}	tone/an	
VIII	Cantitatea programata deseuri reciclabile Q_{reciclabile} (*)	tone/an	482,83
IX	Ponderea deseurilor menajere in deseurile municipale (7.1 / VII)	%	40,00%
X	Ponderea deseurilor similare in deseurile municipale (7.2 / VII)	%	60,00%
XI	Numar de locuitori	pers	7044
XII	Tarif (VI / VIII)	lei/tona	734,27
XIII	Tarif utilizatori casnici (IX x VIII x XII) / (XI x 12)	lei/pers/luna	1,68
XIV	Densitatea medie a deseurilor municipale (p)	tone/mc	0,0626
XV	Tarif utilizatori non casnici (XII) x (XIV)	lei/mc	45,97

DIRECTOR GENERAL
TANASE ALEXANDRU



DIRECTOR ECONOMIC
VACARU MADALINA

(*) Cantitatea programată anuală de deșeuri reciclabile luată în calcul la stabilirea nivelului tarifului pe baza indicatorului de performanță pentru colectarea separată a deșeurilor de hârtie, metal, plastic și sticlă prevăzut în contractul de delegare sau, după caz în hotărârea de dare în administrare. Valoarea minimă a indicatorului este, pentru anul 2022, de 70% din cantitatea totală de deșeuri reciclabile de hârtie metal, plastic și sticlă (33% din cantitatea de deșeuri municipale), respectiv 23,1% din cantitatea programată anuală deșeuri municipale (poziția VII), în conformitate cu prevederile din anexa nr. 5 la O.U.G. nr. 92/2021 privind regimul deșeurilor, cu modificările și completările ulterioare.

Nr. 14379/ 21.03.2024.

REPARTIZAT PENTRU AVIZARE LA COMISIA: 1, 3

Proiect de hotărâre

din data de

Privind aprobarea participării la „Programul vizând sistemele de alimentare cu apă, canalizare și epurare a apelor uzate”, acordului privind asigurarea și susținerea, din surse proprii, a cheltuielilor care nu sunt acoperite prin finanțarea acordată de AFM cât și a cheltuielilor neeligibile pentru obiectivul de investiții “Extindere rețea apă și canalizare str. Bisericii Române” din orașul Ghimbav, jud Brasov

Ionel Fliundra – Primarul orașului Ghimbav,

Văzând :

- prevederile Hotărârii de Guvern cu nr. 907 din 29 noiembrie 2016 privind etapele de elaborare și conținutul-cadru al documentațiilor tehnico-economice aferente obiectivelor/proiectelor de investiții finanțate din fonduri publice,
- prevederile art. 44 din Legea 273/2006 privind finanțele publice locale, cu modificările și completările ulterioare,
- prevederile Ordinului 475/2024 – pentru aprobarea Ghidului de finanțare a Programului vizând sistemele de alimentare cu apă, canalizare și epurare a apelor uzate.

Ținând seama de prevederile Legii nr. 24/2000 privind normele de tehnică legislativă pentru elaborarea actelor normative, republicată, cu modificările și completările ulterioare,

În temeiul prevederilor art. 129 alin. (2) lit. b), art. 139 alin. (1) și al prevederilor art. 196 alin. (1) lit. a) din O.U.G. nr. 57/2019 privind Codul administrativ,

HOTĂRĂȘTE

Art. 1. Se aprobă participarea UAT oraș Ghimbav la „Programul vizând sistemele de alimentare cu apă, canalizare și epurare a apelor uzate”

Art. 2. Se aprobă asigurarea și susținerea din surse proprii a UAT Oras Ghimbav, a cheltuielilor care nu sunt acoperite prin finanțarea acordată de AFM cât și a cheltuielilor neeligibile.



ROMÂNIA
JUDEȚUL BRAȘOV
PRIMĂRIA ORAȘULUI GHIMBAV

str. Lungă nr. 2, GHIMBAV, cod poștal 507075

Tel/fax: 40-268 - 25.80.06 / 25.83.55

www.primaria-ghimbav.ro, E-mail: relatiipublice@primaria-ghimbav.ro

Nr. 14274 / 20.03.2024

REFERAT DE APROBARE
A PROIECTULUI DE HOTĂRÂRE AL CONSILIULUI LOCAL

Privind aprobarea participării la *Programul vizând sistemele de alimentare cu apă, canalizare și epurare a apelor uzate*, acordului privind asigurarea și susținerea, din surse proprii, a cheltuielilor care nu sunt acoperite prin finanțarea acordată de AFM cât și a cheltuielilor neeligibile pentru obiectivul de investiții *“Extindere rețea apă și canalizare str. Bisericii Române”* din orașul Ghimbav, jud Brasov

La nivelul UAT Oras Ghimbav se implementeaza Strategia de Dezvoltare Durabila 2014-2024 actualizata in anul 2018, în acest sens, pentru protejarea și îmbunătățirea calității mediului înconjurător cât și pentru îmbunătățirea calității vieții locuitorilor orașului, prin racordarea/bransarea locuințelor la rețelele de canalizare/alimentare cu apă a fost realizat Studiul de fezabilitate pentru *“Extindere rețea apă și canalizare str. Bisericii Române”* din orașul Ghimbav, jud Brasov, pentru care au fost aprobați indicatorii tehnico-economici prin HCL 71/30.06.2021.

Prin publicarea Ordinului 475 din 29 februarie 2024 in Monitorul Oficial a fost aprobat Ghidul de finantare a Programului vizând sistemele de alimentare cu apă, canalizare și epurare a apelor uzate.

Prin realizarea acestei investiții sunt vizate activități necesare pentru extinderea rețelelor de distribuție apă și a rețelelor de canalizare, respectiv:

- Reteaua de distributie apă potabilă ce urmează a fi realizată are o lungime totală de 1335 ml,
- Conducta de bransamente cu o lungime totala de 95 ml ,
- Vane golire sau aerisire - 4 buc
- Camine de bransament din beton -72 buc
- Hidranti supraterani -13 buc
- Reteaua de canalizare menejeră lungime totala de 1319 ml
- Camine de vizitare rețea menajeră - 34 buc
- Conducte racorduri menajere l totala de 163 ml
- Reteaua de canalizare pluvială lungime totala de 2532 ml
- Camine de vizitare rețea pluvială - 68 buc
- Guri de scurgere (tip geiger) - 75 buc



ROMÂNIA
JUDEȚUL BRAȘOV
PRIMĂRIA ORAȘULUI GHIMBAV

str. Lungă nr. 2, GHIMBAV, cod poștal 507075

Tel/fax: 40-268 - 25.80.06 / 25.83.55

www.primaria-ghimbav.ro, E-mail: relatii publice@primaria-ghimbav.ro

Nr. 14282 / 20.03.2024

RAPORTUL DE SPECIALITATE
LA PROIECTUL DE HOTĂRÂRE AL CONSILIULUI LOCAL

Privind aprobarea participării la *Programul vizând sistemele de alimentare cu apă, canalizare și epurare a apelor uzate*, acordului privind asigurarea și susținerea, din surse proprii, a cheltuielilor care nu sunt acoperite prin finanțarea acordată de AFM cât și a cheltuielilor neeligibile pentru obiectivul de investiții "*Extindere rețea apă și canalizare str. Bisericii Române*" din orașul Ghimbav, jud Brasov

La nivelul UAT Oras Ghimbav se implementeaza Strategia de Dezvoltare Durabila 2014-2024 actualizata in anul 2018, în acest sens, pentru protejarea și îmbunătățirea calității mediului înconjurător cât și pentru îmbunătățirea calității vieții locuitorilor orașului, prin racordarea/bransarea locuințelor la rețelele de canalizare/alimentare cu apă a fost realizat Studiul de fezabilitate pentru "*Extindere rețea apă și canalizare str. Bisericii Române*" din orașul Ghimbav, jud Brasov, pentru care au fost aprobați indicatorii tehnico-economici prin HCL 71/30.06.2021.

Prin publicarea Ordinului 475 din 29 februarie 2024 in Monitorul Oficial a fost aprobat Ghidul de finantare a Programului vizând sistemele de alimentare cu apă, canalizare și epurare a apelor uzate.

Prin realizarea acestei investiții sunt vizate activități necesare pentru extinderea rețelelor de distribuție apă și a rețelelor de canalizare, respectiv:

- Reteaua de distributie apă potabilă ce urmează a fi realizată are o lungime totală de 1335 ml,
- Conducta de bransamente cu o lungime totala de 95 ml ,
- Vane golire sau aerisire - 4 buc
- Camine de bransament din beton -72 buc
- Hidranti supraterani -13 buc
- Reteaua de canalizare menejeră lungime totala de 1319 ml
- Camine de vizitare rețea menajeră - 34 buc
- Conducte racorduri menajere l totala de 163 ml
- Reteaua de canalizare pluvială lungime totala de 2532 ml
- Camine de vizitare rețea pluvială - 68 buc
- Guri de scurgere (tip geiger) - 75 buc

Valoarea Totală a investiției este de 3.974.158,17 lei cu TVA din care valoarea lucrărilor C+M este de 3.492.510,29 lei cu TVA.

Doi

JUDEȚUL BRAȘOV
CONSILIUL LOCAL AL ORAȘULUI GHIMBAV
Str. Lungă, nr. 2, GHIMBAV, cod 507075, Tel/fax: 40-268-25.80.06 / 25.83.55
www.primaria-ghimbav.ro,

HOTĂRÂREA Nr: 71 din data: 30.06.2021

HOTĂRÂRE A CONSILIULUI LOCAL
privind aprobarea Studiu de fezabilitate
„Extindere rețea apă și canalizare str. Bisericii Române
din Orașul Ghimbav, jud. Brașov”

Consiliul Local al Orașului Ghimbav, întrunit în ședință în data de 30.06.2021,

Văzând Proiectul de hotărâre, Studiul de fezabilitate întocmit de S.C. Triocad Proiect SRL la lucrarea „Extindere rețea apă și canalizare str. Bisericii Române din Orașul Ghimbav, jud. Brașov” – proiect nr. 05/2021, avizul comisiei de specialitate,

Având în vedere prevederile art. 129, alin. 1, alin. 2, litera b), c) și d), alin. 4, litera d) din OUG nr. 57/2019 privind Codul administrativ, art. 41, art. 42, art. 44, alin. 1, art. 45 alin. 1 din Legea nr. 273/2006 privind finanțele publice locale, art. 15 din HGR nr. 907/2016 privind etapele de elaborare și conținutul cadru al documentațiilor tehnico – economice aferente obiectivelor/proiectelor de investiții finanțate din fonduri publice, art. V din OUG nr. 26/2012 privind unele măsuri de reducere a cheltuielilor publice și întărirea disciplinei financiare și de modificare și completare a unor acte normative, referatul de probare, referatul compartimentului de specialitate,

În temeiul art. 139, alin. 1 și ale art. 196, alin. 1, litera a) din OUG nr. 57/2019 privind Codul administrativ

HOTĂRĂȘTE

Art. 1. Se aprobă Studiul de fezabilitate întocmit de S.C. Triocad Proiect SRL la lucrarea „Extindere rețea apă și canalizare str. Bisericii Române din Orașul Ghimbav, jud. Brașov” – proiect nr. 05/2021 – scenariul 1, conform anexei parte integrantă din prezenta hotărâre.

Art. 2. Se aprobă indicatorii tehnico – economici aferenți proiectului, după cum urmează:
a) Valoarea totală a investiției cu TVA este de 3.974.158,17 lei
b) Valoarea lucrărilor C+M cu TVA este de 3.492.510,29 lei
c) Durata de realizare a investiției – 7 luni.

Art. 3. Cu ducerea la îndeplinire a prezentei hotărâri se însărcinează Primarul localității Ghimbav.

Prezenta hotărâre a fost adoptată cu 13 voturi “pentru”, 0 “împotriva” și 0 “abțineri” din 13 consilieri prezenți la ședință și 15 consilieri în funcție.

Contrasemnează secretar general
Szinatovici Dan

Președinte de ședință
Cușai Daniel

Prezenta hotărâre se comunică:
- Instituției Prefecțurii Județului Brașov,
- colecție,
- afișare.



Proiectant: S.C. TRIOCAD PROIECT S.R.L.	 Triocad Proiect	Beneficiar: ORASUL GHIMBAV	
Adresa: Str. Petre Tutea, nr. 4, Mun.Iasi, Jud. Iasi e-mail: cadproiect@yahoo.com Tel/Fax: 0748037790		Proiect: Extindere retea apa si canalizare str.Bisericii Romane din orasul Ghimbav,jud.Brasov.	
		Faza: SF	Nr. proiect: 05/2021

Proiectant,
SC TRIOCAD PROIECT SRL
Petre Tutea, Nr. 4, Iasi
J22/2283/2015 RO35349535

DEVIZUL GENERAL

AL OBIECTULUI DE INVESTIȚII:

**Extindere rețea apă și canalizare str. Bisericii Române din oraș Ghimbav,
jud. Brașov**

Varianta 1

Nr. crt.	Denumirea capitolelor și subcapitolelor de cheltuieli	Valoarea	TVA	Valoarea
		(fără TVA)		(cu TVA)
1	2	lei	lei	lei
CAPITOLUL 1				
Cheltuieli pentru obținerea și amenajarea terenului				
1.1.	Obținerea terenului	0.00	0.00	0.00
1.2.	Amenajarea terenului	0.00	0.00	0.00
1.3.	Amenajări pentru protecția mediului și aducerea la starea inițială	0.00	0.00	0.00
1.4.	Cheltuieli pentru relocarea/protecția utilitatilor	0.00	0.00	0.00
TOTAL CAPITOLUL 1		0.00	0.00	0.00
CAPITOLUL 2				
Cheltuieli pentru asigurarea utilităților necesare obiectivului de investiții				
TOTAL CAPITOLUL 2		-	-	
CAPITOLUL 3				
Cheltuieli pentru proiectare și asistență tehnică				
3.1.	Studii	10,000.00	1,900.00	11,900.00
	3.1.1 Studii de teren	10,000.00	1,900.00	11,900.00
	3.1.2 Raport asupra impactului asupra mediului	0.00	0.00	0.00
	3.1.3 Alte studii specifice	0.00	0.00	0.00
3.2.	Documentații - suport și cheltuieli pentru obținerea de avize, acorduri și autorizații	4,000.00	0.00	4,000.00
3.3.	Expertizare tehnică	0.00	0.00	0.00
3.4.	Certificarea performanței energetice și auditul energetic al clădirilor	0.00	0.00	0.00
3.5.	Proiectare	86,965.00	16,523.35	103,488.35
	3.5.1. Tema de proiectare	0.00	0.00	0.00

Proiectant: S.C. TRIOCAD PROIECT S.R.L.	 Triocad Project	Beneficiar: ORASUL GHIMBAV	
Adresa: Str. Petre Tutea, nr. 4, Mun.Iasi, Jud. Iasi e-mail: cadproiect@yahoo.com Tel/Fax: 0748037790		Proiect: <i>Extindere retea apa si canalizare str.Bisericii Romane din orasul Ghimbav, jud.Brasov.</i>	Nr. proiect: 05/2021
		Faza: SF	

	5.2.3. Cotă aferentă ISC pentru controlul statului în amenajarea teritoriului, urbanism și pentru autorizarea lucrărilor de construcții (0.1% din C+M)	2,934.88	-	2,934.88
	5.2.4. Cotă aferentă Casei Sociale a Constructorilor - CSC(0.5% din C+M)	14,674.41	-	14,674.41
	5.2.5. Taxe pentru acorduri, avize conforme si autorizatia de construire/desfiintare	0.00	0.00	0.00
5.3.	Cheltuieli diverse și neprevăzute	234,790.61	44,610.22	279,400.83
5.4	Cheltuieli pentru informare si publicitate	500.00	95.00	595.00
TOTAL CAPITOLUL 5		317,574.31	54,205.22	371,779.53
CAPITOLUL 6				
Cheltuieli pentru probe tehnologice și teste				
6.1.	Pregătirea personalului de exploatare	0.00	0.00	0.00
6.2.	Probe tehnologice și teste	0.00	0.00	0.00
TOTAL CAPITOLUL 6		0.00	0.00	0.00
TOTAL GENERAL		3,345,421.91	628,736.26	3,974,158.17
Din care C + M (1.2+1.3+1.4+2+4.1+4.2+5.1.1)		2,934,882.60	557,627.69	3,492,510.29

Data,
21.06.2021
Beneficiar/Investitor,
ORASUL GHIMBAV
In preturi la data de 21.06.2021; 1 euro = 4,9268, Curs
BNR

Întocmit,
Ing. Boteaș Cezar Mihai



GHID DE FINANȚARE din 29 februarie 2024

a Programului vizând sisteme de alimentare cu apă, canalizare și epurare a apelor uzate

EMITENT

• MINISTERUL MEDIULUI, APELOR ȘI PĂDURILOR

Publicat în MONITORUL OFICIAL nr. 180 din 5 martie 2024

Data intrării în vigoare 05-03-2024

Notă

Aprobat prin ORDINUL nr. 475 din 29 februarie 2024, publicat în Monitorul Oficial al României, Partea I, nr. 180 din 5 martie 2024.

Capitolul I Dispoziții generale

Articolul 1

Ghidul de finanțare

Prezentul ghid de finanțare, denumit în continuare ghid, constituie un suport informativ, având rolul de a furniza informații esențiale cu privire la derularea Programului vizând sisteme de alimentare cu apă, canalizare și epurare a apelor uzate, denumit în continuare program.

Articolul 2

Obiectul, scopul, obiectivele și indicatorii de performanță ai programului

(1) Obiectul programului îl reprezintă finanțarea din Fondul pentru mediu a proiectelor ce vizează protecția resurselor de apă, sisteme de alimentare cu apă, canalizare și epurare a apelor uzate menajere.

(2) Scopul programului îl constituie:

- a) protejarea și îmbunătățirea calității mediului înconjurător;
- b) creșterea numărului de persoane racordate/branșate la o rețea de canalizare/alimentare cu apă.

(3) Obiectivele programului sunt:

- a) reducerea și limitarea impactului negativ asupra mediului, cauzat de evacuările de ape uzate;
- b) efectuarea investițiilor necesare înființării de sisteme de alimentare cu apă și/sau canalizare, extinderii sistemelor de alimentare cu apă și/sau canalizare existente, modernizării sistemelor de alimentare cu apă și/sau canalizare existente, care vor contribui la îmbunătățirea protecției mediului;
- c) protejarea populației de efectele negative ale apelor uzate asupra sănătății omului și mediului prin asigurarea de rețele de canalizare și stații de epurare și asigurarea alimentării cu apă potabilă;
- d) îndeplinirea obligațiilor pe care România și le-a asumat în domeniul apelor uzate, respectiv respectarea prevederilor Directivei 91/271/CEE privind epurarea apelor uzate urbane, transpuse în legislația națională prin Hotărârea Guvernului nr. 188/2002 pentru aprobarea unor norme privind condițiile de descărcare în mediul acvatic a apelor uzate, cu modificările și completările ulterioare;
- e) asigurarea sursei corespunzătoare de apă pentru alimentarea cu apă potabilă.

(4) Indicatorii de performanță ai programului sunt:

- a) lungimea rețelelor de alimentare cu apă nou-înființate/ extinse/modernizate;
- b) lungimea rețelelor de canalizare nou-înființate/extinse/ modernizate;
- c) numărul de locuitori care vor beneficia de sisteme de alimentare cu apă/sisteme de canalizare, conform reglementărilor legale în vigoare;
- d) nivelul de branșare/racordare, în procente, a populației din zona deservită de sistemul de alimentare cu apă /sistemul de canalizare.

Articolul 3

Sursa de finanțare pentru derularea programului

(1) Finanțarea programului se realizează din Fondul pentru mediu, în limita creditelor de angajament și bugetare prevăzute prin bugetul anual al Fondului pentru mediu, aprobat conform legii.

(2) Programul are caracter multianual și se desfășoară la nivel național, pe regiuni, după cum urmează:

- a) regiunea București-Ilfov;
- b) regiunea NE - județele Bacău, Botoșani, Iași, Neamț, Suceava și Vaslui;
- c) regiunea SE - județele Brăila, Buzău, Constanța, Galați, Vrancea și Tulcea;
- d) regiunea SM - județele Argeș, Călărași, Dâmbovița, Giurgiu, Ialomița, Prahova și Teleorman;
- e) regiunea SV - județele Dolj, Gorj, Mehedinți, Olt și Vâlcea;
- f) regiunea V - județele Arad, Caraș-Severin, Hunedoara și Timiș;

- g) regiunea NV - județele Bihor, Bistrița-Năsăud, Cluj, Sălaj, Satu Mare și Maramureș;
- h) regiunea C - județele Alba, Brașov, Covasna, Harghita, Mureș și Sibiu.

Articolul 4

Definiții

(1) În sensul prezentului ghid, termenii și expresiile de mai jos se definesc astfel:

- a) aplicație informatică - software administrat și pus la dispoziție gratuit de către Administrația Fondului pentru Mediu (AFM), prin intermediul căruia este gestionat programul;
- b) beneficiar - solicitantul care a încheiat un contract de finanțare cu Administrația Fondului pentru Mediu;
- c) ape uzate urbane - ape uzate menajere sau amestec de ape uzate menajere cu ape uzate industriale și/sau ape pluviale;
- d) ape uzate menajere - ape uzate provenite din gospodăria și servicii, care rezultă de regulă din metabolismul uman și din activitățile menajere;
- e) ape uzate industriale - orice fel de ape uzate ce se evacuează din incintele în care se desfășoară activități industriale și/sau comerciale, altele decât apele uzate menajere și apele pluviale;
- f) ape pluviale - apele de canalizare care provin din precipitații atmosferice;
- g) aglomerare umană - o zonă în care populația și/sau activitățile economice sunt suficient de concentrate pentru a face posibilă colectarea apelor uzate și dirijarea lor spre o stație de epurare sau spre un punct final de evacuare;
- h) aviz de gospodărire a apelor - actul tehnico-juridic ce condiționează finanțarea și execuția obiectivelor noi de investiție, dezvoltarea, modernizarea sau re tehnologizarea unor instalații existente ori procese tehnologice, precum și realizarea de lucrări de interes public ce se construiesc pe ape sau care au legătură cu apele;
- i) autorizație de gospodărire a apelor - actul tehnico-juridic ce condiționează punerea în funcțiune sau exploatarea obiectivelor noi ori a celor existente, construite pe ape sau care au legătură cu apele;
- j) branșament de apă - partea din rețeaua publică de alimentare cu apă care asigură legătura dintre rețeaua publică de distribuție și rețeaua interioară a unei incinte sau a unei clădiri, definită conform art. 3 lit. i) din [Legea serviciului de alimentare cu apă și de canalizare nr. 241/2006, republicată](#), cu modificările și completările ulterioare;
- k) cerere de finanțare - document completat și încărcat în aplicație de către solicitant, în vederea obținerii finanțării din Fondul pentru mediu; formularul cererii de finanțare este prevăzut în [anexa nr. 1](#) care face parte integrantă din prezentul ghid;
- l) cerere de decontare - solicitare a beneficiarului adresată AFM, în baza căreia se face decontarea lucrărilor, anexă la contractul de finanțare; formularul cererii de decontare este prevăzut în [anexa nr. 4](#) la contractul de finanțare;
- m) epurarea primară - epurarea apelor uzate printr-un proces fizic și/sau chimic care implică decantarea materiilor în suspensie sau prin alte procedee în care CBO5 al apelor uzate influente este redus cu cel puțin 20%, iar materiile în suspensie cu cel puțin 50%;
- n) epurarea secundară - epurarea apelor uzate printr-un proces biologic cu decantare secundară sau printr-un alt procedeu care permite respectarea condițiilor prevăzute în normele tehnice;
- o) epurarea corespunzătoare - epurarea apelor uzate prin orice proces și/sau sistem care după evacuarea apelor uzate permite receptorilor să întrunească obiectivele relevante de calitate prevăzute în normele tehnice și în avizele și autorizațiile de gospodărire a apelor în vigoare;
- p) lider de parteneriat - unitatea administrativ-teritorială din cadrul unei asocieri fără personalitate juridică, desemnată ca urmare a încheierii unui acord de parteneriat;
- q) operator de servicii de utilități publice - persoana juridică, astfel cum este definită la art. 2 lit. g) din [Legea serviciilor comunitare de utilități publice nr. 51/2006, republicată](#), cu modificările și completările ulterioare;
- r) operator regional de servicii de utilități publice - persoana juridică, astfel cum este definită la art. 2 lit. h) din [Legea nr. 51/2006, republicată](#), cu modificările și completările ulterioare;
- s) partener - unitatea administrativ-teritorială, inclusiv subdiviziunea administrativ-teritorială, care participă la derularea proiectului în cadrul unei asocieri fără personalitate juridică, în limitele și condițiile stabilite în baza acordului de parteneriat;
- t) racord de canalizare - partea din rețeaua publică de canalizare care asigură legătura dintre instalațiile interioare de canalizare ale utilizatorului și rețeaua publică de canalizare, inclusiv căminul de racord, definită conform art. 3 lit. l) din [Legea nr. 241/2006, republicată](#), cu modificările și completările ulterioare;
- u) sesiune de înscriere - perioadă determinată, stabilită prin dispoziție a președintelui AFM, în interiorul căreia solicitantul se poate înscrie în aplicație;
- v) sistem public de canalizare - ansamblul construcțiilor și terenurilor aferente instalațiilor tehnologice, echipamentelor funcționale și dotărilor specifice, prin care se realizează serviciul public de canalizare. Sistemele

publice de canalizare cuprind, de regulă, următoarele componente: racorduri de canalizare de la punctul de delimitare și preluare rețele de canalizare, stații de pompare, stații de epurare, colectoare de evacuare spre emisar, guri de vărsare în emisar, depozite de nămol deshidratat;

w) sistem public de alimentare cu apă - ansamblul construcțiilor și terenurilor, instalațiilor tehnologice, echipamentelor funcționale și dotărilor specifice prin care se realizează serviciul public de alimentare cu apă. Sistemele publice de alimentare cu apă cuprind, de regulă, următoarele componente: captări, aducțiuni, stații de tratare, stații de pompare cu sau fără hidrofor, rezervoare de înmagazinare, rețele de transport și distribuție, branșamente, până la punctul de delimitare;

x) rețea publică de distribuție a apei - parte a sistemului public de alimentare cu apă, alcătuită din rețeaua de conducte, armături și construcții-anexe, care asigură distribuția apei la 2 sau la mai mulți utilizatori independenți;

y) rețea publică de canalizare - parte a sistemului public de canalizare, alcătuită din canale colectoare, cămine, guri de scurgere și construcții-anexe, care asigură preluarea, evacuarea și transportul apelor de canalizare de la 2 sau de la mai mulți utilizatori independenți. Nu constituie rețele publice: rețelele interioare de utilizare aferente unei clădiri de locuit cu mai multe apartamente, chiar dacă aceasta este în proprietatea mai multor persoane fizice sau juridice, rețelele aferente unei incinte proprietate privată sau unei instituții publice pe care se află mai multe imobile, indiferent de destinație, despărțite de zone verzi și ale interioare private și rețelele aferente unei platforme industriale, în care drumurile de acces și spațiile verzi sunt proprietate privată, chiar dacă aceasta este administrată de mai multe persoane juridice.

(2) În cuprinsul prezentului ghid sunt utilizate următoarele reguli de interpretare:

a) termenul de „zi” sau „zile” reprezintă zi calendaristică ori zile calendaristice, dacă nu se specifică altfel. Termenul se calculează fără a se lua în calcul prima și ultima zi, iar când ultima zi cade într-o zi nelucrătoare, termenul se prelungește până în prima zi lucrătoare care urmează. Documentele și actele solicitate prin prezentul ghid pot fi utilizate și în data eliberării lor;

b) cu excepția unor prevederi contrare, cuvintele la forma de singular includ și forma de plural și viceversa, acolo unde acest lucru este permis de context.

(3) În cuprinsul prezentului ghid sunt utilizate următoarele acronime:

a) AFM - Administrația Fondului pentru Mediu;

b) DALI - documentație de avizare a lucrărilor de intervenție;

c) UAT - unitate administrativ-teritorială.

Articolul 5

Organizarea sesiunii de înscriere

(1) Anual, se pot organiza una sau mai multe sesiuni de înscriere, în limita sumei alocate în condițiile prevăzute la art. 3.

(2) În vederea organizării sesiunii de înscriere, se aprobă prin dispoziție a președintelui AFM:

a) sesiunea de înscriere în aplicația informatică;

b) suma alocată sesiunii de înscriere și sumele alocate pe fiecare regiune;

c) comisia de analiză a dosarelor de finanțare depuse de către solicitanți și comisia de soluționare a contestațiilor;

d) alte instrucțiuni sau documente interne ale AFM, necesare pentru realizarea evaluării, inclusiv privind modul de analiză a conținutului documentelor, aprobării și implementării proiectelor.

(3) Analiza dosarelor de finanțare se poate realiza prin externalizarea serviciilor aferente acestor activități sau prin cooptarea de personal din alte instituții publice sau autorități publice centrale, cu aprobarea conducătorilor acestora.

Articolul 6

Etapele programului

Etapele programului sunt următoarele:

a) publicarea pe pagina de internet a AFM a prezentului ghid, a anunțului de deschidere a sesiunii de înscriere și a sumei alocate;

b) încărcarea în aplicație a dosarelor de finanțare;

c) analiza conformității administrative și a eligibilității solicitantului, evaluarea și selectarea proiectelor propuse pentru finanțare;

d) avizarea și aprobarea proiectelor selectate pentru finanțare;

e) comunicarea rezultatelor sesiunii de înscriere;

f) depunerea contestațiilor de către solicitanți și soluționarea acestora de către AFM;

g) încheierea contractelor de finanțare;

h) implementarea proiectelor;

i) monitorizarea proiectelor.

Capitolul II

Eligibilitatea solicitantului și a proiectului, depunerea dosarului de finanțare

Articolul 7

Cuantumul finanțării și tipuri de proiecte eligibile

- (1) Finanțarea se acordă în procent de maximum 100% din cheltuielile eligibile, în limita sumelor ce pot fi acordate pentru fiecare categorie de solicitanți, așa cum sunt prevăzute la alin. (3).
- (2) Se finanțează tipurile de investiții care vizează:
 - a) înființarea sistemelor de alimentare cu apă;
 - b) înființarea sistemelor de canalizare;
 - c) extinderea sistemelor de alimentare cu apă existente;
 - d) extinderea sistemelor de canalizare existente;
 - e) modernizarea sistemelor de alimentare cu apă existente;
 - f) modernizarea sistemelor de canalizare existente.
- (3) Finanțarea se acordă din fondurile alocate regiunilor definite la art. 3 alin. (2), în funcție de categoria unității administrativ-teritoriale din care face parte solicitantul, după cum urmează:
 - a) pentru UAT cu o populație mai mică de 5.000 de locuitori: 12.000.000 lei cu TVA;
 - b) pentru UAT cu o populație cuprinsă între 5.000-10.000 de locuitori: 20.000.000 lei cu TVA;
 - c) pentru UAT cu o populație mai mare de 10.000 de locuitori: 30.000.000 lei cu TVA;
 - d) în cazul județelor și asocierilor fără personalitate juridică, finanțarea se acordă în funcție de numărul și categoria UAT cuprinse în proiect, prin însumarea valorilor corespunzătoare, prevăzute la lit. a)-c).
- (4) Un proiect poate presupune atât lucrări destinate sistemelor de alimentare cu apă, cât și lucrări destinate sistemelor de canalizare.
- (5) Un proiect poate presupune atât realizarea întregului sistem de alimentare cu apă/canalizare, cât și a părților componente ale acestuia, astfel cum sunt precizate la art. 11 alin. (1) lit. c) pct. 1 și 2.
- (6) Finanțarea maximă aprobată pentru fiecare proiect nu poate depăși pragurile prevăzute la alin. (3).

Articolul 8

Categorii de solicitanți eligibili

- (1) Sub rezerva îndeplinirii cumulative a criteriilor de eligibilitate prevăzute la art. 9, sunt eligibile pentru a participa în cadrul programului:
 - a) unitățile administrativ-teritoriale (comună, oraș, municipiu, județ), astfel cum sunt definite în Ordonanța de urgență a Guvernului nr. 57/2019 privind Codul administrativ, cu modificările și completările ulterioare;
 - b) subdiviziunile administrativ-teritoriale ale municipiului București, astfel cum sunt definite în Ordonanța de urgență a Guvernului nr. 57/2019 privind Codul administrativ, cu modificările și completările ulterioare;
 - c) asocierile fără personalitate juridică încheiate între solicitanții prevăzuți la lit. a) și b) din cadrul aceleiași regiuni, definită la art. 3 alin. (2).
- (2) Un solicitant poate participa o singură dată în cadrul unei sesiuni de înscriere.
- (3) UAT parteneră în cadrul unei asocieri fără personalitate juridică nu se poate înscrie în calitate de solicitant prevăzut la alin. (1) lit. a).
- (4) Nu se poate înscrie în cadrul aceleiași sesiuni, în calitate de solicitant prevăzut la alin. (1) lit. a), UAT cuprinsă în proiectul depus de consiliul județean.
- (5) Un solicitant poate fi partener în cadrul unei singure asocieri fără personalitate juridică.

Articolul 9

Criterii de eligibilitate a solicitantului

- (1) Este eligibil solicitantul UAT care îndeplinește cumulativ următoarele criterii:
 - a) este proprietar/administrator al terenului pus la dispoziție pentru realizarea proiectului, iar acesta este liber de sarcini, nu face obiectul unui litigiu în curs de soluționare la instanțele judecătorești, nu face obiectul vreunei revendicări potrivit unei legi speciale sau dreptului comun, nu face obiectul procedurii de expropriere pentru cauză de utilitate publică; în cazul în care terenul pe care se realizează proiectul nu este în proprietatea/administrarea solicitantului, acesta este eligibil dacă deține acordul proprietarului/administratorului terenului cu privire la utilizarea terenului pentru implementarea proiectului, precum și cu privire la îndeplinirea obligațiilor pe perioada de implementare și de monitorizare a acestuia;
 - b) nu a fost condamnat pentru infracțiuni împotriva mediului, prin hotărâre judecătorească definitivă;
 - c) și-a îndeplinit obligațiile de plată a taxelor, impozitelor și amenzilor către bugetul de stat, bugetele locale, bugetul Fondului pentru mediu, conform prevederilor legale în vigoare;
 - d) nu a obținut și nu este pe cale să obțină finanțare prin proiecte ori programe finanțate din alte fonduri publice, inclusiv fonduri comunitare, pentru realizarea investiției care urmează a fi realizată prin program;

e) nu se află în procedură de criză financiară, potrivit prevederilor [Ordonanței de urgență a Guvernului nr. 46/2013](#) privind criza financiară și insolvența unităților administrativ-teritoriale, aprobată cu modificări și completări prin [Legea nr. 35/2016](#),

(2) Este eligibil solicitantul asociere fără personalitate juridică, ai cărei parteneri îndeplinesc cumulativ următoarele criterii:

a) au încheiat un acord de parteneriat, întocmit conform [anexei nr. 2](#) care face parte integrantă din prezentul ghid;

b) sunt proprietari/administratori ai terenului pus la dispoziție pentru realizarea proiectului, iar acesta este liber de sarcini, nu face obiectul unui litigiu în curs de soluționare la instanțele judecătorești, nu face obiectul vreunei revendicări potrivit unei legi speciale sau dreptului comun, nu face obiectul procedurii de expropriere pentru cauză de utilitate publică; în cazul în care terenul pe care se realizează proiectul nu este în proprietatea /administrarea partenerilor, acesta este eligibil dacă deține acordul proprietarului/administratorului terenului cu privire la utilizarea terenului pentru implementarea proiectului, precum și cu privire la îndeplinirea obligațiilor pe perioada de implementare și de monitorizare a acestuia;

c) nu au fost condamnați pentru infracțiuni împotriva mediului, prin hotărâre judecătorească definitivă;

d) și-au îndeplinit obligațiile de plată a taxelor, impozitelor și amenzilor către bugetul de stat, bugetele locale, bugetul Fondului pentru mediu, conform prevederilor legale în vigoare;

e) nu au obținut și nu sunt pe cale să obțină finanțare prin proiecte ori programe finanțate din alte fonduri publice, inclusiv fonduri comunitare, pentru realizarea investiției care urmează a fi realizată prin program;

f) nu se află în procedură de criză financiară, potrivit prevederilor [Ordonanței de urgență a Guvernului nr. 46/2013](#) privind criza financiară și insolvența unităților administrativ-teritoriale, aprobată cu modificări și completări prin [Legea nr. 35/2016](#).

Articolul 10

Criterii de eligibilitate a proiectului

Este eligibil proiectul care îndeplinește cumulativ următoarele criterii:

a) studiul de fezabilitate/DALI este elaborat(ă) potrivit prevederilor [Hotărârii Guvernului nr. 907/2016](#) privind etapele de elaborare și conținutul-cadru al documentațiilor tehnico-economice aferente obiectivelor/proiectelor de investiții finanțate din fonduri publice, cu modificările și completările ulterioare, precum și structurii și metodologiei de elaborare a devizului general pentru obiective de investiții și lucrări de intervenții, coroborat cu prevederile [Legii nr. 50/1991](#) privind autorizarea executării lucrărilor de construcții, republicată, cu modificările și completările ulterioare;

b) costurile proiectului sunt detaliate pe fiecare categorie de cheltuială, conform cheltuielilor eligibile precizate la [art. 11 alin. \(1\)](#);

c) evidențiază tipul investiției în studiul de fezabilitate/DALI și devizul general, cu încadrarea în prevederile [art. 7 alin. \(2\)](#);

d) presupune realizarea uneia sau mai multor componente ale sistemului de canalizare/alimentare cu apă, definite la [art. 4 alin. \(1\) lit. v](#)) și [w](#)); nu sunt eligibile proiectele care presupun numai cheltuieli cu branșamente /racorduri;

e) proiectele care presupun înființare/extindere de sisteme de alimentare cu apă și/sau canalizare vor cuprinde, obligatoriu, branșamente/racorduri;

f) proiectele care presupun înființarea/extinderea sistemelor de alimentare cu apă nu sunt eligibile fără realizarea sau extinderea corespunzătoare și concomitentă a rețelelor de canalizare și a instalațiilor de epurare necesare, cu excepția cazului în care acestea există și au capacitatea de a prelua debitul suplimentar de apă uzată.

Articolul 11

Categorii de cheltuieli eligibile

(1) Cheltuielile eligibile sunt:

a) cheltuielile pentru proiectare și asistență tehnică, respectiv pozițiile 3.1, 3.5 și 3.8 din conținutul-cadru al devizului general prevăzut în [anexa nr. 7 la Hotărârea Guvernului nr. 907/2016](#) privind etapele de elaborare și conținutul-cadru al documentațiilor tehnico-economice aferente obiectivelor/ proiectelor de investiții finanțate din fonduri publice, cu modificările și completările ulterioare, sunt eligibile cumulativ, în limita a 6% din valoarea cheltuielilor eligibile aferente investiției de bază;

b) cheltuielile cu consultanța, respectiv poziția 3.7 din conținutul-cadru al devizului general prevăzut în [anexa nr. 7 la Hotărârea Guvernului nr. 907/2016](#), cu modificările și completările ulterioare, sunt eligibile în limita a 4% din valoarea cheltuielilor eligibile aferente investiției de bază;

c) cheltuielile pentru investiția de bază, menționate la cap. 4 din conținutul-cadru al devizului general prevăzut în [anexa nr. 7 la Hotărârea Guvernului nr. 907/2016](#), cu modificările și completările ulterioare, respectiv:

1. pentru sistemul de alimentare cu apă: captări, aducțiuni, stații de tratare, stații de pompare cu sau fără hidrofor, rezervoare de înmagazinare, rețele de transport și distribuție, branșamente, până la punctul de delimitare;
 2. pentru sistemul de canalizare: rețele de canalizare (inclusiv canalizare pluvială), stații de pompare, stații de epurare, separatoare de hidrocarburi, colectoare de evacuare spre emisar, guri de vărsare în emisar, depozite de nămol deshidratat, racorduri de canalizare de la punctul de delimitare și preluare;
 - d) cheltuieli pentru organizarea de șantier, respectiv poziția 5.1 din conținutul-cadru al devizului general prevăzut în anexa nr. 7 la Hotărârea Guvernului nr. 907/2016, cu modificările și completările ulterioare;
 - e) cheltuieli diverse și neprevăzute, respectiv poziția 5.3 din conținutul-cadru al devizului general prevăzut în anexa nr. 7 la Hotărârea Guvernului nr. 907/2016, cu modificările și completările ulterioare;
 - f) cheltuieli pentru informare și publicitate, respectiv poziția 5.4 din conținutul-cadru al devizului general prevăzut în anexa nr. 7 la Hotărârea Guvernului nr. 907/2016, cu modificările și completările ulterioare;
 - g) cheltuieli pentru probe tehnologice și teste, respectiv cap. 6 din conținutul-cadru al devizului general prevăzut în anexa nr. 7 la Hotărârea Guvernului nr. 907/2016, cu modificările și completările ulterioare;
 - h) cheltuieli aferente marjei de buget și pentru constituirea rezervei de implementare pentru ajustarea de preț în cuantum de 50% din valoarea prevăzută la cap. 7 din conținutul-cadru al devizului general prevăzut în anexa nr. 7 la Hotărârea Guvernului nr. 907/2016, cu modificările și completările ulterioare;
 - i) taxa pe valoarea adăugată, în condițiile în care, potrivit prevederilor legale în vigoare, aceasta nu este recuperabilă, rambursabilă sau compensată prin orice mijloace.
- (2) Cheltuielile efectuate pentru achiziția de active corporale sunt eligibile dacă activele achiziționate sunt noi.
- (3) AFM finanțează cheltuieli eligibile contractate după aprobarea cererii de finanțare și realizate, recepționate și facturate după încheierea contractului de finanțare.
- (4) Prin excepție de la alin. (3), pentru proiectele aprobate potrivit art. 15, AFM poate finanța cheltuielile aferente realizării serviciilor de consultanță și proiectare realizate anterior încheierii contractului de finanțare.
- (5) Sunt considerate cheltuieli neeligibile cele care nu sunt prevăzute la alin. (1), inclusiv cheltuielile bancare, respectiv comisioanele bancare, diferențele de curs valutar etc.
- (6) Beneficiarul este obligat să susțină din surse proprii cheltuielile efectuate peste pragurile prevăzute la art. 7 alin. (3) și cheltuielile declarate neeligibile de AFM.

Articolul 12

Conținutul dosarului de finanțare

- (1) Dosarul de finanțare depus de solicitanții prevăzuți la art. 8 alin. (1) lit. a) și b) va cuprinde următoarele documente:
- a) cererea de finanțare, semnată de către reprezentantul legal al solicitantului sau de către împuternicitul acestuia cu semnătură electronică calificată bazată pe un certificat calificat emis de un prestator de servicii de încredere conform Regulamentului (UE) nr. 910/2014 al Parlamentului European și al Consiliului din 23 iulie 2014 privind identificarea electronică și serviciile de încredere pentru tranzacțiile electronice pe piața internă și de abrogare a Directivei 1999/93/CE;
 - b) actul administrativ prin care reprezentantul legal desemnează o persoană împuternicită în relația cu AFM, însoțit de cartea de identitate a acesteia;
 - c) certificatul de atestare fiscală privind obligațiile de plată către bugetul de stat, emis pe numele solicitantului de către organul teritorial de specialitate al Ministerului Finanțelor, nu mai vechi de 30 de zile la data depunerii dosarului de finanțare;
 - d) certificatul de atestare fiscală privind impozitele și taxele locale și alte venituri ale bugetului local, emis pe numele solicitantului de către autoritatea publică locală în a cărei rază teritorială își are sediul solicitantul, nu mai vechi de 30 de zile la data depunerii dosarului de finanțare;
 - e) certificatul de atestare fiscală privind obligațiile la Fondul pentru mediu, emis pe numele solicitantului de către AFM, nu mai vechi de 30 de zile la data depunerii dosarului de finanțare, sau declarația pe propria răspundere de unde să rezulte că solicitantul și-a îndeplinit toate obligațiile la Fondul pentru mediu, respectiv a depus toate declarațiile privind obligațiile la Fondul pentru mediu și nu are sume datorate la data depunerii dosarului de finanțare; declarația va fi dată sub sancțiunea prevederilor penale privind falsul în declarații și va fi asumată de către reprezentantul legal al solicitantului sau împuternicitul acestuia prin semnătură electronică calificată bazată pe un certificat calificat emis de un prestator de servicii de încredere conform Regulamentului (UE) nr. 910/2014;
 - f) hotărârea autorității deliberative a solicitantului privind participarea la program, care va conține:
 1. acordul de participare în cadrul programului;
 2. acordul privind asigurarea și susținerea, din surse proprii, a cheltuielilor care nu sunt acoperite prin finanțarea acordată de AFM și a cheltuielilor neeligibile;

g) studiul de fezabilitate/DALI, întocmit(ă) conform [Hotărârii Guvernului nr. 907/2016](#) privind etapele de elaborare și conținutul-cadru al documentațiilor tehnico-economice aferente obiectivelor/proiectelor de investiții finanțate din fonduri publice, cu modificările și completările ulterioare. În situația în care anumite componente nu sunt considerate necesare în conținutul studiului de fezabilitate/DALI, se va motiva de către proiectant în acest sens;

h) documentul doveditor al deschiderii de către solicitantul aprobat, la Trezoreria Statului, a contului de venituri încasate de la Fondul pentru mediu, în urma scoaterii la licitație a certificatelor de emisii de gaze cu efect de seră, și reprezentând finanțare a proiectelor pentru protecția mediului. Contul va avea cod/indicator bugetar 43.02.44 /43.44.00;

i) documentul emis de direcțiile de specialitate ale Institutului Național de Statistică, care să ateste numărul de locuitori ai solicitantului;

j) acordul operatorului/operatorului regional de servicii de utilități publice pentru investiția ce prevede extinderea și/sau modernizarea sistemului de alimentare cu apă și/sau canalizare existente sau declarația pe propria răspundere a reprezentantului legal al solicitantului conform căreia serviciul de utilități publice nu este delegat;

k) inventarul bunurilor imobile din domeniul public sau extras de carte funciară, nu mai vechi de 60 de zile la data depunerii dosarului de finanțare, care să ateste atât dreptul de proprietate/administrare asupra terenului pus la dispoziție pentru realizarea proiectului, cât și faptul că nu face obiectul unui litigiu în curs de soluționare la instanțele judecătorești, vreunei revendicări potrivit unei legi speciale sau dreptului comun sau al unei proceduri de expropriere pentru cauză de utilitate publică; în cazul în care terenul pe care se realizează proiectul nu este în proprietatea/administrarea solicitantului, extrasul de carte funciară va fi însoțit de acordul proprietarului.

(2) Dosarul de finanțare depus de solicitantul prevăzut la [art. 8 alin. \(1\) lit. c](#) va cuprinde următoarele documente:

a) cererea de finanțare, semnată de către reprezentantul legal al liderului de parteneriat sau de către împuternicitul acestuia cu semnătură electronică calificată bazată pe un certificat calificat emis de un prestator de servicii de încredere conform [Regulamentului \(UE\) nr. 910/2014](#);

b) actul administrativ prin care reprezentantul legal al liderului de parteneriat desemnează o persoană împuternicită în relația cu AFM, însoțit de cartea de identitate a acesteia;

c) certificatul de atestare fiscală privind obligațiile de plată către bugetul de stat, emis pe numele fiecărui partener de către organul teritorial de specialitate al Ministerului Finanțelor, nu mai vechi de 30 de zile la data depunerii dosarului de finanțare;

d) certificatul de atestare fiscală privind impozitele și taxele locale și alte venituri ale bugetului local, emis pe numele fiecărui partener de către autoritatea publică locală în a cărei rază teritorială își are sediul solicitantul, nu mai vechi de 30 de zile la data depunerii dosarului de finanțare;

e) certificatul de atestare fiscală privind obligațiile la Fondul pentru mediu, emis pe numele fiecărui partener de către AFM, nu mai vechi de 30 de zile la data depunerii dosarului de finanțare, sau declarația pe propria răspundere a fiecărui partener, de unde să rezulte că acesta și-a îndeplinit toate obligațiile la Fondul pentru mediu, respectiv a depus toate declarațiile privind obligațiile la Fondul pentru mediu și nu are sume datorate la data depunerii dosarului de finanțare; declarația va fi dată sub sancțiunea prevederilor penale privind falsul în declarații și va fi asumată de către reprezentantul legal al fiecărui partener sau împuternicitul acestuia prin semnătură electronică calificată bazată pe un certificat calificat emis de un prestator de servicii de încredere conform [Regulamentului \(UE\) nr. 910/2014](#);

f) hotărârea autorității deliberative a fiecărui partener:

1. privind participarea la program, inclusiv aprobarea acordului de parteneriat prevăzut la [lit. g](#));

2. acordul privind asigurarea și susținerea, din surse proprii, a cheltuielilor care nu sunt acoperite prin finanțarea acordată de AFM și a cheltuielilor neeligibile;

g) acordul de parteneriat, întocmit conform [anexei nr. 2](#) la prezentul ghid, semnat de către reprezentanții legali ai partenerilor/împuterniciții reprezentanților legali ai partenerilor;

h) studiul de fezabilitate/DALI, întocmit(ă) conform [Hotărârii Guvernului nr. 907/2016](#) privind etapele de elaborare și conținutul-cadru al documentațiilor tehnico-economice aferente obiectivelor/proiectelor de investiții finanțate din fonduri publice, cu modificările și completările ulterioare. În situația în care anumite componente nu sunt considerate necesare în conținutul studiului de fezabilitate/DALI, se va motiva de către proiectant în acest sens;

i) documentul doveditor al deschiderii de către liderul de parteneriat, la Trezoreria Statului, a contului de venituri încasate de la Fondul pentru mediu, în urma scoaterii la licitație a certificatelor de emisii de gaze cu efect de seră, și reprezentând finanțare a proiectelor pentru protecția mediului. Contul va avea cod/indicator bugetar 43.02.44 /43.44.00;

j) documentele emise de direcțiile de specialitate ale Institutului Național de Statistică, care să ateste numărul de locuitori ai fiecărui partener;

k) acordul operatorului/operatorului regional de servicii de utilități publice pentru investiția ce prevede extinderea și/sau modernizarea sistemului de alimentare cu apă și/sau canalizare existente sau declarația pe propria răspundere a reprezentantului legal al liderului de parteneriat conform căreia serviciul de utilități publice nu este delegat;

l) inventarul bunurilor imobile din domeniul public sau extras de carte funciară, nu mai vechi de 60 de zile la data depunerii dosarului de finanțare, care să ateste atât dreptul de proprietate/administrare asupra terenului pus la dispoziție pentru realizarea proiectului, cât și faptul că nu face obiectul unui litigiu în curs de soluționare la instanțele judecătorești, vreunei revendicări potrivit unei legi speciale sau dreptului comun sau al unei proceduri de expropriere pentru cauză de utilitate publică; în cazul în care terenul pe care se realizează proiectul nu este în proprietatea/administrarea solicitantului, extrasul de carte funciară va fi însoțit de acordul proprietarului.

(3) Certificatele de atestare fiscală emise în format electronic vor fi încărcate în aplicație în forma autentică, cu semnătura digitală a instituției emitente, așa cum au fost emise și transmise solicitantului.

(4) Înscrierea în cadrul programului se realizează prin intermediul aplicației informatice puse la dispoziție de AFM.

(5) Înscrierile în aplicație se realizează în limita a 200% din bugetul alocat programului.

Capitolul III

Analiza dosarului de finanțare și aprobarea finanțării proiectului

Articolul 13

Analiza și selectarea dosarelor de finanțare

(1) Comisia de analiză evaluează dosarele de finanțare în ordinea depunerii și stabilește eligibilitatea solicitantului, eligibilitatea proiectului, cheltuielile eligibile și suma propusă spre aprobare.

(2) Comisia de analiză poate proceda, o singură dată pentru același motiv, la:

a) solicitarea de informații sau documente suplimentare față de cele prevăzute la [art. 12 alin. \(1\) și \(2\)](#);

b) solicitarea remedierii/clarificării neconcordanțelor/erorilor constatate în cuprinsul/forma documentației depuse;

c) completarea documentelor, dintre cele depuse potrivit [art. 12 alin. \(1\) și \(2\)](#), în cazul în care se constată că nu au fost depuse integral; prin excepție, în situația în care nu au fost depuse, documentele prevăzute la [art. 12 alin. \(1\) lit. b\), h\)-j\) și alin. \(2\) lit. b\), i\)-k\)](#) pot fi prezentate integral, la solicitarea comisiei.

(3) Documentele/informațiile prezentate potrivit [alin. \(2\)](#) vor atesta eligibilitatea solicitantului, a proiectului și a cheltuielilor la data depunerii dosarului de finanțare. Prin excepție, pentru documentele prevăzute la [art. 12 alin. \(1\) lit. g\)-k\) și alin. \(2\) lit. f\)-l\)](#) pot fi transmise remedieri/clarificări care vor atesta eligibilitatea solicitantului, a proiectului și a cheltuielilor și la o dată ulterioară depunerii dosarului.

(4) În situația aplicării prevederilor [alin. \(2\)](#), AFM comunică solicitantului observațiile/constatările sale, prin publicarea pe pagina proprie de internet, precum și prin transmiterea către solicitant a unui e-mail de informare.

(5) Termenul în care pot fi transmise documentele și informațiile, potrivit [alin. \(2\)](#), este de maximum 10 zile de la data publicării pe pagina de internet a AFM.

(6) Atrag respingerea dosarului de finanțare: neîndeplinirea criteriilor de eligibilitate prevăzute la [art. 9 și 10](#), neprezentarea clarificărilor/remedierilor în termenul prevăzut la [alin. \(5\)](#), lipsa clarificării/remedierii situațiilor semnalate și lipsa unui document dintre cele prevăzute la [art. 12 alin. \(1\) și \(2\)](#).

(7) În situația în care din analiza cererii de finanțare rezultă cel puțin un motiv de respingere cu posibilitate de remediere și un motiv de respingere, cererea de finanțare va fi respinsă.

(8) Sub rezerva îndeplinirii criteriilor de eligibilitate, AFM poate aproba doar anumite tipuri de investiții cuprinse în cadrul unui proiect.

Articolul 14

Avizarea finanțării proiectelor

(1) Comitetul director al AFM avizează lista proiectelor selectate pentru finanțare și le propune spre aprobare Comitetului de avizare, în limita bugetului alocat.

(2) Comitetul director al AFM aprobă lista proiectelor respinse.

Articolul 15

Aprobarea finanțării proiectelor

Comitetul de avizare adoptă hotărârea privind aprobarea finanțării proiectelor.

Articolul 16

Comunicarea rezultatelor analizei cererilor de finanțare

(1) Listele solicitanților de finanțare acceptați/respinși se publică pe pagina de internet a AFM.

(2) Rezultatele procesului de analiză se comunică solicitanților de finanțare prin e-mail.

Articolul 17

Contestațiile

- (1) Solicitanții de finanțare pot formula contestație împotriva deciziilor Comitetului director și hotărârilor Comitetului de avizare în termen de 30 de zile de la data comunicării rezultatelor conform [art. 16 alin. \(1\)](#).
- (2) Contestația se transmite în format electronic, în termenul prevăzut la [alin. \(1\)](#).
- (3) Contestația va fi semnată cu semnătură electronică calificată bazată pe un certificat calificat emis de un prestator de servicii de încredere conform [Regulamentului \(UE\) nr. 910/2014](#) a reprezentantului legal ori a împuternicitului solicitantului și va cuprinde următoarele elemente, sub sancțiunea respingerii ca inadmisibilă:
- atributele de identificare ale contestatarului;
 - numele și prenumele reprezentantului legal ori ale împuternicitului solicitantului, precum și împuternicirea administrativă sau avocațială, după caz;
 - numărul/codul unic de înregistrare al cererii de finanțare, după caz;
 - obiectul contestației;
 - motivele de fapt și de drept pe care se întemeiază.
- (4) AFM soluționează contestațiile în termen de 30 de zile de la data înregistrării acestora.
- (5) Listele cuprinzând contestațiile admise sau respinse se vor publica pe pagina de internet a AFM, iar deciziile de soluționare vor fi comunicate contestatarilor, în condițiile legii.
- (6) Decizia de soluționare a contestației poate fi atacată la instanța de contencios administrativ competentă, potrivit prevederilor [Legii contenciosului administrativ nr. 554/2004](#), cu modificările și completările ulterioare.

Articolul 18

Încheierea contractului de finanțare

- (1) AFM pune la dispoziția solicitanților aprobați, prin intermediul mijloacelor electronice, contractele de finanțare, al căror model este prevăzut în anexele nr. 3a și 3b la prezentul ghid.
- (2) În termen de 15 zile de la recepționarea acestora, solicitanții aprobați le vor semna cu semnătură electronică calificată și le vor transmite AFM utilizând mijloacele electronice.
- (3) Netransmiterea contractului semnat în termenul prevăzut la [alin. \(2\)](#) se consideră renunțare la finanțare.
- (4) Contractul de finanțare intră în vigoare la data semnării acestuia de către ambele părți și își încetează valabilitatea în termen de 3 ani de la recepția/înregistrarea la AFM a raportului de finalizare, întocmit de beneficiarul finanțării conform anexei nr. 6 la contractul de finanțare.
- (5) Finanțarea se utilizează numai după data intrării în vigoare a contractului de finanțare și numai în termenul de valabilitate al acestuia.
- (6) Valoarea aprobată spre finanțare nu poate fi suplimentată față de cea aprobată inițial, beneficiarul proiectului având obligația să asigure din surse proprii finalizarea investiției.
- (7) Sumele finanțate în cadrul programului nu pot face obiectul executării silite prin poprire, potrivit [Legii nr. 134/2010 privind Codul de procedură civilă, republicată](#), cu modificările și completările ulterioare.
- (8) Până la momentul perfectării contractului, AFM are dreptul să modifice și/sau să completeze modelul de contract, ulterior orice modificare și/sau completare realizându-se cu acordul ambelor părți, exprimat prin act adițional.
- (9) În cazul nerespectării clauzelor contractuale și a obligațiilor asumate de beneficiarul finanțării ori de beneficiarul proiectului în cadrul programului, AFM poate anula sau recupera finanțarea, iar contractul încetează /poate fi reziliat.
- (10) În cazul recuperării finanțării, la valoarea de recuperat se adaugă accesorii, calculate de la data plăților efectuate cu titlu de finanțare până la data recuperării sau a rambursării integrale, potrivit [Ordonanței de urgență a Guvernului nr. 196/2005](#) privind Fondul pentru mediu, aprobată cu modificări și completări prin [Legea nr. 105/2006](#), cu modificările și completările ulterioare.
- (11) Stingerea creanțelor prevăzute la [art. 9 alin. \(1\) lit. I\) din Ordonanța de urgență a Guvernului nr. 196/2005](#) privind Fondul pentru mediu, aprobată cu modificări și completări prin [Legea nr. 105/2006](#), cu modificările și completările ulterioare, se poate face inclusiv prin compensare, în condițiile [Legii nr. 207/2015 privind Codul de procedură fiscală](#), cu modificările și completările ulterioare.
- (12) În cazul în care încetarea contractului intervine înainte de orice plată efectuată de AFM, beneficiarul finanțării nu este obligat la restituirea vreunei sume.

Capitolul IV

Implementarea proiectului și mecanismul de decontare

Articolul 19

Implementarea proiectului

- (1) Implementarea proiectului se realizează de către beneficiarul finanțării, în condițiile prezentului ghid.

(2) Implementarea proiectului începe la depunerea cererii de avans sau a primei cereri de decontare și se finalizează odată cu depunerea ultimei cereri de decontare, fără a depăși 36 de luni.

(3) În cazul în care unul dintre partenerii solicitantului menționat la [art. 8 alin. \(1\) lit. c](#)) se află în imposibilitatea implementării responsabilităților aferente proiectului, partenerii au posibilitatea asumării acestora.

Articolul 20

Mecanismul de decontare a sumelor acordate cu titlu de finanțare

(1) Mecanismul de decontare a sumelor solicitate în cadrul programului demarează prin transmiterea la AFM a cererii de avans sau a cererii de decontare de către beneficiarul finanțării.

(2) Beneficiarul poate transmite o singură cerere de avans/un singur contract de finanțare și maximum două cereri de decontare/an, în perioada de implementare a proiectului.

(3) AFM plătește, în baza cererii de decontare, numai cheltuieli eligibile, în limita finanțării aprobate și în urma verificării documentelor justificative și numai dacă acestea sunt corect și complet întocmite.

(4) Procedura cuprinzând modul de transmitere a cererii de avans/decontare și a documentelor justificative, precum și alte instrucțiuni necesare pentru desfășurarea procesului de decontare se elaborează la nivelul AFM, se aprobă prin dispoziția președintelui și se aduc la cunoștința persoanelor interesate prin publicarea pe pagina de internet a instituției, www.afm.ro.

Articolul 21

Acordarea de avansuri

(1) AFM poate acorda plată reprezentând avans, dar nu mai mult de 30% din valoarea eligibilă a contractelor depuse la cererea de avans, dar nu mai mult de 30% din valoarea contractului de finanțare.

(2) Este interzisă acordarea avansurilor celor care au beneficiat anterior de avansuri pe care nu le-au justificat și de la care avansurile nu au fost recuperate. În acest sens, beneficiarul va depune, odată cu cererea de avans, o declarație pe propria răspundere care va evidenția dacă se află sub incidența [art. 10 din Hotărârea Guvernului nr. 264/2003](#) privind stabilirea acțiunilor și categoriilor de cheltuieli, criteriilor, procedurilor și limitelor pentru efectuarea de plăți în avans din fonduri publice, republicată, cu modificările și completările ulterioare.

(3) În vederea acordării avansului, beneficiarul poate transmite AFM o singură cerere de acordare avans, întocmită conform formularului prevăzut la [anexa nr. 2](#) la contractul de finanțare, însoțită de contracte ferme, încheiate în condițiile legii.

(4) Sumele reprezentând plată în avans, nejustificate prin lucrările executate, serviciile prestate și bunurile livrate până la sfârșitul anului se vor restitui AFM.

(5) Restituirea sumelor prevăzute la [alin. \(4\)](#) se realizează cu perceperea dobânzilor reglementate pentru creanțele bugetare. În cazul în care recuperarea avansului acordat este programată să se efectueze în anul bugetar următor, beneficiarul va prezenta până la finele anului bugetar curent, în care a fost acordat avansul, un deviz justificativ al cheltuielilor efectuate, prin care confirmă utilizarea conform destinațiilor legale a avansului acordat.

(6) AFM nu va efectua o nouă plată către beneficiar decât după stingerea integrală a avansului acordat.

(7) În vederea stingerii avansului acordat, beneficiarul va transmite AFM o notă de stingere avans, întocmită conform [anexei nr. 3](#) la contractul de finanțare.

(8) Ulterior stingerii avansului, beneficiarul poate depune, conform prevederilor contractului, două cereri de decontare/an.

Articolul 22

Documente justificative necesare decontării și stingerii avansului

(1) În perioada de implementare a proiectului, beneficiarul transmite AFM cereri de decontare/note de stingere avans, însoțite de documentele justificative prevăzute în [anexa nr. 5](#) la contractul de finanțare „Lista documentelor justificative necesare decontării/stingerii avansului”.

(2) La data depunerii fiecărei cereri de decontare sau a cererii de avans (cu excepția primei cereri de decontare), beneficiarul este obligat să depună dovada achitării valorii finanțate anterior din Fondul pentru mediu și a eventualelor cheltuieli neeligibile.

(3) Propunerea la finanțare se poate face doar în condițiile în care documentele care însoțesc cererea de decontare/avans/ nota de stingere avans sunt complet și corect întocmite.

(4) În termen de 30 de zile de la efectuarea de AFM a plății către beneficiar a contravalorii cheltuielilor eligibile incluse în ultima cerere de decontare, beneficiarul este obligat:

a) să transmită un raport de finalizare, întocmit conform formularului prevăzut în [anexa nr. 6](#) la contractul de finanțare;

b) să facă dovada achitării valorii finanțate din Fondul pentru mediu și a eventualelor cheltuieli neeligibile, conform facturilor depuse.

Capitolul V Monitorizarea

Articolul 23

Monitorizarea

- (1) Monitorizarea fiecărui proiect aprobat pentru finanțare în cadrul programului se desfășoară pe o perioadă de 3 ani de la înregistrarea la AFM a raportului de finalizare întocmit de beneficiarul finanțării și are ca obiect verificarea, în colaborare cu beneficiarul finanțării acordate, a investițiilor realizate, a modului de respectare a condițiilor și obligațiilor prevăzute în prezentul ghid și în contractul de finanțare, precum și îndeplinirea indicatorului de performanță al programului.
- (2) AFM poate solicita beneficiarului finanțării orice date, informații și/sau documente relevante în legătură cu finanțarea acordată, în perioada supusă monitorizării.
- (3) Pe toată durata de monitorizare a proiectului, beneficiarului îi revin următoarele obligații:
 - a) să mențină în funcțiune investiția realizată;
 - b) să transmită anual la AFM rapoarte de monitorizare;
 - c) să transmită la finalul perioadei de implementare un raport de finalizare, întocmit conform formularului prevăzut la [anexa nr. 6](#) la contractul de finanțare;
 - d) să permită reprezentanților AFM accesul la sediile sale/locul de implementare pentru inspectarea activităților ce au fost realizate din finanțarea acordată și examinarea registrelor și a evidențelor contabile legate de proiect;
 - e) să informeze vizual publicul prin instalarea un panou de informare, conform prevederilor [art. 25](#).
- (4) În situația în care AFM constată nerespectarea condițiilor de acordare a finanțării, notifică beneficiarul în vederea remedierii, după caz, a deficienței respective.
- (5) În situația în care, în termen de 30 de zile de la primirea notificării, beneficiarul nu remediază deficiența notificată conform [alin. \(4\)](#), AFM procedează la recuperarea sumelor finanțate, care se fac venit la Fondul pentru mediu, potrivit [art. 9 alin. \(1\) lit. l\) din Ordonanța de urgență a Guvernului nr. 196/2005](#) privind Fondul pentru mediu, aprobată cu modificări și completări prin [Legea nr. 105/2006](#), cu modificările și completările ulterioare, și potrivit [art. 15⁴ alin. \(2\) din Ordonanța de urgență a Guvernului nr. 115/2011](#) privind stabilirea cadrului instituțional și autorizarea Guvernului, prin Ministerul Finanțelor, de a scoate la licitație certificatele de emisii de gaze cu efect de seră atribuite României la nivelul Uniunii Europene, aprobată prin [Legea nr. 163/2012](#), cu modificările și completările ulterioare.

Capitolul VI Dispoziții finale

Articolul 24

Publicarea informațiilor relevante privind programul

- (1) Toate datele, informațiile, instrucțiunile, comunicatele și alte documente relevante în legătură cu programul se publică pe pagina de internet a AFM, www.afm.ro, și/sau a Ministerului Mediului, Apelor și Pădurilor, www.mmediu.ro.
- (2) Singurele informații și instrucțiuni valabile sunt cele comunicate oficial de către Ministerul Mediului, Apelor și Pădurilor și de către AFM.

Articolul 25

Reguli de publicitate privind programul

- (1) Beneficiarul este obligat să informeze vizual publicul privind finanțarea proiectului din Fondul pentru mediu, prin instalarea în zona de implementare a proiectului, într-un loc vizibil, a unui panou de informare, pe toată perioada de valabilitate a contractului de finanțare.
- (2) Caracteristicile panoului de informare prevăzut la [alin. \(1\)](#) vor fi aprobate prin dispoziția președintelui și publicate pe pagina de internet a AFM.

Articolul 26

Păstrarea documentelor

AFM păstrează documentele gestionate în cadrul programului în conformitate cu legislația în vigoare și cu normele sale interne.

Articolul 27

Achizițiile publice

- (1) Întreaga responsabilitate pentru întocmirea documentației de achiziție publică, organizarea și derularea procedurii de achiziție publică în conformitate cu prevederile legale în vigoare privind achizițiile publice și ale actelor normative aplicabile în materie de investiții publice revine beneficiarului.

(2) La stabilirea condițiilor contractelor de achiziție, beneficiarul, inclusiv partenerii din cadrul asocierii fără personalitate juridică, trebuie să aibă în vedere faptul că AFM va finanța doar cheltuieli eligibile.

Articolul 28

Gestionarea datelor cu caracter personal

(1) AFM răspunde, în condițiile legii, pentru gestionarea datelor cu caracter personal aparținând persoanelor participante în cadrul programului, pe care aceasta le prelucrează.

(2) Prin transmiterea cererii de finanțare și încheierea contractului de finanțare, solicitantul/beneficiarul declară că este de acord cu privire la gestionarea și prelucrarea de către AFM a tuturor datelor și informațiilor furnizate, precum și cu privire la transmiterea acestora către terțe instituții sau persoane juridice în vederea verificării îndeplinirii tuturor obligațiilor și clauzelor prevăzute în prezentul ghid sau în scopul elaborării de situații și statistici.

Articolul 29

Prevederi privind termenele

(1) Termenele stabilite prin prezentul ghid de finanțare se calculează în conformitate cu prevederile art. 2.552 și 2.553 din Legea nr. 287/2009 privind Codul civil, republicată, cu modificările și completările ulterioare.

(2) Dacă din motive legate strict de AFM terții se află în imposibilitatea obiectivă de a-și respecta termenele impuse prin prezentul ghid de finanțare, atunci respectivele termene se vor prelungi cu perioada aferentă întârzierii. Aceste decalări nu exonerează AFM de îndeplinirea obligațiilor asumate față de terți prin alte acte de natură juridică.

Articolul 30

Raportul ghidului cu alte acte normative

Unde prezentul ghid nu dispune, se aplică prevederile Legii nr. 287/2009 privind Codul civil, republicată, cu modificările și completările ulterioare, precum și ale altor acte normative de nivel superior.

Articolul 31

Modificarea documentației tehnice ulterior încheierii contractului de finanțare

(1) În cazul în care pe parcursul implementării proiectului intervin modificări tehnice, beneficiarul va depune la AFM documente întocmite în conformitate cu legislația în vigoare, respectiv: dispoziții de șantier, însoțite de liste de cantități suplimentare/cantități la care se renunță, inclusiv documente care să evidențieze prețurile unitare pentru acele lucrări noi ce nu se regăsesc în ofertele financiare ale contractelor de lucrări deja încheiate. În cazul în care intervin cantități suplimentare de lucrări, beneficiarul va solicita finanțarea acestora.

(2) AFM analizează modificările prevăzute la alin. (1), stabilește eligibilitatea acestora și întreprinde demersuri pentru modificarea anexei nr. 1 la contractul de finanțare, după caz.

(3) AFM va finanța cantitățile suplimentare de lucrări, considerate eligibile, doar în limitele sumei aprobate și contractate.

Articolul 32

Anexe

Anexele nr. 1, 2, 3a și 3b fac parte integrantă din prezentul ghid.

Anexa nr. 1

la ghid

CERERE DE FINANȚARE*

* Cererea de finanțare va fi gestionată prin intermediul aplicației informatice.

A. Date generale

Titlul proiectului

Denumirea solicitantului**

** Solicitanții consiliu județean și asocieri fără personalitate juridică vor enumera UAT cuprinse în proiect, cu menționarea numărului de locuitori ai fiecărei UAT.

Codul de înregistrare fiscală

Pentru solicitant UAT, cont (cod/indicator bugetar 43.02.44/43.44.00):

deschis la Trezoreria Statului (localitate)

Adresa sediului social, tel., e-mail

prin reprezentant legal/imputernicit(numele și prenumele).....

tel., e-mail

UAT cu o populație mai mică de 5.000 de locuitori;

UAT cu o populație între 5.000-10.000 de locuitori;

UAT cu o populație mai mare de 10.000 de locuitori.

B. Finanțare solicitată

Solicitantul, prin reprezentantul legal/împuternicit, având datele de identificare menționate la lit. A, solicită o finanțare totală în sumă de lei, pentru:

- înființarea sistemelor de alimentare cu apă;
- înființarea sistemelor de canalizare;
- extinderea sistemelor de alimentare cu apă existente;
- extinderea sistemelor de canalizare existente;
- modernizarea sistemelor de alimentare cu apă existente;
- modernizarea sistemelor de canalizare existente.

De asemenea, solicităm TVA ca fiind cheltuială eligibilă, având în vedere faptul că nu suntem plătitori de TVA, iar aceasta nu este recuperabilă, rambursabilă sau compensată prin orice mijloace, conform prevederilor legale:

- Da
- Nu

C. Declarație pe propria răspundere

Subsemnatul, reprezentant al solicitantului, având datele de identificare mai sus menționate, declar pe propria răspundere, sub sancțiunile aplicate faptei de fals în declarații:

a) solicitantul este proprietar/administrator al terenului pus la dispoziție pentru realizarea proiectului, iar acesta este liber de sarcini, nu face obiectul unui litigiu în curs de soluționare la instanțele judecătorești, nu face obiectul vreunei revendicări potrivit unei legi speciale sau dreptului comun, nu face obiectul procedurii de expropriere pentru cauză de utilitate publică; în cazul în care terenul pe care se realizează proiectul nu este în proprietatea /administrarea solicitantului, acesta este eligibil dacă deține acordul proprietarului/administratorului terenului cu privire la utilizarea terenului pentru implementarea proiectului, precum și cu privire la îndeplinirea obligațiilor pe perioada de implementare și de monitorizare a acestuia;

b) solicitantul/partenerii nu a/au fost condamnat/condamnați pentru infracțiuni împotriva mediului prin hotărâre judecătorească definitivă și nu se află în procedură de criză financiară, potrivit prevederilor [Ordonanței de urgență a Guvernului nr. 46/2013](#) privind criza financiară și insolvența unităților administrativ-teritoriale, aprobată cu modificări și completări prin [Legea nr. 35/2016](#);

c) solicitantul/partenerii nu a/au obținut și nu este/sunt pe cale să obțină finanțare prin proiecte ori programe finanțate din alte fonduri publice, inclusiv fonduri comunitare, pentru realizarea investiției care urmează a fi efectuată prin program;

d) finanțarea solicitată, în situația aprobării și acordării, va fi utilizată în mod exclusiv pentru scopurile declarate în prezenta cerere de finanțare și în celelalte documente cuprinse în dosarul de finanțare;

e) am luat cunoștință de faptul că prezentarea eronată sau falsă a datelor și informațiilor conținute în prezenta cerere de finanțare și în celelalte documente cuprinse în dosarul de finanțare va duce automat la respingerea acestuia ori la neselectarea proiectului sau, ulterior, la returnarea integrală a sumei primite ca finanțare în cadrul programului;

f) îmi asum răspunderea tuturor informațiilor conținute în prezenta cerere de finanțare și în toate celelalte anexe și documente depuse, garantez că datele furnizate sunt actuale, reale și corecte și declar că am luat cunoștință de prevederile [Legii nr. 286/2009 privind Codul penal](#), cu modificările și completările ulterioare, privind falsul în declarații;

g) înțeleg că neîndeplinirea condițiilor de mai sus ori prezentarea eronată sau falsă a acestor condiții va conduce la respingerea proiectului sau, ulterior, la returnarea integrală a sumei primite ca finanțare în cadrul programului, dacă aceasta a fost acordată;

h) înțeleg că finanțarea solicitată, dacă va fi aprobată și acordată, va fi utilizată în mod exclusiv pentru scopurile declarate în această cerere de finanțare și în anexele și documentele aferente.

Prin încărcarea prezentei cereri de finanțare, confirm că am înțeles și mi-am însușit în integralitate conținutul acesteia.

D. Declarație privind prelucrarea datelor cu caracter personal

Administrația Fondului pentru Mediu, cu sediul în Splaiul Independenței nr. 294, corp A, sectorul 6, București, telefon 021.317.02.87, colectează și prelucrează date cu caracter personal în conformitate cu prevederile [Regulamentului \(UE\) 2016/679](#) al Parlamentului European și al Consiliului din 27 aprilie 2016 privind protecția persoanelor fizice în ceea ce privește prelucrarea datelor cu caracter personal și privind libera circulație a acestor date și de abrogare a [Directivei 95/46/CE](#) (Regulamentul general privind protecția datelor).

Prin acest document, Administrația Fondului pentru Mediu informează persoanele vizate ale căror date sunt colectate cu privire la modul în care sunt utilizate aceste date și despre drepturile care li se cuvin.

a) Date de contact

Administrația Fondului pentru Mediu

Adresa: Splaiul Independenței nr. 294, corp A, sectorul 6, București
Număr de telefon: 021.317.02.87

b) Date de contact ale responsabilului cu protecția datelor:

E-mail: dpo@afm.ro

Adresa: Splaiul Independenței nr. 294, corp A, sectorul 6, București

Număr de telefon: (021) 319.48.49, (021) 319.48.50, fax: (021) 317.02.89

c) Scopurile prelucrării datelor cu caracter personal

Administrația Fondului pentru Mediu colectează date cu caracter personal, pe care le poate prelucra în scopuri precum implementarea tehnică, implementarea financiară (plata) și monitorizare. Astfel, prelucrarea datelor personale se realizează, fără a fi limitativ, pentru următoarele:

- verificarea cererilor de finanțare;
- selectarea proiectelor finanțate;
- stabilirea obligațiilor contractuale;
- autorizarea plății către beneficiari;
- efectuarea plății către beneficiari;
- înregistrarea angajamentelor de plată și a plăților;
- managementul informatic al plăților realizate către beneficiarii proiectelor.

Temeiul prelucrării este constituit din cererea de finanțare, contractul de finanțare și prevederile legale aplicabile. Astfel, pentru a facilita desfășurarea activităților aflate în legătură cu cererea de finanțare și contractul de finanțare, precum și în vederea îndeplinirii obligațiilor legale, comunicăm aceste date către autorități publice, terți sau împuterniciți.

d) Destinatari ai datelor cu caracter personal

În fluxul de procesare și stocare, datele cu caracter personal ar putea fi transferate, după caz, următoarelor categorii de destinatari:

- furnizori, prestatori, terți sau împuterniciți implicați în mod direct sau indirect în procesele aferente scopurilor mai sus menționate (furnizori de servicii IT, furnizori de servicii de consultanță etc.);
- operatori, titulari de drepturi, autorități publice abilitate de lege sau cu care Administrația Fondului pentru Mediu a încheiat protocoale de colaborare în scopul îndeplinirii atribuțiilor specifice conferite de legislația europeană și națională.

e) Perioada stocării datelor

Toate datele cu caracter personal colectate vor fi stocate numai atât timp cât este necesar, luând în considerare durata contractuală până la îndeplinirea obligațiilor contractuale, respectiv a scopului, și (plus) termenele de arhivare prevăzute de dispozițiile legale în materie, și/sau atât cât este necesar pentru a ne exercita drepturile legitime (și drepturile legitime ale altor persoane).

f) Drepturile persoanei vizate

Persoanele vizate ale căror date cu caracter personal sunt colectate de către Administrația Fondului pentru Mediu au următoarele drepturi, conform legislației în domeniu:

- dreptul de acces;
- dreptul la rectificarea datelor;
- dreptul la ștergerea datelor („dreptul de a fi uitat“);
- dreptul la restricționarea prelucrării;
- dreptul la portabilitatea datelor;
- dreptul la opoziție;
- drepturi cu privire la procesul decizional individual automatizat, inclusiv crearea de profiluri;
- dreptul la retragerea consimțământului în cazul prelucrării în scop de informare sau promovare;
- dreptul de a depune o plângere în fața unei autorități de supraveghere a prelucrării datelor cu caracter personal;
- dreptul la o cale de atac judiciară;
- dreptul de a fi notificată de către operator.

Prin prezenta declar că am fost informat de către Administrația Fondului pentru Mediu cu privire la prelucrarea datelor cu caracter personal.

Anexa nr. 2

la ghid

ACORD DE PARTENERIAT

Părțile

1.denumirea completă a UAT....., cu sediul înadresa sediului....., codul fiscal, având calitatea de lider de parteneriat/partener 1;
2.denumirea completă a UAT....., cu sediul înadresa sediului....., codul fiscal, având calitatea de membru 2/partener 2;
3.denumirea completă a UAT....., cu sediul înadresa sediului....., codul fiscal, având calitatea de membru n/partener n, n = numărul total de membri ai parteneriatului, au convenit următoarele:

Articolul 1

Obiectul

Obiectul acestui parteneriat este de a stabili drepturile și obligațiile părților, contribuția financiară proprie a fiecărei părți la bugetul proiectului, precum și responsabilitățile ce le revin în implementarea activităților aferente proiectului:titlul proiectului....., care este depus în cadrul Programului vizând sisteme de alimentare cu apă, canalizare și epurare a apelor uzate.

Articolul 2

Principiile de bună practică ale parteneriatului

- (1) Toți partenerii trebuie să contribuie la realizarea proiectului și să își asume rolul lor în cadrul proiectului, așa cum acesta este definit în cadrul prezentului acord de parteneriat.
- (2) Părțile trebuie să se consulte în mod regulat și să se informeze asupra tuturor aspectelor privind evoluția proiectului.
- (3) Toți partenerii trebuie să implementeze activitățile cu respectarea standardelor profesionale și de etică cele mai înalte.
- (4) Partenerii sunt obligați să respecte regulile privitoare la conflictul de interese și regimul incompatibilităților, iar în cazul apariției unui asemenea conflict să dispună luarea măsurilor ce conduc la evitarea, respectiv stingerea lui.

Articolul 3

Roluri și responsabilități în implementarea proiectului

- (1) Rolurile și responsabilitățile sunt descrise în tabelul de mai jos:

UAT	Roluri și responsabilități
Lider de parteneriat (partener 1)	Se vor descrie activitățile și subactivitățile pe care fiecare partener trebuie să le implementeze.
Partener 2	
Partener n	

- (2) Responsabilități și angajamente financiare între parteneri

Partenerii vor asigura contribuția la cheltuielile totale ale proiectului, așa cum este precizat în prezentul acord.

UAT	Contribuția (unde este cazul)
Lider de parteneriat (partener 1)	Valoarea contribuției (în lei) Valoarea contribuției la valoarea totală a proiectului (%)
Partener 2	
Partener n	

- (3) Acordarea finanțării de către AFM se va efectua în contul liderului de parteneriat, astfel:

UAT	Cod IBAN și denumire trezorerie
Lider de parteneriat (partener 1)	

- (4) Transferul fondurilor de către Liderul de parteneriat se poate efectua în conturile partenerilor astfel:

UAT	Cod IBAN și denumire trezorerie
Partener 2	
Partener n	

- (5) În cazul în care unul dintre parteneri nu duce la îndeplinire una sau mai multe dintre obligațiile care îi revin (e. g. implementarea unor activități, asigurarea contribuției financiare, respectarea normelor în vigoare privind procedura de atribuire a contractelor de achiziție publică), partenerii vor prelua în totalitate responsabilitatea de a îndeplini aceste obligații.

Articolul 4

Perioada de valabilitate a acordului

Perioada de valabilitate a acordului începe la data semnării prezentului acord și încetează la data la care contractul de finanțare aferent proiectului își încetează valabilitatea. Prolungirea perioadei de valabilitate a contractului de finanțare conduce automat la extinderea perioadei de valabilitate a prezentului acord.

Articolul 5

Drepturile și obligațiile liderului de parteneriat (partenerului 1)

1. Drepturile liderului de parteneriat

Liderul de parteneriat are dreptul să solicite celorlalți parteneri furnizarea oricăror informații și documente legate de proiect, în scopul elaborării rapoartelor și a cererilor de decontare.

2. Obligațiile liderului de parteneriat

- a)** Liderul de parteneriat (partener 1) va semna cererea de finanțare și contractul de finanțare.
- b)** Liderul de parteneriat (partener 1) va consulta partenerii cu regularitate, îi va informa despre progresul în implementarea proiectului și le va furniza copii ale rapoartelor.
- c)** Propunerile pentru modificări importante ale proiectului (e.g. activități, parteneri etc.) trebuie să fie convenite cu partenerii înainte de solicitarea aprobării de către Administrația Fondului pentru Mediu (AFM).
- d)** Liderul de parteneriat se va asigura de desfășurarea corectă a procedurilor de atribuire a contractelor de achiziție publică de către ceilalți parteneri, conform normelor în vigoare.
- e)** Liderul de parteneriat este responsabil cu transmiterea cererilor de avans/notei de stingere avans/decontare către AFM, conform prevederilor ghidului și contractului de finanțare.
- f)** Liderul de parteneriat va asigura transferul finanțării obținute din procesul de decontare către ceilalți parteneri.
- g)** Liderul de parteneriat este responsabil pentru neregulile identificate în cadrul proiectului, aferente cheltuielilor proprii, conform notificărilor transmise de către AFM.

Articolul 6

Drepturile și obligațiile partenerilor

1. Drepturile partenerilor

Cheltuielile angajate de parteneri sunt eligibile corespunzător rolurilor avute în proiect.

- a)** Partenerii au dreptul, prin transfer de către liderul de parteneriat, la finanțarea obținută din procesul de decontare.
- b)** Partenerii au dreptul să fie consultați cu regularitate de către liderul de parteneriat, să fie informați despre progresul în implementarea proiectului și să li se furnizeze de către liderul de parteneriat copii ale rapoartelor.
- c)** Partenerii au dreptul să fie consultați de către liderul de parteneriat în privința propunerilor pentru modificări importante ale proiectului (e.g. activități, parteneri etc.), înainte de solicitarea aprobării de către AFM.

2. Obligațiile partenerilor

- a)** Partenerii sunt obligați să pună la dispoziția liderului de parteneriat documentațiile de atribuire elaborate în cadrul procedurii de atribuire a contractelor de achiziție publică, spre verificare.
- b)** Partenerii sunt obligați să transmită copii conforme cu originalul după documentațiile complete de atribuire elaborate în cadrul procedurii de atribuire a contractelor de achiziție publică, în scopul elaborării cererilor de decontare.
- c)** Partenerii sunt obligați să furnizeze orice informații de natură tehnică sau financiară legate de proiect, solicitate de către AFM.
- d)** Partenerii sunt obligați să furnizeze liderului de parteneriat orice informații sau documente privind implementarea proiectului, în scopul elaborării rapoartelor.
- e)** Partenerii sunt responsabili pentru neregulile identificate în cadrul proiectului, aferente cheltuielilor proprii, conform notificărilor AFM.
- f)** Partenerii au obligația arhivării și păstrării în bune condiții a tuturor documentelor aferente cheltuielilor proprii, în conformitate cu prevederile ghidului de finanțare.

Articolul 7

Achiziții publice

Achizițiile în cadrul proiectului vor fi făcute de către fiecare membru al parteneriatului, cu respectarea legislației naționale privind achizițiile publice.

Articolul 8

Confidențialitate

Părțile semnatare ale prezentului acord convin să păstreze în strictă confidențialitate informațiile primite în cadrul și pe parcursul implementării proiectului și sunt de acord să prevină orice utilizare sau divulgare neautorizată a unor astfel de informații. Părțile înțeleg să utilizeze informațiile confidențiale doar în scopul de a-și îndeplini obligațiile din prezentul acord de parteneriat.

Articolul 9

Legea aplicabilă

Prezentului acord i se va aplica și va fi interpretat în conformitate cu legea română.

Pe durata prezentului acord, părțile vor avea dreptul să convină în scris asupra modificării anumitor clauze, prin act adițional, oricând interesele lor cer acest lucru sau când aceste circumstanțe au loc și nu au putut fi prevăzute în momentul în care s-a încheiat prezentul acord de parteneriat.

Articolul 10

Dispoziții finale

Toate posibilele dispute rezultate din prezentul acord sau în legătură cu el, pe care părțile nu le pot soluționa pe cale amiabilă, vor fi soluționate de instanțele competente.

Întocmit într-un singur exemplar, sub semnătura electronică extinsă a reprezentanților legali ai partenerilor, certificată în conformitate cu prevederile legale în vigoare.

Semnături

Lider de parteneriat (partener 1)	Numele, prenumele și funcția reprezentantului legal al UAT	Semnătura	Data
Partener 2	Numele, prenumele și funcția reprezentantului legal al UAT	Semnătura	Data
Partener 3	Numele, prenumele și funcția reprezentantului legal al UAT	Semnătura	Data

Anexa nr. 3a

la ghid

(pentru solicitantul UAT)

CONTRACT DE FINANȚARE

Nr. din

Între părțile contractante:

Administrația Fondului pentru Mediu, cu sediul în nr., sectorul, cod fiscal, cont nr., deschis la Trezoreria Sectorului, reprezentată legal prin, președinte, în calitate de finanțator, denumită în continuare AFM,

și

beneficiarul finanțării, cu sediul în, cod de identificare fiscală, cont nr., deschis la, prin reprezentant legal/împuternicit(numele și prenumele)...., e-mail, a intervenit următorul contract de finanțare, denumit în continuare contract.

Articolul 1

Obiectul contractului

(1) AFM acordă beneficiarului o finanțare în valoare de lei, în procent de maximum 100% din cheltuielile eligibile stabilite de AFM, în cadrul Programului vizând sisteme de alimentare cu apă, canalizare și epurare a apelor uzate menajere.

(2) Finanțarea se acordă numai pentru cheltuielile eligibile prevăzute în anexa nr. 1 la prezentul contract și numai în limita sumei prevăzute la alin. (1).

Articolul 2

Destinația finanțării

Finanțarea este acordată pentru implementarea proiectului, beneficiarul obligându-se să o utilizeze numai pentru acest scop, conform prezentului contract și a prevederilor ghidului de finanțare.

Articolul 3

Durata contractului și perioada de utilizare a finanțării

(1) Contractul intră în vigoare la data semnării acestuia de către ambele părți și își încetează valabilitatea în termen de 3 ani de la înregistrarea la AFM a raportului de finalizare, întocmit de beneficiarul finanțării conform anexei nr. 6 la prezentul contract.

(2) Implementarea proiectului începe la data depunerii cererii de avans conform anexei nr. 2 la prezentul contract sau a primei cereri de decontare și se finalizează odată cu depunerea ultimei cereri de decontare, fără a depăși 36 de luni.

Articolul 4

Modalitatea de plată a finanțării

(1) Mecanismul de decontare se realizează prin transmiterea la AFM a cererii de decontare întocmită de beneficiarul finanțării conform formularului prevăzut în anexa nr. 4 la prezentul contract, ce va fi însoțită de documentele justificative prevăzute atât în anexa nr. 5 la prezentul contract, cât și prin instrucțiuni aprobate de președintele AFM.

(2) Plata sumelor acordate cu titlu de finanțare către beneficiarul finanțării se poate face numai după îndeplinirea de către acesta a tuturor condițiilor prevăzute în ghid și în prezentul contract.

(3) Plata sumelor acordate cu titlu de finanțare se efectuează prin debitarea contului de trezorerie al AFM pe măsura tragerii sumei și prin creditarea contului nr., deschis de către beneficiarul finanțării la Trezoreria, numai pe bază de cerere de decontare/cerere de avans.

(4) Beneficiarul poate transmite o singură cerere de avans în cadrul contractului și maximum două cereri de decontare/an, înăuntrul perioadei de implementare a proiectului.

(5) Orice plată excedentară efectuată de către AFM constituie plată necuvenită, iar beneficiarul finanțării are obligația de a restitui sumele necuvenite în termen de 15 zile de la data confirmării de primire a notificării din partea AFM.

(6) Sumele finanțate în cadrul programului nu pot face obiectul executării silite prin poprire, potrivit Legii nr. 134/2010 privind Codul de procedură civilă, republicată, cu modificările și completările ulterioare.

(7) Acordarea finanțării se face cu respectarea de către beneficiar a prevederilor art. 15³ din Ordonanța de urgență a Guvernului nr. 115/2011 privind stabilirea cadrului instituțional și autorizarea Guvernului, prin Ministerul Finanțelor, de a scoate la licitație certificatele de emisii de gaze cu efect de seră atribuite României la nivelul Uniunii Europene, aprobată prin Legea nr. 163/2012, cu modificările și completările ulterioare.

Articolul 5

Acordarea avansului

(1) AFM poate acorda plăți reprezentând avans, dar nu mai mult de 30% din valoarea eligibilă a contractelor depuse la cererea de avans, și nu mai mult de 30% din valoarea contractului de finanțare.

(2) În vederea acordării avansului, beneficiarul depune o cerere de acordare avans însoțită de contracte ferme încheiate în condițiile legii pentru servicii și lucrări și ofertele financiare ce au stat la baza încheierii contractelor.

(3) Sumele reprezentând plăți în avans, nejustificate prin serviciile/lucrările executate până la sfârșitul anului, se vor restitui AFM.

(4) Restituirea sumelor se face cu perceperea dobânzilor și penalităților de întârziere existente pentru creanțele bugetare. În cazul în care recuperarea avansului acordat este programată să se efectueze în anul bugetar următor, beneficiarul va prezenta, până la finele anului bugetar curent în care a fost acordat avansul, un deviz justificativ al cheltuielilor efectuate, prin care confirmă utilizarea conform destinațiilor legale a avansului acordat.

(5) Este interzisă acordarea avansurilor celor care au beneficiat anterior de avansuri pe care nu le-au justificat și de la care avansurile nu au fost recuperate. În acest sens, beneficiarul va depune, odată cu cererea de avans, o declarație pe propria răspundere care va evidenția dacă se află sub incidența art. 10 din Hotărârea Guvernului nr. 264/2003 privind stabilirea acțiunilor și categoriilor de cheltuieli, criteriilor, procedurilor și limitelor pentru efectuarea de plăți în avans din fonduri publice, republicată, cu modificările și completările ulterioare.

(6) AFM nu va efectua o nouă plată decât după stingerea integrală a avansului acordat.

(7) Documentele justificative prevăzute în anexa nr. 5 la prezentul contract cu privire la stingerea avansului vor fi prezentate la AFM împreună cu o notă de stingere avans, întocmită conform anexei nr. 3 la prezentul contract.

(8) Ulterior stingerii avansului, beneficiarul depune cererile de decontare, conform prevederilor contractului de finanțare.

Articolul 6

Obligațiile beneficiarului finanțării

Beneficiarul finanțării are următoarele obligații:

- a) să utilizeze finanțarea numai în scopul și în condițiile în care a fost acordată;
- b) să transmită la AFM cererea de avans, nota stingere avans și cererile de decontare în perioada de implementare a proiectului;
- c) să asigure executarea proiectului cu diligența necesară și eficiență, în conformitate cu ghidul, cu prezentul contract, precum și cu legislația în vigoare și cu standardele de mediu aplicabile;
- d) să asigure înregistrarea în evidența contabilă a tuturor documentelor privind operațiunile aferente prezentului contract, precum și arhivarea acestora, conform reglementărilor contabile în vigoare;
- e) să respecte legislația privind protecția datelor cu caracter personal ale beneficiarilor proiectelor ori ale altor terți participanți la activitățile proiectului și să îi informeze cu privire la prelucrarea datelor cu caracter personal de AFM;
- f) să respecte prevederile legislației în vigoare privind achizițiile publice, pentru achiziționarea de bunuri, servicii sau lucrări din finanțarea acordată;
- g) să permită reprezentanților AFM și ai instituțiilor cu atribuții de verificare și control accesul la sediul beneficiarului; să permită personalului AFM să controleze modul în care beneficiarul îndeplinește obiectivele proiectului, pe întreaga perioadă de monitorizare;
- h) să mențină funcțională investiția realizată în cadrul contractului, pe întreaga perioadă de monitorizare;
- i) în termen de maximum 10 zile de la solicitarea AFM, să furnizeze orice date, informații și/sau documente relevante pentru prezentul contract, precum și în legătură cu finanțarea acordată, inclusiv în perioada de monitorizare a proiectului;
- j) să asigure din surse financiare proprii realizarea proiectului, pentru cheltuielile proiectului care nu sunt acoperite prin finanțarea acordată ori pentru cheltuielile declarate neeligibile;
- k) să întocmească și să transmită AFM, în termen de 30 de zile de la finanțarea ultimei cereri de decontare, un raport de finalizare, întocmit conform formularului cuprins în anexa nr. 6 la contract, în cuprinsul căruia are obligația să detalieze realizarea activităților proiectului;

l) să notifice AFM și să prezinte documentele corespunzătoare, în termen de 5 zile de la apariția următoarelor situații:

1. modificări ale atributelor de identificare, modificări cu privire la informațiile furnizate AFM în cererea de finanțare sau pe parcursul derulării prezentului contract;

2. criza financiară, executarea silită sau oricare altă procedură similară;

m) să suporte toate taxele, comisioanele, cheltuielile profesionale și orice alte cheltuieli ocazionate de pregătirea, încheierea, executarea, punerea în aplicare și finalizarea prezentului contract, precum și de obținerea și/sau furnizarea tuturor documentelor și activităților aferente proiectului;

n) să fie direct răspunzător pentru întreținerea, supravegherea și funcționalitatea investiției pe toată perioada de valabilitate a prezentului contract;

o) să informeze vizual publicul privind finanțarea proiectului din Fondul pentru mediu, prin instalarea în zona de implementare a proiectului, într-un loc vizibil, a unui panou de informare, pe toată perioada de valabilitate a contractului; caracteristicile acestuia vor aprobate prin dispoziția președintelui și publicate pe pagina de internet a AFM;

p) să mențină în funcțiune investiția realizată în perioada de monitorizare;

q) să transmită anual la AFM rapoarte de monitorizare;

r) să transmită la finalul perioadei de implementare un raport de finalizare, întocmit conform formularului prevăzut la anexa nr. 6 la prezentul contract;

s) să permită reprezentanților AFM accesul la sediile sale/locul de implementare pentru inspectarea activităților ce se realizează din finanțarea acordată și examinarea registrelor și a evidențelor contabile legate de proiect, pe perioada de monitorizare;

t) să nu sponsorizeze/finanțeze activități cu impact negativ asupra mediului pe perioada de valabilitate a contractului;

u) să păstreze documentele transmise în vederea acceptării în cadrul programului, conform legii, și să le prezinte la solicitarea AFM;

v) anual, până la data de 15 ianuarie, dar nu mai târziu de data transmiterii cererii de decontare în cazul anului în care se finalizează implementarea proiectului, să transmită AFM:

1. actele administrative/documentele emise de către structura teritorială a Curții de Conturi și/sau alte autorități cu atribuții de control, în legătură cu proiectul finanțat în baza prezentului contract, dacă au fost realizate astfel de controale;

2. actele administrative/documentele emise de către beneficiarul finanțării în aplicarea deciziilor/măsurilor dispuse prin actele/documentele prevăzute la pct. 1, precum și stadiul măsurilor adoptate de către persoanele responsabilizate, dacă au fost emise;

3. datele și informațiile detaliate cu privire la cheltuielile stabilite prin actele administrative/documentele prevăzute la pct. 1 ca fiind neeligibile sau nejustificate, precum și eventualele sume care se impun a fi recuperate, în legătură cu proiectul finanțat în baza prezentului contract;

x) pe întreaga perioadă de monitorizare să transmită AFM actele/documentele/informațiile prevăzute la lit. v), odată cu raportul anual de monitorizare.

Articolul 7

Obligațiile AFM

AFM are următoarele obligații:

a) să asigure finanțarea proiectului în condițiile menționate în prezentul contract, în limita fondurilor disponibile, cuprinse în bugetul anual al Fondului pentru mediu;

b) să pună la dispoziția beneficiarului finanțării informațiile legate de finanțare.

Articolul 8

Cazuri de culpă

(1) Nerespectarea de către beneficiarul finanțării a oricăreia dintre obligațiile sale asumate prin prezentul contract ori a celor care îi revin conform ghidului de finanțare constituie caz de culpă.

(2) Constituie caz de culpă și următoarele fapte ale beneficiarului finanțării:

a) face declarații false sau incomplete pentru a obține finanțarea prevăzută în contract sau furnizează rapoarte ce nu reprezintă realitatea;

b) comite nereguli de ordin financiar sau acte de corupție în legătură cu proiectul, stabilite printr-o hotărâre judecătorească definitivă;

c) nu a comunicat AFM că împotriva sa a fost demarată procedura de executare silită/reorganizare;

d) situația sa economico-financiară nu mai asigură condiții de realizare a proiectului;

e) netransmiterea la AFM a raportului de finalizare în intervalul de timp prevăzut la art. 22 alin. (4) lit. a) din Ghidul de finanțare a Programului vizând sisteme de alimentare cu apă, canalizare și epurare a apelor uzate, aprobat prin [Ordinul ministrului mediului, apelor și pădurilor nr. 457/2024](#).

(3) La constatarea unui caz de culpă, AFM va notifica beneficiarul finanțării și, în cazul în care deficiențele menționate în notificare nu sunt înlăturate în termenul precizat, AFM are dreptul să ia următoarele măsuri, fără punerea în întârziere și fără nicio altă formalitate prealabilă:

a) sistarea utilizării finanțării până la remedierea cauzelor care au dus la sistare; în acest caz, perioada de sistare nu se adaugă la durata de implementare a proiectului;

b) recuperarea sumelor virate către beneficiarul finanțării, în condițiile prevăzute de [Ordonanța de urgență a Guvernului nr. 196/2005](#) privind Fondul pentru mediu, aprobată cu modificări și completări prin [Legea nr. 105/2006](#), cu modificările și completările ulterioare, și rezilierea contractului, după caz.

Articolul 9

Încetarea contractului și recuperarea sumelor finanțate

(1) Contractul încetează de drept:

a) la data prevăzută în contract;

b) la data intervenției unui act de autoritate;

c) la apariția unor circumstanțe care nu au putut fi prevăzute la data încheierii contractului și care pot conduce la modificarea clauzelor contractuale în așa măsură încât îndeplinirea contractului respectiv ar fi contrară instituției și interesului public; acest fapt va fi notificat beneficiarului finanțării în termen de 10 zile de la momentul apariției unor astfel de circumstanțe sau de la momentul în care AFM a avut cunoștință de apariția unor astfel de circumstanțe.

(2) Contractul poate înceta în cazul imposibilității obiective a beneficiarului finanțării de a realiza proiectul, prin renunțare, cu un preaviz scris de maximum 30 de zile, având drept consecință restituirea, în termenul precizat în notificare/inștiințarea de plată, de către beneficiar a finanțării primite, la care se adaugă dobânzi/penalități, în temeiul [Ordonanței de urgență a Guvernului nr. 196/2005](#) privind Fondul pentru mediu, aprobată cu modificări și completări prin [Legea nr. 105/2006](#), cu modificările și completările ulterioare. În acest caz, contractul încetează prin acordul părților. În situația în care beneficiarul finanțării are de restituit sume finanțate, acordul se încheie după restituirea de către acesta a valorii integrale datorate.

(3) Contractul poate înceta prin reziliere, la inițiativa AFM, în următoarele condiții:

a) beneficiarul finanțării nu își îndeplinește obligațiile asumate prin contract, inclusiv în cazul netransmiterii la AFM a cererii de decontare ori în cazul nerespectării obligațiilor care îi revin potrivit ghidului de finanțare;

b) beneficiarul finanțării nu a comunicat către AFM starea de reorganizare/executare silită ori face obiectul unei proceduri de lichidare sau de administrare judiciară, și-a suspendat activitatea economică ori face obiectul unei proceduri în urma acestor situații sau se află în situații similare în urma unei proceduri de aceeași natură prevăzute de legislația sau de reglementările naționale;

c) în situația intervenirii unuia dintre cazurile de culpă prevăzute la [art. 8 alin. \(2\)](#).

(4) În cazul nerespectării clauzelor contractuale și a obligațiilor asumate de beneficiarul finanțării în cadrul programului, AFM recuperează suma finanțată, aferentă cheltuielilor neeligibile, de la beneficiarul finanțării și/sau de la partenerii acestuia, care vor răspunde solidar față de AFM în cazul asocierilor în parteneriat, iar contractul poate fi reziliat.

(5) În cazul recuperării finanțării, la valoarea de recuperat se datorează dobânzi/penalități, calculate de la data plăților efectuate cu titlu de finanțare, până la data recuperării sau a rambursării integrale, potrivit [Ordonanței de urgență a Guvernului nr. 196/2005](#) privind Fondul pentru mediu, aprobată cu modificări și completări prin [Legea nr. 105/2006](#), cu modificările și completările ulterioare.

(6) În cazul în care încetarea contractului intervine înainte de plata efectuată de AFM, beneficiarul finanțării nu este obligat la restituirea vreunei sume.

(7) Beneficiarul finanțării rămâne direct răspunzător pentru toate consecințele financiare directe sau indirecte antrenate de încetarea contractului înainte de termen din culpa sau la inițiativa sa (inclusiv majorări/penalități, conform legii fiscale aplicabile creanțelor bugetare).

Articolul 10

Forța majoră

(1) Forța majoră este orice eveniment extern, imprevizibil, absolut invincibil și inevitabil intervenit după încheierea prezentului contract și care împiedică executarea în tot sau în parte a acestuia. Forța majoră, constatată în condițiile legii, exonerează de răspundere părțile în cazul neexecutării parțiale sau totale a obligațiilor asumate prin prezentul contract, pe toată perioada în care aceasta acționează și numai dacă a fost notificată corespunzător celeilalte părți. Nu este considerat forță majoră un eveniment asemenea celor de mai sus care, fără a crea o imposibilitate de executare, face extrem de costisitoare executarea obligațiilor uneia din părți.

(2) Partea care invocă forța majoră are obligația de a notifica celeilalte părți cazul de forță majoră, în termen de 5 zile calendaristice de la data apariției. Partea care invocă forța majoră are obligația de a transmite celorlalte părți documentul prin care s-a constatat existența cazului de forță majoră, într-un termen de 15 zile calendaristice de la data comunicării acestuia de către entitatea competentă. De asemenea, partea care invocă forța majoră are obligația de a comunica data încetării cazului de forță majoră în termen de 5 zile calendaristice de la încetare.

(3) Părțile au obligația de a lua orice măsuri care le stau la dispoziție în vederea limitării consecințelor acțiunii forței majore.

(4) Dacă partea care invocă forța majoră nu procedează la notificarea începerii/încetării cazului de forță majoră, în condițiile și termenele prevăzute, nu va fi exonerată de răspundere și va suporta toate daunele provocate celeilalte părți prin lipsa de notificare.

(5) După caz, îndeplinirea contractului va fi suspendată de la data apariției cazului de forță majoră pe toată perioada de acțiune a acesteia, dar fără a prejudicia drepturile ce li se cuveneau părților până la apariția acesteia.

(6) Forța majoră, comunicată și dovedită în condițiile alin. (2), exonerează de răspundere partea care o invocă.

(7) Dacă forța majoră și/sau consecințele acesteia durează sau se estimează că va/vor dura mai mult de 3 luni, părțile se obligă să negocieze cu bună-credință în vederea identificării soluției celei mai bune, respectiv:

a) încetarea contractului, fără ca vreuna dintre părți să poată pretinde celeilalte daune-interese;

b) modificarea contractului.

Articolul 11

Alte clauze

(1) Beneficiarul finanțării își asumă integral răspunderea pentru prejudiciile cauzate terților din culpa sa pe parcursul derulării proiectului, AFM fiind degrevată integral de orice responsabilitate.

(2) În nicio circumstanță și din niciun motiv AFM nu poate fi trasă la răspundere și obligată la plata de daune-interese pe durata desfășurării proiectului și, ca urmare, AFM nu va accepta nicio cerere de despăgubire sau plăți suplimentare.

(3) În cazul în care realizarea proiectului generează costuri suplimentare, acestea vor fi acoperite pe cheltuiuala beneficiarului.

(4) Contractul, în integralitatea sa, precum și toate drepturile și obligațiile decurgând din acesta nu pot face obiectul cesiunii.

(5) Beneficiarul finanțării va adopta o conduită adecvată prin care va evita conflictul de interese și va informa imediat AFM despre orice situație care dă naștere sau este posibil să dea naștere unui astfel de conflict.

(6) AFM și beneficiarul finanțării se angajează să păstreze confidențialitatea documentelor și informațiilor legate de derularea prezentului contract, informațiile putând fi furnizate numai autorităților competente, în condițiile legii, sau unor terțe părți, numai cu acordul părților prezentului contract.

(7) Drepturile de proprietate intelectuală rezultate în urma implementării proiectului, precum și alte documente legate de proiect vor rămâne în patrimoniul beneficiarului finanțării, care, la solicitarea AFM, va acorda acesteia dreptul de a utiliza gratuit și după cum consideră necesar informația cuprinsă în rapoartele proiectului, precum și rezultatele obținute, oricare ar fi forma acestora.

(8) Beneficiarul finanțării are obligația de a despăgubi din surse proprii AFM pentru toate cheltuielile efectuate împotriva oricăror reclamații și acțiuni în justiție ce rezultă din încălcarea unor drepturi de proprietate intelectuală (brevete de invenție, mărci înregistrate, desene sau modele industriale, drepturi de autor) legate de activitățile necesare implementării proiectului și daune-interese, costuri, taxe și alte cheltuieli de orice natură, aferente violării dreptului de proprietate intelectuală.

(9) Beneficiarul finanțării este de acord ca AFM să publice date privind rezultatele implementării proiectului.

(10) Beneficiarul finanțării se obligă ca, în orice notă, raport, material publicat, conferințe și seminare cu privire la proiect, să specifice că acesta a beneficiat de finanțare din Fondul pentru mediu.

(11) Neexercitarea de către AFM a oricărui drept prevăzut în prezentul contract nu constituie o renunțare la acesta, iar AFM va putea uza de acel drept oricând, până la stingerea tuturor obligațiilor beneficiarului finanțării față de aceasta.

(12) Sumele finanțate în cadrul contractului nu pot face obiectul executării silite prin poprire potrivit Codului de procedură civilă.

Articolul 12

Jurisdicție

(1) Orice neînțelegere rezultând din interpretarea și/sau executarea prezentului contract se va rezolva, pe cât posibil, pe cale amiabilă.

(2) În cazul în care o soluție amiabilă nu este posibilă, litigiul se supune spre soluționare instanței judecătorești de drept comun în a cărei rază teritorială își are sediul AFM.

Articolul 13

Notificări

- (1) Orice notificare sau solicitare în baza prezentului contract se va face în scris, la următoarele adrese:
- a) pentru AFM: municipiul București, Splaiul Independenței nr. 294, corp A, sectorul 6;
 - b) pentru beneficiarul finanțării: adresă/e-mail, cu condiția ca acestea să fie confirmate ulterior.
- (2) În cazul în care beneficiarul finanțării dorește să fie notificat la o altă adresă sau și-a schimbat adresa, aceasta va fi comunicată în scris la AFM.
- (3) Notificările făcute beneficiarului finanțării la adresele menționate la alin. (1) lit. b) se consideră a fi aduse la cunoștința acestuia.

Articolul 14

Amendamente

- (1) Prezentul contract poate fi modificat și/sau completat numai cu acordul părților, consemnat într-un act adițional.
- (2) Cererea de modificare/de completare a contractului va putea fi transmisă către AFM în perioada de valabilitate a acestuia, pentru cazuri bine întemeiate și justificate de către beneficiarul finanțării.

Articolul 15

Prelucrarea datelor cu caracter personal

(1) Colectarea, prelucrarea și stocarea/arhivarea datelor cu caracter personal ale reprezentanților părților contractante, precum și a participanților la activitățile proiectului se vor realiza de ambele părți în conformitate cu prevederile **Regulamentului (UE) nr. 679/2016** al Parlamentului European și al Consiliului din 27 aprilie 2016 privind protecția persoanelor fizice în ceea ce privește prelucrarea datelor cu caracter personal și privind libera circulație a acestor date și de abrogare a **Directivei 95/46/CE** (Regulamentul general privind protecția datelor), precum și cu respectarea legislației naționale în materie, în scopul implementării proiectului, realizării obiectului contractului, precum și în scop statistic.

(2) Datele cu caracter personal, așa cum sunt clasificate în **Regulamentul (UE) nr. 679/2016**, vor fi prelucrate de AFM în acord cu legislația menționată pe toată perioada contractuală, inclusiv pe perioada de control al modului de îndeplinire a obiectului contractului, în scopul și temeiul legal pentru care s-a perfectat prezentul contract, precum și în perioada de monitorizare a proiectului.

(3) Părțile contractuale se vor informa și notifica reciproc cu privire la orice încălcare a securității prelucrării datelor cu caracter personal din prezentul contract, în vederea adoptării de urgență a măsurilor tehnice și organizatorice ce se impun și în vederea notificării Autorității Naționale de Supraveghere a Prelucrării Datelor cu Caracter Personal (ANSPDCDCP), conform obligațiilor ce decurg din prevederile **Regulamentului (UE) nr. 679/2016**.

(4) Părțile vor fi exonerate de răspunderea pentru dezvăluirea informațiilor prevăzute la alineatul precedent dacă:

- a) informația a fost dezvăluită după ce a fost obținut acordul scris al celeilalte părți contractante în acest sens, cu respectarea prevederilor legale incidente;
- b) partea contractantă a fost obligată în mod legal să dezvăluie informația.

Articolul 16

Publicarea datelor

Beneficiarul finanțării este de acord ca următoarele date să fie publicate de către AFM: denumirea beneficiarului finanțării, valoarea totală a finanțării acordate, datele de începere și de finalizare ale proiectului, locul de implementare a acestuia, principalii indicatori ai proiectului, precum și plățile efectuate în cadrul prezentului contract de finanțare.

Articolul 17

Dispoziții finale

(1) Prin semnarea prezentului contract, inclusiv în caz de semnare prin procură, noi, reprezentanții legali ai beneficiarului finanțării, am luat cunoștință de prevederile **Legii nr. 286/2009 privind Codul penal**, cu modificările și completările ulterioare, privind falsul în declarații.

(2) **Anexele nr. 1-6***, pe care beneficiarul finanțării declară că le cunoaște și le acceptă, fac parte integrantă din prezentul contract.

*) Anexele nr. 1-6 sunt cele prevăzute la finalul anexei nr. 3b la ghid.

(3) Prezentul contract a fost semnat la data de în două exemplare, ambele având valoare juridică egală, câte unul pentru fiecare parte contractantă.

AFM
Președinte,

.....
Beneficiarul finanțării
Prin reprezentant legal/împuternicit al reprezentantului legal,
.....

Anexa nr. 3b

la ghid
(pentru solicitantul asociere fără personalitate juridică)

CONTRACT DE FINANȚARE

Nr. din

Între părțile contractante:

Administrația Fondului pentru Mediu, cu sediul în, str. nr., sectorul, cod fiscal, cont nr., deschis la Trezoreria Sectorului, reprezentată legal prin, președinte, în calitate de finanțator, denumită în continuare AFM,

și
beneficiarul finanțării (liderul de proiect), cu sediul în, cod de identificare fiscală, cont nr., deschis la, prin reprezentant legal/împuternicit(numele și prenumele)....., e-mail, a intervenit următorul contract de finanțare, denumit în continuare contract.

Articolul 1

Obiectul contractului

(1) AFM acordă beneficiarului o finanțare în valoare de lei, în procent de maximum 100% din cheltuielile eligibile stabilite de AFM, în cadrul Programului vizând sisteme de alimentare cu apă, canalizare și epurare a apelor uzate menajere.

(2) Finanțarea se acordă numai pentru cheltuielile eligibile prevăzute în anexa nr. 1 la prezentul contract și numai în limita sumei prevăzute la alin. (1).

(3) În situația în care unul dintre parteneri se află în unul dintre cazurile de culpă sau nu duce la îndeplinire una sau mai multe dintre obligațiile care îi revin (de exemplu, implementarea unor activități, asigurarea contribuției financiare, respectarea normelor în vigoare privind procedura de atribuire a contractelor de achiziție publică), partenerii vor prelua în totalitate responsabilitatea de a îndeplini aceste obligații.

Articolul 2

Destinația finanțării

Finanțarea este acordată pentru implementarea proiectului, beneficiarul obligându-se să o utilizeze numai pentru acest scop, conform prezentului contract de finanțare și prevederilor ghidului de finanțare.

Articolul 3

Durata contractului și perioada de utilizare a finanțării

(1) Contractul intră în vigoare la data semnării acestuia de către ambele părți și își încetează valabilitatea în termen de 3 ani de la înregistrarea la AFM a raportului de finalizare, întocmit de beneficiarul finanțării conform anexei nr. 6 la prezentul contract.

(2) Implementarea proiectului începe la data depunerii cererii de avans, conform anexei nr. 2 la prezentul contract sau a primei cereri de decontare și se finalizează odată cu depunerea ultimei cereri de decontare, fără a depăși 36 de luni. Proiectul se consideră finalizat în momentul în care au fost depuse la sediul AFM toate procesele-verbale care atestă terminarea lucrărilor și punerea în funcțiune pentru obiectivele implementate de către toți participanții la asociere, după caz.

Articolul 4

Modalitatea de plată a finanțării

(1) Mecanismul de decontare se realizează prin transmiterea la AFM a cererii de decontare întocmite de beneficiarul finanțării, conform formularului prevăzut în anexa nr. 4 la prezentul contract, ce va fi însoțită de documentele justificative prevăzute atât în anexa nr. 5 la prezentul contract, cât și prin instrucțiuni aprobate de președintele AFM.

(2) Plata sumelor acordate cu titlu de finanțare către beneficiarul finanțării se poate face numai după îndeplinirea de către acesta a tuturor condițiilor prevăzute în ghid și în prezentul contract.

(3) Plata sumelor acordate cu titlu de finanțare se efectuează prin debitarea contului de trezorerie al AFM pe măsura tragerii sumei și prin creditarea contului nr., deschis de către beneficiarul finanțării la Trezoreria, numai pe bază de cerere de decontare/cerere de avans.

(4) Beneficiarul poate transmite o singură cerere de avans în cadrul contractului de finanțare și maximum două cereri de decontare/an, înăuntrul perioadei de implementare a proiectului.

(5) Orice plată excedentară efectuată de către AFM constituie plată necuvenită, iar beneficiarul finanțării are obligația de a restitui sumele necuvenite în termen de 15 zile de la data confirmării de primire a notificării din partea AFM.

(6) Sumele finanțate în cadrul programului nu pot face obiectul executării silite prin poprire, potrivit [Legii nr. 134/2010 privind Codul de procedură civilă, republicată](#), cu modificările și completările ulterioare.

(7) Acordarea finanțării se face cu respectarea de către beneficiar a prevederilor [art. 15^{A3} din Ordonanța de urgență a Guvernului nr. 115/2011](#) privind stabilirea cadrului instituțional și autorizarea Guvernului, prin Ministerul Finanțelor, de a scoate la licitație certificatele de emisii de gaze cu efect de seră atribuite României la nivelul Uniunii Europene, aprobată prin [Legea nr. 163/2012](#), cu modificările și completările ulterioare.

Articolul 5

Acordarea avansului

(1) AFM poate acorda plăți reprezentând avans, dar nu mai mult de 30% din valoarea eligibilă a contractelor depuse la cererea de avans, și nu mai mult de 30% din valoarea contractului de finanțare, pentru fiecare dintre parteneri. În vederea acordării avansului, beneficiarul depune o singură cerere de acordare a avansului în cadrul contractului de finanțare. Beneficiarul/Liderul de asociere poate solicita avans pentru unul sau mai mulți parteneri.

(2) Sumele reprezentând plăți în avans, nejustificate prin serviciile/lucrările executate până la sfârșitul anului, se vor restitui AFM.

(3) Restituirea sumelor se face cu perceperea dobânzilor și penalităților de întârziere existente pentru creanțele bugetare. În cazul în care recuperarea avansului acordat este programată să se efectueze în anul bugetar următor, beneficiarul va prezenta până la finele anului bugetar curent în care a fost acordat avansul un deviz justificativ al cheltuielilor efectuate, prin care confirmă utilizarea conform destinațiilor legale a avansului acordat.

(4) Este interzisă acordarea avansurilor celor care au beneficiat anterior de avansuri pe care nu le-au justificat și de la care avansurile nu au fost recuperate. În acest sens, beneficiarul va depune, odată cu cererea de avans, o declarație pe propria răspundere care va evidenția dacă se află sub incidența [art. 10 din Hotărârea Guvernului nr. 264/2003](#) privind stabilirea acțiunilor și categoriilor de cheltuieli, criteriilor, procedurilor și limitelor pentru efectuarea de plăți în avans din fonduri publice, republicată, cu modificările și completările ulterioare.

(5) AFM nu va efectua o nouă plată decât după stingerea integrală a avansului acordat.

(6) Documentele justificative prevăzute în anexa nr. 5 la prezentul contract cu privire la stingerea avansului vor fi prezentate la AFM împreună cu o notă de stingere a avansului, întocmită conform anexei nr. 3 la prezentul contract.

(7) Ulterior stingerii avansului, beneficiarul depune cererile de decontare, conform prevederilor prezentului contract.

(8) Acordarea cererilor de decontare ale partenerilor care nu au solicitat avans nu va depinde de stingerea avansurilor celorlalți parteneri care au beneficiat de acestea.

Articolul 6

Obligațiile beneficiarului finanțării

Beneficiarul finanțării are următoarele obligații:

- a) să utilizeze finanțarea numai în scopul și în condițiile în care a fost acordată;
- b) să transmită la AFM cererea de avans, nota de stingere a avansului și cererile de decontare în perioada de implementare a proiectului;
- c) să asigure executarea proiectului cu diligența necesară și eficiență, în conformitate cu ghidul, cu prezentul contract, precum și cu legislația în vigoare și cu standardele de mediu aplicabile;
- d) să asigure înregistrarea în evidența contabilă a tuturor documentelor privind operațiunile aferente prezentului contract, precum și arhivarea acestora, conform reglementărilor contabile în vigoare;
- e) să respecte legislația privind protecția datelor cu caracter personal a beneficiarilor proiectelor ori a altor terți participanți la activitățile proiectului și să îi informeze cu privire la prelucrarea datelor cu caracter personal de AFM;
- f) să respecte prevederile legislației în vigoare privind achizițiile publice, pentru achiziționarea de bunuri, servicii sau lucrări din finanțarea acordată;
- g) să permită reprezentanților AFM și ai instituțiilor cu atribuții de verificare și control accesul la sediul beneficiarului; să permită personalului AFM să controleze modul în care beneficiarul îndeplinește obiectivele proiectului, pe întreaga perioadă de monitorizare;
- h) să mențină funcțională investiția realizată în cadrul prezentului contract, pe întreaga perioadă de monitorizare;
- i) în termen de maximum 10 zile de la solicitarea AFM, să furnizeze orice date, informații și/sau documente relevante pentru prezentul contract, precum și în legătură cu finanțarea acordată, inclusiv în perioada de monitorizare a proiectului;

- j)** să asigure din surse financiare proprii realizarea proiectului, pentru cheltuielile proiectului care nu sunt acoperite prin finanțarea acordată ori pentru cheltuielile declarate neeligibile;
- k)** să întocmească și să transmită AFM, în termen de 30 de zile de la finanțarea ultimei cereri de decontare, un raport de finalizare, întocmit conform formularului cuprins în anexa nr. 6 la prezentul contract, în cuprinsul căruia are obligația să detalieze realizarea activităților proiectului;
- l)** să notifice AFM și să prezinte documentele corespunzătoare, în termen de 5 zile de la apariția următoarelor situații:
- 1.** modificări ale atributelor de identificare, modificări cu privire la informațiile furnizate AFM în cererea de finanțare sau pe parcursul derulării prezentului contract;
 - 2.** criza financiară, executarea silită sau oricare altă procedură similară;
- m)** să suporte toate taxele, comisioanele, cheltuielile profesionale și orice alte cheltuieli ocazionate de pregătirea, încheierea, executarea, punerea în aplicare și finalizarea prezentului contract, precum și de obținerea și/sau furnizarea tuturor documentelor și de activitățile aferente proiectului;
- n)** să fie direct răspunzător pentru întreținerea, supravegherea și funcționalitatea investiției pe toată perioada de valabilitate a prezentului contract;
- o)** să informeze vizual publicul privind finanțarea proiectului din Fondul pentru mediu, prin instalarea în zona de implementare a proiectului, într-un loc vizibil, a unui panou de informare, pe toată perioada de valabilitate a contractului; caracteristicile acestuia vor fi aprobate prin dispoziție a președintelui și publicate pe pagina de internet a AFM;
- p)** să mențină în funcțiune investiția realizată în perioada de monitorizare;
- q)** să transmită anual la AFM rapoarte de monitorizare;
- r)** să transmită la finalul perioadei de implementare un raport de finalizare, întocmit conform formularului prevăzut la anexa nr. 6 la prezentul contract;
- s)** să permită reprezentanților AFM accesul la sediile sale/locul de implementare pentru inspectarea activităților ce se realizează din finanțarea acordată și examinarea registrelor și a evidențelor contabile legate de proiect, pe perioada de monitorizare;
- t)** să nu sponsorizeze/să nu finanțeze activități cu impact negativ asupra mediului pe perioada de valabilitate a contractului;
- u)** să păstreze documentele transmise în vederea acceptării în cadrul programului, conform legii, și să le prezinte la solicitarea AFM;
- v)** anual, până la data de 15 ianuarie, dar nu mai târziu de data transmiterii cererii de decontare în cazul anului în care se finalizează implementarea proiectului, să transmită AFM:
- 1.** actele administrative/documentele emise de către structura teritorială a Curții de Conturi și/sau alte autorități cu atribuții de control, în legătură cu proiectul finanțat în baza prezentului contract, dacă au fost realizate astfel de controale;
 - 2.** actele administrative/documentele emise de către beneficiarul finanțării în aplicarea deciziilor/măsurilor dispuse prin actele/documentele prevăzute la pct. 1, precum și stadiul măsurilor adoptate de către persoanele responsabilizate, dacă au fost emise;
 - 3.** date și informații detaliate cu privire la cheltuielile stabilite prin actele administrative/documentele prevăzute la pct. 1 ca fiind neeligibile sau nejustificate, precum și eventualele sume care se impun a fi recuperate, în legătură cu proiectul finanțat în baza prezentului contract;
- x)** pe întreaga perioadă de monitorizare, să transmită AFM actele/documentele/informațiile prevăzute la lit. v), odată cu raportul anual de monitorizare;
- y)** să convină cu partenerii orice modificări importante ale proiectului, anterior aprobării de către AFM;
- z)** să monitorizeze și să asigure desfășurarea corectă a procedurilor de atribuire a contractelor de achiziție publică, inclusiv a celor derulate de parteneri, conform normelor în vigoare;
- aa)** să asigure transferul finanțării obținute din procesul de decontare către ceilalți parteneri, conform prevederilor acordului de parteneriat.

Articolul 7

Obligațiile AFM

AFM are următoarele obligații:

- a)** să asigure finanțarea proiectului în condițiile menționate în prezentul contract, în limita fondurilor disponibile, cuprinse în bugetul anual al Fondului pentru mediu;
- b)** să pună la dispoziția beneficiarului finanțării informațiile legate de finanțare.

Articolul 8

Cazuri de culpă

(1) Nerespectarea de către beneficiarul finanțării a oricăreia dintre obligațiile sale asumate prin prezentul contract ori a celor care îi revin conform ghidului de finanțare constituie caz de culpă.

(2) Constituie caz de culpă și următoarele fapte ale beneficiarului finanțării:

a) face declarații false sau incomplete pentru a obține finanțarea prevăzută în contract sau furnizează rapoarte ce nu reprezintă realitatea;

b) comite nereguli de ordin financiar sau acte de corupție în legătură cu proiectul, stabilite printr-o hotărâre judecătorească definitivă;

c) împotriva beneficiarului finanțării a fost demarată procedura de executare silită/de reorganizare;

d) situația economico-financiară a beneficiarului finanțării nu mai asigură condiții de realizare a proiectului;

e) netransmiterea la AFM a raportului de finalizare în intervalul de timp prevăzut la art. 22 alin. (4) lit. a) din Ghidul de finanțare a Programului vizând sisteme de alimentare cu apă, canalizare și epurare a apelor uzate, aprobat prin [Ordinul ministrului mediului, apelor și pădurilor nr. 475/2024](#).

(3) La constatarea unui caz de culpă, AFM va notifica beneficiarul finanțării și, în cazul în care deficiențele menționate în notificare nu sunt înlăturate în termenul precizat, AFM are dreptul să ia următoarele măsuri, fără punerea în întârziere și fără nicio altă formalitate prealabilă:

a) sistarea utilizării finanțării până la remedierea cauzelor care au dus la sistare; în acest caz, perioada de sistare nu se adaugă la durata de implementare a proiectului;

b) recuperarea sumelor virate către beneficiarul finanțării, în condițiile prevăzute de [Ordonanța de urgență a Guvernului nr. 196/2005](#) privind Fondul pentru mediu, aprobată cu modificări și completări prin [Legea nr. 105/2006](#), cu modificările și completările ulterioare, și rezilierea contractului, după caz.

Articolul 9

Încetarea contractului și recuperarea sumelor finanțate

(1) Contractul încetează de drept:

a) la data prevăzută în contract;

b) la data intervenției unui act de autoritate;

c) la apariția unor circumstanțe care nu au putut fi prevăzute la data încheierii contractului și care pot conduce la modificarea clauzelor contractuale în așa măsură încât îndeplinirea contractului respectiv ar fi contrară instituției și interesului public; acest fapt va fi notificat beneficiarului finanțării în termen de 10 zile de la momentul apariției unor astfel de circumstanțe sau de la momentul în care AFM a avut cunoștință de apariția unor astfel de circumstanțe.

(2) Contractul poate înceta în cazul imposibilității obiective a beneficiarului finanțării de a realiza proiectul, prin renunțare, cu un preaviz scris de maximum 30 de zile, având drept consecință restituirea, în termenul precizat în notificare/înștiințarea de plată, de către beneficiar a finanțării primite, la care se adaugă dobânzi/penalități, în temeiul [Ordonanței de urgență a Guvernului nr. 196/2005](#) privind Fondul pentru mediu, aprobată cu modificări și completări prin [Legea nr. 105/2006](#), cu modificările și completările ulterioare. În acest caz, contractul încetează prin acordul părților. În situația în care beneficiarul finanțării are de restituit sume finanțate, acordul se încheie după restituirea de către acesta a valorii integrale datorate.

(3) Contractul poate înceta prin reziliere, la inițiativa AFM, în următoarele condiții:

a) beneficiarul finanțării nu își îndeplinește obligațiile asumate prin contract, inclusiv în cazul netransmiterii la AFM a cererii de decontare ori în cazul nerespectării obligațiilor care îi revin potrivit ghidului de finanțare;

b) beneficiarul finanțării este în stare de reorganizare/ executare silită ori face obiectul unei proceduri de lichidare sau de administrare judiciară, și-a suspendat activitatea economică ori face obiectul unei proceduri în urma acestor situații sau se află în situații similare în urma unei proceduri de aceeași natură prevăzute de legislația sau de reglementările naționale;

c) în situația intervenirii unuia dintre cazurile de culpă prevăzute la [art. 8 alin. \(2\)](#).

(4) În cazul nerespectării clauzelor contractuale și a obligațiilor asumate de beneficiarul finanțării în cadrul programului, AFM recuperează suma finanțată, aferentă cheltuielilor neeligibile, iar contractul poate fi reziliat.

(5) În cazul recuperării finanțării, la valoarea de recuperat se datorează dobânzi/penalități, calculate de la data plăților efectuate cu titlu de finanțare până la data recuperării sau a rambursării integrale, potrivit [Ordonanței de urgență a Guvernului nr. 196/2005](#) privind Fondul pentru mediu, aprobată cu modificări și completări prin [Legea nr. 105/2006](#), cu modificările și completările ulterioare.

(6) În cazul în care încetarea contractului intervine înainte de plata efectuată de AFM, beneficiarul finanțării nu este obligat la restituirea vreunei sume.

(7) Beneficiarul finanțării rămâne direct răspunzător pentru toate consecințele financiare directe sau indirecte antrenate de încetarea contractului înainte de termen din culpa sau la inițiativa sa (inclusiv majorări/penalități, conform legii fiscale aplicabile creanțelor bugetare).

Articolul 10

Forța majoră

(1) Forța majoră este orice eveniment extern, imprevizibil, absolut invincibil și inevitabil intervenit după încheierea prezentului contract de finanțare și care împiedică executarea în tot sau în parte a acestuia. Forța majoră, constatată în condițiile legii, exonerează de răspundere părțile în cazul neexecutării parțiale sau totale a obligațiilor asumate prin prezentul contract, pe toată perioada în care aceasta acționează și numai dacă a fost notificată corespunzător celeilalte părți. Nu este considerat forță majoră un eveniment asemenea celor de mai sus care, fără a crea o imposibilitate de executare, face extrem de costisitoare executarea obligațiilor uneia din părți.

(2) Partea care invocă forța majoră are obligația de a notifica celeilalte părți cazul de forță majoră, în termen de 5 zile calendaristice de la data apariției. Partea care invocă forța majoră are obligația de a transmite celorlalte părți documentul prin care s-a constatat existența cazului de forță majoră, într-un termen de 15 zile calendaristice de la data comunicării acestuia de către entitatea competentă. De asemenea, partea care invocă forța majoră are obligația de a comunica data încetării cazului de forță majoră în termen de 5 zile calendaristice de la încetare.

(3) Părțile au obligația de a lua orice măsuri care le stau la dispoziție în vederea limitării consecințelor acțiunii forței majore.

(4) Dacă partea care invocă forța majoră nu procedează la notificarea începerii/încetării cazului de forță majoră, în condițiile și termenele prevăzute, nu va fi exonerată de răspundere și va suporta toate daunele provocate celeilalte părți prin lipsa de notificare.

(5) După caz, îndeplinirea contractului va fi suspendată de la data apariției cazului de forță majoră pe toată perioada de acțiune a acesteia, dar fără a prejudicia drepturile ce li se cuveneau părților până la apariția acesteia.

(6) Forța majoră, comunicată și dovedită în condițiile [alin. \(2\)](#), exonerează de răspundere partea care o invocă.

(7) Dacă forța majoră și/sau consecințele acesteia durează sau se estimează că va/vor dura mai mult de 3 luni, părțile se obligă să negocieze cu bună-credință în vederea identificării soluției celei mai bune, respectiv:

- a) încetarea contractului, fără ca vreuna dintre părți să poată pretinde celeilalte daune-interese;
- b) modificarea contractului.

Articolul 11

Alte clauze

(1) Beneficiarul finanțării își asumă integral răspunderea pentru prejudiciile cauzate terților din culpa sa pe parcursul derulării proiectului, AFM fiind degrevată integral de orice responsabilitate.

(2) În nicio circumstanță și din niciun motiv AFM nu poate fi trasă la răspundere și obligată la plata de daune-interese pe durata desfășurării proiectului și, ca urmare, AFM nu va accepta nicio cerere de despăgubire sau plăți suplimentare.

(3) În cazul în care realizarea proiectului generează costuri suplimentare, acestea vor fi acoperite pe cheltuiala beneficiarului.

(4) Contractul, în integralitatea sa, precum și toate drepturile și obligațiile decurgând din acesta nu pot face obiectul cesiunii.

(5) Beneficiarul finanțării va adopta o conduită adecvată prin care va evita conflictul de interese și va informa imediat AFM despre orice situație care dă naștere sau este posibil să dea naștere unui astfel de conflict.

(6) AFM și beneficiarul finanțării se angajează să păstreze confidențialitatea documentelor și informațiilor legate de derularea prezentului contract, informațiile putând fi furnizate numai autorităților competente, în condițiile legii, sau unor terțe părți, numai cu acordul părților prezentului contract.

(7) Drepturile de proprietate intelectuală rezultate în urma implementării proiectului, precum și alte documente legate de proiect vor rămâne în patrimoniul beneficiarului finanțării, care, la solicitarea AFM, va acorda acesteia dreptul de a utiliza gratuit și după cum consideră necesar informația cuprinsă în rapoartele proiectului, precum și rezultatele obținute, oricare ar fi forma acestora.

(8) Beneficiarul finanțării are obligația de a despăgubi din surse proprii AFM pentru toate cheltuielile efectuate împotriva oricăror reclamații și acțiuni în justiție ce rezultă din încălcarea unor drepturi de proprietate intelectuală (brevete de invenție, mărci înregistrate, desene sau modele industriale, drepturi de autor) legate de activitățile necesare implementării proiectului și daune-interese, costuri, taxe și alte cheltuieli de orice natură, aferente violării dreptului de proprietate intelectuală.

(9) Beneficiarul finanțării este de acord ca AFM să publice date privind rezultatele implementării proiectului.

(10) Beneficiarul finanțării se obligă ca, în orice notă, raport, material publicat, conferințe și seminare cu privire la proiect, să specifice că acesta a beneficiat de finanțare din Fondul pentru mediu.

(11) Neexercitarea de către AFM a oricărui drept prevăzut în prezentul contract nu constituie o renunțare la acesta, iar AFM va putea uza de acel drept oricând, până la stingerea tuturor obligațiilor beneficiarului finanțării față de aceasta.

(12) Sumele finanțate în cadrul contractului nu pot face obiectul executării silite prin poprire potrivit Codului de procedură civilă.

Articolul 12

Jurisdicție

(1) Orice neînțelegere rezultând din interpretarea și/sau executarea prezentului contract se va rezolva, pe cât posibil, pe cale amiabilă.

(2) În cazul în care o soluție amiabilă nu este posibilă, litigiul se supune spre soluționare instanței judecătorești de drept comun în a cărei rază teritorială își are sediul AFM.

Articolul 13

Notificări

(1) Orice notificare sau solicitare în baza prezentului contract se va face în scris, la următoarele adrese:

a) pentru AFM: municipiul București, Splaiul Independenței nr. 294, corp A, sectorul 6;

b) pentru beneficiarul finanțării: adresă/e-mail, cu condiția ca acestea să fie confirmate ulterior.

(2) În cazul în care beneficiarul finanțării dorește să fie notificat la o altă adresă sau și-a schimbat adresa, aceasta va fi comunicată în scris la AFM.

(3) Notificările făcute beneficiarului finanțării la adresele menționate la alin. (1) lit. b se consideră a fi aduse la cunoștința acestuia.

Articolul 14

Amendamente

(1) Prezentul contract poate fi modificat și/sau completat numai cu acordul părților, consemnat într-un act adițional.

(2) Cererea de modificare/de completare a contractului va putea fi transmisă către AFM în perioada de valabilitate a acestuia, pentru cazuri bine întemeiate și justificate de către beneficiarul finanțării.

Articolul 15

Prelucrarea datelor cu caracter personal

(1) Colectarea, prelucrarea și stocarea/arhivarea datelor cu caracter personal ale reprezentanților părților contractante, precum și ale participanților la activitățile proiectului se vor realiza de ambele părți în conformitate cu prevederile **Regulamentului (UE) nr. 679/2016** al Parlamentului European și al Consiliului din 27 aprilie 2016 privind protecția persoanelor fizice în ceea ce privește prelucrarea datelor cu caracter personal și privind libera circulație a acestor date și de abrogare a **Directivei 95/46/CE** (Regulamentul general privind protecția datelor), precum și cu respectarea legislației naționale în materie, în scopul implementării proiectului, realizării obiectului contractului, precum și în scop statistic.

(2) Datele cu caracter personal, așa cum sunt clasificate în **Regulamentul (UE) nr. 679/2016**, vor fi prelucrate de AFM în acord cu legislația menționată pe toată perioada contractuală, inclusiv pe perioada de control al modului de îndeplinire a obiectului contractului, în scopul și temeiul legal pentru care s-a perfectat prezentul contract, precum și în perioada de monitorizare a proiectului.

(3) Părțile contractuale se vor informa și notifica reciproc cu privire la orice încălcare a securității prelucrării datelor cu caracter personal din prezentul contract, în vederea adoptării de urgență a măsurilor tehnice și organizatorice ce se impun și în vederea notificării Autorității Naționale de Supraveghere a Prelucrării Datelor cu Caracter Personal (ANSPDCDCP), conform obligațiilor ce decurg din prevederile **Regulamentului (UE) nr. 679/2016**.

(4) Părțile vor fi exonerate de răspunderea pentru dezvăluirea informațiilor prevăzute la alineatul precedent dacă:

a) informația a fost dezvăluită după ce a fost obținut acordul scris al celeilalte părți contractante în acest sens, cu respectarea prevederilor legale incidente;

b) partea contractantă a fost obligată în mod legal să dezvăluie informația.

Articolul 16

Publicarea datelor

Beneficiarul finanțării este de acord ca următoarele date să fie publicate de către AFM: denumirea beneficiarului finanțării, valoarea totală a finanțării acordate, datele de începere și de finalizare ale proiectului, locul de implementare a acestuia, principalii indicatori ai proiectului, precum și plățile efectuate în cadrul prezentului contract de finanțare.

Articolul 17

Dispoziții finale

(1) Prin semnarea prezentului contract, inclusiv în caz de semnare prin procură, noi, reprezentanții legali ai beneficiarului finanțării, am luat cunoștință de prevederile **Legii nr. 286/2009 privind Codul penal**, cu modificările și completările ulterioare, privind falsul în declarații.

(2) Anexele nr. 1-6, pe care beneficiarul finanțării declară că le cunoaște și le acceptă, fac parte integrantă din prezentul contract.

(3) Prezentul contract a fost semnat la data de în două exemplare, ambele având valoare juridică egală, câte unul pentru fiecare parte contractantă.

AFM
Președinte,

.....
Beneficiarul finanțării
Prin reprezentant legal/împuternicit al reprezentantului legal,
.....

Anexa nr. 1

la contractul de finanțare

Capitole și subcapitole de cheltuieli eligibile*

AFM Președinte,	Beneficiar Prin reprezentant legal,
--------------------	--

* Pentru beneficiarul asocierii fără personalitate juridică se va întocmi separat pentru fiecare partener.

Anexa nr. 2

la contractul de finanțare

Nr. de înregistrare la AFM

Denumirea beneficiarului

Sediul

C.U.I.

Cont nr. deschis la Trezoreria

Aprobat
Președinte AFM,
.....

Către

Administrația Fondului pentru Mediu

CERERE DE AVANS

În baza Contractului de finanțare nr. din/...../....., vă rugăm să aprobați prezenta cerere de avans pentru suma de lei, reprezentând% din finanțarea în valoare de lei.

Această sumă va fi utilizată pentru plata cheltuielilor eligibile aferente activităților desfășurate până la data notei de stingere a avansului (justificare a avansului).

Prezenta cerere de avans este însoțită de documente justificative, conform prevederilor contractuale.

Situația acordării avansului la data prezentei cereri:

-lei-								
Nr. crt.	Lider/parteneri*	Tipul contractului	Valoarea contractului de finanțare	Suma acordată până la data prezentei cereri	Suma solicitată prin prezenta cerere, reprezentând avans	Suma aprobată prin prezenta cerere de avans**	Suma totală trasă din finanțare, inclusiv suma aprobată prin prezenta cerere de avans** 4 + 6	Suma rămasă de tras din finanțarea aprobată 3 - 7
1	Lider	2	3	4	5	6	7	8
		Contract nr.						
		Contract nr.						
2	Partener 1	2						
		Contract nr.						

		Contract nr.					
n	Partener n	2					
		Contract nr.					
		Contract nr.					
TOTAL							

* Se va completa pentru beneficiarul asociere fără personalitate juridică.

** Se va completa de personalul AFM.

Suma maximă ce poate fi acordată ca avans - 30% din valoarea eligibilă a contractelor depuse la cererea de avans, dar nu mai mult de 30% din valoarea contractului de finanțare.

Subsemnatul,, declar pe propria răspundere următoarele:

a) am respectat prevederile **Legii nr. 98/2016** privind achizițiile publice, cu modificările și completările ulterioare, pentru contractele încheiate în cadrul proiectului;

b) nu am obținut și nu sunt pe cale să obțin finanțare prin proiecte ori programe finanțate din alte fonduri publice, inclusiv fonduri comunitare, pentru cheltuielile solicitate prin prezenta cerere;

c) sunt de acord cu privire la prelucrarea de către AFM a tuturor datelor și informațiilor furnizate, precum și cu privire la transmiterea acestora către terțe instituții sau persoane juridice în vederea verificării îndeplinirii tuturor obligațiilor și clauzelor prevăzute în ghidul de finanțare sau în scopul elaborării de situații și statistici;

d) am luat cunoștință de prevederile **Legii nr. 286/2009 privind Codul penal**, cu modificările și completările ulterioare, privind falsul în declarații, și garantez că documentele depuse în vederea decontării respectă cerințele ghidului de finanțare a programului;

e) nu mă aflu sub incidența prevederilor **art. 10 din Hotărârea Guvernului nr. 264/2003** privind stabilirea acțiunilor și categoriilor de cheltuieli, criteriilor, procedurilor și limitelor pentru efectuarea de plăți în avans din fonduri publice, republicată, cu modificările și completările ulterioare;

f) nu sponsorizez/nu finanțez activități cu impact negativ asupra mediului pe perioada de valabilitate a contractului;

g) voi asigura înregistrarea în evidența contabilă a tuturor documentelor privind operațiunile aferente prezentului contract, precum și arhivarea acestora, conform reglementărilor contabile în vigoare;

h) voi asigura din surse financiare proprii realizarea proiectului, pentru cheltuielile proiectului care nu sunt acoperite prin finanțarea acordată ori pentru cheltuielile declarate neeligibile;

i) voi informa vizual publicul privind finanțarea proiectului din Fondul pentru mediu, prin instalarea în zona de implementare a proiectului, într-un loc vizibil, a unui panou de informare pe toată perioada de valabilitate a contractului de finanțare.

Documentele justificative atașate prezentei cereri sunt următoarele:

a) contracte ferme încheiate în condițiile legii;

b) dovada plății valorii finanțate de AFM la plata anterioară, dacă este cazul.

Beneficiar

Reprezentantul legal

Numele și prenumele

Funcția

Semnătura

Anexa nr. 3

la contractul de finanțare

Nr. de înregistrare la AFM

Denumirea beneficiarului

Sediul

C.U.I.

Cont nr. deschis la Trezoreria

Aprobat
Președinte AFM,
.....

Către
Administrația Fondului pentru Mediu

NOTĂ DE STINGERE A AVANSULUI

În baza Contractului de finanțare nr. din/...../..... și a cererii de avans depuse în data de vă transmitem documentele justificative pentru suma de lei. Această sumă a fost utilizată pentru plata cheltuielilor eligibile aferente activităților desfășurate până la data prezentei note.

În eventualitatea în care se constată că documentele justificative transmise prin prezenta notă nu sunt complete sau conforme, mă oblig să fac demersurile necesare pentru completarea dosarului de stingere a avansului în termen de 7 zile de la notificarea AFM.

În cazul în care nu transmit AFM întreaga documentație justificativă ori AFM constată că nu sunt îndeplinite condițiile prevăzute în contract pentru acordarea și stingerea integrală a avansului, mă oblig la restituirea avansului acordat, cu dobânzile calculate în temeiul **Ordonanței de urgență a Guvernului nr. 196/2005** privind Fondul pentru mediu, aprobată cu modificări și completări prin **Legea nr. 105/2006**, cu modificările și completările ulterioare.

Situația avansului acordat:

-lei-						
Nr. crt.	Lider/Parteneri*	Tipul contractului	Valoarea maximă care poate fi acordată cu titlul de avans (30% din valoarea eligibilă a contractelor depuse la cererea de avans)	Valoarea avansului acordat defalcat pe fiecare contract depus la cererea de avans	Valoarea avansului acordat, justificată prin documentele atașate la prezenta notă de stingere	Valoarea avansului acordat, pentru care nu au fost prezentate documente justificative până la data prezentei note de stingere
1	Lider	Contract nr.				
2	Partener 1	Contract nr.				
3	Partener n	Contract nr.				

* Se va completa pentru beneficiarul asocierii fără personalitate juridică.

Subsemnatul,, declar pe propria răspundere următoarele:

- a)** am respectat prevederile **Legii nr. 98/2016** privind achizițiile publice, cu modificările și completările ulterioare, pentru contractele încheiate în cadrul proiectului;
- b)** nu am obținut și nu sunt pe cale să obțin finanțare prin proiecte ori programe finanțate din alte fonduri publice, inclusiv fonduri comunitare, pentru cheltuielile solicitate prin cererea de avans;
- c)** sunt de acord cu privire la prelucrarea de către AFM a tuturor datelor și informațiilor furnizate, precum și cu privire la transmiterea acestora către terțe instituții sau persoane juridice în vederea verificării îndeplinirii tuturor obligațiilor și clauzelor prevăzute în ghidul de finanțare sau în scopul elaborării de situații și statistici;
- d)** am luat cunoștință de prevederile **Legii nr. 286/2009 privind Codul penal**, cu modificările și completările ulterioare, privind falsul în declarații și garantez că documentele depuse în vederea decontării respectă cerințele ghidului de finanțare a programului;
- e)** nu mă aflu sub incidența prevederilor **art. 10 din Hotărârea Guvernului nr. 264/2003** privind stabilirea acțiunilor și categoriilor de cheltuieli, criteriilor, procedurilor și limitelor pentru efectuarea de plăți în avans din fonduri publice, republicată, cu modificările și completările ulterioare;
- f)** nu sponsorizez/nu finanțez activități cu impact negativ asupra mediului pe perioada de valabilitate a contractului;
- g)** voi asigura înregistrarea în evidența contabilă a tuturor documentelor privind operațiunile aferente prezentului contract, precum și arhivarea acestora, conform reglementărilor contabile în vigoare;
- h)** voi asigura din surse financiare proprii realizarea proiectului, pentru cheltuielile proiectului care nu sunt acoperite prin finanțarea acordată ori pentru cheltuielile declarate neeligibile;
- i)** voi informa vizual publicul privind finanțarea proiectului din Fondul pentru mediu, prin instalarea în zona de implementare a proiectului, într-un loc vizibil, a unui panou de informare pe toată perioada de valabilitate a contractului de finanțare.

Cunoscând prevederile Codului penal privind falsul în declarații, declar că am verificat datele din prezenta notă și, în conformitate cu informațiile furnizate, o declar corectă și completă.

Beneficiar

Reprezentantul legal:

Numele și prenumele

Funcția

Semnătura

Anexa nr. 4

la contractul de finanțare

Către
Administrația Fondului pentru Mediu

CERERE DE DECONTARE

Denumirea completă a beneficiarului
Înregistrat cu codul de identificare fiscală, cont nr., deschis la Trezoreria
Sediul: localitatea, str. nr., județul/sectorul, cod poștal, e-mail

Prin reprezentant legal/împuternicit al reprezentantului legal, telefon, e-mail, în baza Contractului de finanțare nr. /, vă rugăm să aprobați prezenta cerere de decontare pentru suma de (în cifre și litere) lei.

Prezenta cerere de decontare este însoțită de documente justificative conform prevederilor contractuale.

Situația finanțării la data prezentei cereri de decontare:

Suma totală aprobată în cadrul contractului de finanțare	Lider/ Parteneri*	Suma acordată până la data prezentei cereri de decontare (inclusiv avansul acordat)	Suma solicitată prin prezenta cerere de decontare	Suma aprobată prin prezenta cerere de decontare**	Suma totală trasă din finanțare, inclusiv suma aprobată prin prezenta cerere de decontare (3 + 5)**	Suma rămasă de tras din finanțarea aprobată (2 - 6)**
1	2	3	4	5	6	7
	Lider					
	Partener 1					
	Partener n					
TOTAL						

* Se va completa pentru beneficiarul asocierii fără personalitate juridică.

** Se va completa de personalul AFM.

Subsemnatul,, declar pe propria răspundere următoarele:

- a) am respectat prevederile **Legii nr. 98/2016** privind achizițiile publice, cu modificările și completările ulterioare, pentru contractele încheiate în cadrul proiectului;
- b) nu am obținut și nu sunt pe cale să obțin finanțare prin proiecte ori programe finanțate din alte fonduri publice, inclusiv fonduri comunitare, pentru cheltuielile solicitate prin prezenta cerere;
- c) sunt de acord cu privire la prelucrarea de către AFM a tuturor datelor și informațiilor furnizate, precum și cu privire la transmiterea acestora către terțe instituții sau persoane juridice în vederea verificării îndeplinirii tuturor obligațiilor și clauzelor prevăzute în ghidul de finanțare sau în scopul elaborării de situații și statistici;
- d) am luat cunoștință de prevederile **Legii nr. 286/2009 privind Codul penal**, cu modificările și completările ulterioare, privind falsul în declarații și garantez că documentele depuse în vederea decontării respectă cerințele ghidului de finanțare a programului;
- e) nu mă aflu sub incidența prevederilor **art. 10 din Hotărârea Guvernului nr. 264/2003** privind stabilirea acțiunilor și categoriilor de cheltuieli, criteriilor, procedurilor și limitelor pentru efectuarea de plăți în avans din fonduri publice, republicată, cu modificările și completările ulterioare;
- f) nu sponsorizez/nu finanțez activități cu impact negativ asupra mediului pe perioada de valabilitate a contractului;
- g) voi asigura înregistrarea în evidența contabilă a tuturor documentelor privind operațiunile aferente prezentului contract, precum și arhivarea acestora, conform reglementărilor contabile în vigoare;
- h) voi asigura din surse financiare proprii realizarea proiectului, pentru cheltuielile proiectului care nu sunt acoperite prin finanțarea acordată ori pentru cheltuielile declarate neeligibile;
- i) voi informa vizual publicul privind finanțarea proiectului din Fondul pentru mediu, prin instalarea în zona de implementare a proiectului, într-un loc vizibil, a unui panou de informare pe toată perioada de valabilitate a contractului de finanțare;
- j) anual, până la data de 15 ianuarie, dar nu mai târziu de data transmiterii cererii de decontare în cazul anului în care se finalizează implementarea proiectului, voi transmite AFM:

1. actele administrative/documentele emise de către structura teritorială a Curții de Conturi și/sau alte autorități cu atribuții de control, în legătură cu proiectul finanțat în baza contractului de finanțare, dacă au fost realizate astfel de controale;
2. actele administrative/documentele emise de către beneficiarul finanțării în aplicarea deciziilor/măsurilor dispuse prin actele/documentele prevăzute la pct. 1, precum și stadiul măsurilor adoptate de către persoanele responsabilizate, dacă au fost emise;
3. date și informații detaliate cu privire la cheltuielile stabilite prin actele administrative/documentele prevăzute la pct. 1 ca fiind neeligibile sau nejustificate, precum și eventualele sume care se impun a fi recuperate în legătură cu proiectul finanțat în baza contractului de finanțare.

Beneficiar

Reprezentantul legal:

Numele și prenumele

Funcția

Semnătura

Anexa nr. 5

la contractul de finanțare

LISTA

documentelor justificative necesare decontării/stingerii avansului, după caz

Beneficiarul finanțării transmite AFM cererea de decontare/nota de a stingere avansului, însoțită de următoarele documente justificative:

- a) proiect tehnic de execuție, întocmit conform prevederilor legale în vigoare, la prima cerere de decontare/notă de stingere a avansului, după caz;
- b) contracte de servicii/lucrări și acte adiționale ce intervin pe parcursul derulării contractului, în copie, încheiate în conformitate cu reglementările legale în vigoare, la cererea de avans/de decontare;
- c) ofertele financiare ce au stat la baza încheierii contractelor de achiziții lucrări/servicii, în copii certificate „conform cu originalul”, la depunerea primei cereri de decontare și/sau de avans și ori de câte ori apar modificări în cadrul acestora;
- d) facturi fiscale, în copii conforme cu originalul, avizate cu „Bun de plată”, conform prevederilor legale referitoare la angajarea, lichidarea, ordonanțarea și plata cheltuielilor publice, pe care se vor menționa numărul și data contractului de achiziție în baza căruia se vor emite; pentru asociere, pot fi emise pe numele liderului/partenerilor la asociere;
- e) situații de lucrări, semnate de către beneficiar/dirigintele de șantier și executant/furnizor;
- f) proces-verbal care să ateste stadiul fizic al lucrărilor, semnat de către beneficiar/dirigintele de șantier și executant/furnizor;
- g) proces-verbal de recepție a serviciului, semnat de către beneficiar și prestator. Documentele prevăzute la lit. a) și d)-g) se vor prezenta la nota de stingere a avansului sau la cererea de decontare, după caz;
- h) autorizația de construire, în copie certificată „conform cu originalul”, la depunerea primei cereri de decontare sau la nota de stingere a avansului și ori de câte ori apar modificări în cadrul acesteia;
- i) proces-verbal de recepție la terminarea lucrărilor, semnat de o comisie numită în conformitate cu Hotărârea Guvernului nr. 273/1994 pentru aprobarea Regulamentului de recepție a lucrărilor de construcții și instalații aferente acestora, cu modificările și completările ulterioare, la ultima cerere de decontare;
- j) proces-verbal de punere în funcțiune (dacă este cazul) în conformitate cu Hotărârea Guvernului nr. 51/1996 privind aprobarea Regulamentului de recepție a lucrărilor de montaj utilaje, echipamente, instalații tehnologice și a punerii în funcțiune a capacităților de producție, la depunerea ultimei cereri de decontare, după caz;
- k) dovada plății valorii finanțate de AFM la plata anterioară și a eventualelor cheltuieli neeligibile, în copie certificată „conform cu originalul”, excepție făcând cererea de avans sau prima cerere de decontare. Dovada pentru valoarea finanțată la ultima cerere de decontare va fi depusă ca anexă la raportul de finalizare; pentru asociere, se vor prezenta documentele care atestă plata serviciilor/lucrărilor dintre lider/partenerii la asociere și prestatorii de servicii/lucrări;
- l) dispoziții de șantier, însoțite de liste de cantități suplimentare/cantități la care se renunță, inclusiv documente care să evidențieze prețurile unitare pentru acele lucrări noi ce nu se regăsesc în ofertele financiare ale contractelor de lucrări deja încheiate, după caz;
- m) alte documente relevante.

NOTĂ:

În situația în care documentele sunt redactate într-o limbă străină, se va prezenta și traducerea autorizată a acestora în limba română

Pentru asociere, documentele vor fi prezentate pentru fiecare dintre participanții la asociere (lider/parteneri).

Anexa nr. 6

la contractul de finanțare

Nr. de înregistrare la AFM

RAPORT DE FINALIZARE

Denumirea beneficiarului:

Adresa:

Tel./ E-mail:

A. Date generale ale proiectului

Titlul proiectului:

Durata de implementare a proiectului (nr. de luni):

Data semnării contractului de finanțare:

Valoarea contractului de finanțare:

Data începerii proiectului:

Data finalizării proiectului:

Nr. crt.	Valoarea contractului de finanțare (lei)	Valoarea finanțată de AFM (lei)	Valoarea totală a proiectului (lei)

B. Rezultatele proiectului

Va fi evidențiată îndeplinirea indicatorilor de performanță prevăzuți la art. 2 alin. (4) din Ghidul de finanțare a Programului vizând sisteme de alimentare cu apă, canalizare și epurare a apelor uzate, aprobat prin [Ordinul ministrului mediului, apelor și pădurilor nr. 475/2024](#).

C. Analiza postimplementare

C1. Factori majori care au afectat derularea și rezultatele implementării proiectului (Dacă au existat, comentați modul în care acești factori au influențat derularea și rezultatele implementării proiectului.)

Factori care au determinat întârzieri în derularea activităților proiectului

Factori care au afectat îndeplinirea obiectivelor proiectului

Factori care au determinat modificări în structura aprobată a bugetului proiectului

Factori care au influențat pozitiv proiectul

C2. Acțiuni de promovare a rezultatelor proiectului (activități de promovare, materiale promoționale, prezentări în pagini web etc.)

.....

Beneficiar:

Numele și prenumele reprezentantului legal al beneficiarului

Funcția

Semnătura



Serviciul Comunicare
Nr. înreg.: 84/SC/06.03.2024

COMUNICAT DE PRESĂ

Lansarea Programului vizând sisteme de alimentare cu apă, canalizare și epurare a apelor uzate - Apă-canal

În perioada 05 aprilie 2024 ora 10:00 - 06 mai 2024 ora 23:59 sau până la epuizarea bugetului, unitățile administrativ teritoriale se pot înscrie în cadrul Programului vizând sisteme de alimentare cu apă, canalizare și epurare a apelor uzate - Apă-canal.

"Îndemn unitățile administrativ-teritoriale din țară care doresc înființarea, extinderea sau modernizarea rețelelor de apă și canalizare să se înscrie în cadrul Programului Apă-Canal. Ghidul de finanțare a programului a fost publicat în Monitorul Oficial și pe site-ul AFM, astfel că toți cei interesați pot să parcurgă condițiile pe care trebuie să le îndeplinească și documentele necesare înscrierii în program. Fiind vorba de alocarea unor sume generoase și având în vedere că la nivel național avem multe de îmbunătățit în ceea ce privește infrastructura de alimentare cu apă și canalizare, consider că este o șansă importantă de care ar trebui să beneficieze cât mai multe localități.", a declarat Laurențiu-Adrian NECULAESCU, președintele Administrației Fondului pentru Mediu.

Pentru anul 2024, bugetul alocat acestui program este de 1,5 miliarde lei. Înscrierea în cadrul programului se va realiza prin intermediul aplicației informatice în limita a 200% din bugetul alocat sesiunii.

Programul are caracter multianual și se desfășoară la nivel național, pe regiuni. Sumele alocate pe fiecare regiune, în funcție de numărul locuitorilor din județe și din Municipiul București, sunt următoarele:

Regiunea	Județe	Buget (lei)
București-Ilfov	București-Ilfov	177.890.753
Nord-Est	Bacău, Botoșani, Iași, Neamț, Suceava și Vaslui	253.999.212
Sud-Est	Brăila, Buzău, Constanța, Galați, Vrancea și Tulcea	186.418.337
Sud-Muntenia	Argeș, Călărași, Dâmbovița, Giurgiu, Ialomița, Prahova și Teleorman	225.493.346
Sud-Vest Oltenia	Dolj, Gorj, Mehedinți, Olt și Vâlcea	147.498.572

Vest	Arad, Caraș-Severin, Hunedoara și Timiș	131.384.791
Nord-Vest	Bihor, Bistrița-Năsăud, Cluj, Sălaj, Satu Mare și Maramureș	198.526.620
Centru	Alba, Brașov, Covasna, Harghita, Mureș și Sibiu	178.788.369

În cadrul programului se finanțează tipurile de investiții care vizează atât înființarea sistemelor de alimentare cu apă și a sistemelor de canalizare, cât și **extinderea sau modernizarea** sistemelor de alimentare cu apă și sistemelor de canalizare existente.

Solicitanții eligibili în cadrul programului sunt:

- unitățile administrativ-teritoriale la nivel de comună, oraș, municipiu, județ;
- subdiviziunile administrativ-teritoriale ale municipiului București;
- asocierile fără personalitate juridică, încheiate între solicitanții din cadrul aceleiași regiuni.

Finanțarea se acordă în procent de **maximum 100%** din cheltuielile eligibile, în limita sumelor ce pot fi acordate pentru fiecare categorie de solicitanți.

Finanțarea se acordă din **fondurile alocate regiunilor**, în funcție de categoria unității administrativ-teritoriale din care face parte solicitantul, după cum urmează:

- **12.000.000 lei** cu TVA pentru UAT cu o populație mai mică de **5.000 de locuitori**;
- **20.000.000 lei** cu TVA pentru UAT cu o populație cuprinsă între **5.000 - 10.000 de locuitori**;
- **30.000.000 lei** cu TVA pentru UAT cu o populație mai mare de **10.000 de locuitori**;
- în cazul județelor și asocierilor fără personalitate juridică, finanțarea se acordă în funcție de numărul și categoria UAT cuprinse în proiect, prin însumarea valorilor corespunzătoare.

Un proiect poate presupune atât lucrări destinate sistemelor de alimentare cu apă, cât și lucrări destinate sistemelor de canalizare.

Serviciul Comunicare
Administrația Fondului pentru Mediu

REPARTIZAT PENTRU AVIZARE LA COMISIA:1,3.....

Proiect de hotărâre

din data de

Privind aprobarea participării la „Programul vizând sistemele de alimentare cu apă, canalizare și epurare a apelor uzate”, acordului privind asigurarea și susținerea, din surse proprii, a cheltuielilor care nu sunt acoperite prin finanțarea acordată de AFM cât și a cheltuielilor neeligibile pentru obiectivul de investiții *Servicii de proiectare și execuție a lucrărilor la investiția “ Branșament apă și canalizare zonă Mucava ”*

Ionel Fliundra – Primarul orașului Ghimbav,

Văzând :

- prevederile Hotărârii de Guvern cu nr. 907 din 29 noiembrie 2016 privind etapele de elaborare și conținutul-cadru al documentațiilor tehnico-economice aferente obiectivelor/proiectelor de investiții finanțate din fonduri publice,
- prevederile art. 44 din Legea 273/2006 privind finanțele publice locale, cu modificările și completările ulterioare,
- prevederile Ordinului 475/2024 – pentru aprobarea Ghidului de finanțare a Programului vizând sistemele de alimentare cu apă, canalizare și epurare a apelor uzate.

Ținând seama de prevederile Legii nr. 24/2000 privind normele de tehnică legislativă pentru elaborarea actelor normative, republicată, cu modificările și completările ulterioare,

În temeiul prevederilor art. 129 alin. (2) lit. b), art. 139 alin. (1) și al prevederilor art. 196 alin. (1) lit. a) din O.U.G. nr. 57/2019 privind Codul administrativ.

HOTĂRĂȘTE

Art. 1. Se aprobă participarea UAT oraș Ghimbav la „Programul vizând sistemele de alimentare cu apă, canalizare și epurare a apelor uzate”

Art. 2. Se aprobă asigurarea și susținerea din surse proprii a UAT Oras Ghimbav, a cheltuielilor care nu sunt acoperite prin finanțarea acordată de AFM cât și a cheltuielilor neeligibile, in valoare de 758.873,18 lei cu TVA.

Se aprobă asigurarea și susținerea din surse proprii a UAT Oras Ghimbav, a cheltuielilor care nu sunt acoperite prin finanțarea acordată de AFM cât și a cheltuielilor neeligibile.

Art. 3 Se împuternicește domnul Fliundra Ionel, Primarul UAT Ghimbav să reprezinte UAT Ghimbav în relația cu Ministerul Mediului, Apelor și Padurilor, respectiv Administrația Fondului pentru Mediu și să semneze orice documente necesare pentru aprobarea la finanțare și implementarea obiectivului de investiții *“Branșament apă și canalizare zonă Mucava”*.

Art. 4. Cu ducerea la îndeplinire a prezentei hotărâri se însărcinează Primarul localității Ghimbav, prin compartimentele de specialitate.

Vizat pentru legalitate
Secretar general
Szinatovici Dan



Inițiator,
Primar
Ionel Fliundra



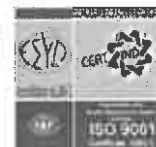

**PRIMĂRIA ORASULUI GHIMBAV
JUDEȚUL BRASOV**

Str. Lungă nr. 69, GHIMBAV, cod 507075, Tel/fax: 40-268-25.80.06 / 25.83.55
www.primaria-ghimbav.ro, E-mail: relatii publice@primaria-ghimbav.ro

Nr. 14281 / 20.03.2024

**REFERAT DE APROBARE
A PROIECTULUI DE HOTĂRÂRE AL CONSILIULUI LOCAL**

Privind aprobarea participării la Programul vizând sistemele de alimentare cu apă, canalizare și epurare a apelor uzate, acordului privind asigurarea și susținerea, din surse proprii, a cheltuielilor care nu sunt acoperite prin finanțarea acordată de AFM cât și a cheltuielilor neeligibile pentru obiectivul de investiții Serviciu de proiectare și execuție a lucrărilor la investiția “BRANȘAMENT APĂ ȘI CANALIZARE ZONĂ MUCAVA”

Dispoziția președintelui Administrației Fondului pentru Mediu, nr. 133 din 06.03.2024 privind organizarea sesiunii de depunere a dosarelor de finanțare, în cadrul Programului vizând sisteme de alimentare cu apă, canalizare și epurare a apelor uzate, transpus în Ordinul nr. 475 din 29 februarie 2024 pentru aprobarea Ghidului de finanțare a Programului vizând sisteme de alimentare cu apă, canalizare și epurare a apelor uzate a fost publicat la data de 06.03.2024.

Conform Art.6. Finanțarea se acordă din fondurile alocate regiunilor definite la art. 3 alin. (2), în funcție de categoria unității administrativ-teritoriale din care face parte solicitantul, după cum urmează:

- Pentru UAT cu o populație cuprinsă între 5.000 – 10.000 de locuitori: suma eligibilă este de până la 20.000.000 lei cu TVA;
- Pentru zona Centru, compusă din județele : Alba, Brașov, Covasna, Harghita, Mureș și Sibiu suma alocată este de 178.788.369 lei.
- Finanțarea se acordă în procent de maximum 100% din cheltuielile eligibile, în limita sumelor ce pot fi acordate pentru fiecare categorie de solicitanți.
- Finanțarea se acordă din fondurile alocate regiunilor, în funcție de categoria unității administrativ-teritoriale din care face parte solicitantul

Pentru înscrierea în cadrul programului și participarea la sesiunea de depunere a dosarelor de finanțare, în cadrul Programului vizând sisteme de alimentare cu apă, canalizare și epurare a apelor uzate, UAT oraș Ghimbav trebuie să prezinte hotărârea solicitantului privind participarea la program și acordul privind asigurarea și susținerea, din surse proprii, a cheltuielilor care nu sunt acoperite prin finanțarea acordată de AFM și a cheltuielilor neeligibile.

Valoarea Totală a investiției este de 758.873,18 lei cu TVA din care valoarea lucrărilor C+M este de 475.524,00 lei cu TVA.

Conform prevederilor Ord. 475/2024, art. 11 alin (5) sunt considerate neeligibile cheltuielile care nu sunt prevăzute la alin. (1), inclusiv cheltuielile bancare , respective comisioanele bancare, diferențele de curs valutar, etc.

În prezent este aprobat Studiul de Fezabilitate iar la această fază cheltuielile rezultate neeligibile sunt cuprinse în Devizul General la Capitolul 5.2 – Comisioane, cote, taxe, respectiv suma de 19.183,20 lei.

Obiectul investitiei:

Il constituie serviciile de proiectare și execuția lucrărilor la investiția “Branșament apă și canalizare zona Mucava” str.Morii, nr.25, oraș Ghimbav, jud. Brașov, întocmit în baza Documentației tehnice pentru Avizarea Lucrărilor de Intervenție, realizată în baza contractului nr. 95/18646/15.11.2021 de către SC STIGMA BUILDING MANAGEMENT S.M.B SRL. Si aprobate prin HCL nr. 37 din 30.03.2023.

In Hotararea Consiliului Local nr. 37, a fost aprobata documentatia DALI pentru „Bransament apa si canalizare zona Mucava” si a indicatorilor tehnico-economici.

Argumentatia:

- Prin prezentul obiectiv de investiții se urmărește protecția mediului înconjurător, în condițiile în care o parte din gospodariile situate în zonă, cu precadere cele de pe partea stangă, înspre pâraul Ghimbașel, deversează apele uzate menajere direct în albie.
- Obiectivul specific al prezentului proiect este asigurarea accesului la canalizarea menajeră a celor 11 imobile din zona studiată, urmare a realizării Documentatie de Avizare a Lucrarilor de Interventii (DALI).
- Un element important este realizarea unui colector din PVC KG, SN 8, L= 60 m , a unui cămin amplasat pe colectorul proiectat și cămine de racord care să deservescă imobilele din zona studiată.

Tinand cont de cele sus mentionate si specificatiile din Ghidul de finanțare din 29 februarie 2024 a Programului vizând sisteme de alimentare cu apă, canalizare și epurare a apelor uzate, emitent MINISTERUL MEDIULUI, APELOR ȘI PĂDURILOR.

În temeiul prevederilor art. 136 din O.U.G. nr. 57 din 2019 privind Codul administrativ, îmi exprim inițiativa de promovare a **PROIECTULUI DE HOTĂRÂRE A CONSILIULUI LOCAL privind aprobarea depunerii cererii de finanțare a proiectului Servicii de proiectare și execuție a lucrărilor la investiția “BRANȘAMENT APĂ ȘI CANALIZARE ZONĂ MUCAVA”**

INITIATOR
Primar
Ionel FLIUNDRA





ROMÂNIA
JUDEȚUL BRAȘOV
PRIMĂRIA ORAȘULUI GHIMBAV

str. Lungă nr. 2, GHIMBAV, cod poștal 507075
Tel/fax: 40-268 - 25.80.06 / 25.83.55

www.primaria-ghimbav.ro, E-mail: relatii publice@primaria-ghimbav.ro

Nr. 14322 / 20.03.2024

RAPORTUL DE SPECIALITATE
LA PROIECTUL DE HOTĂRÂRE AL CONSILIULUI LOCAL

Privind aprobarea participării la *Programul vizând sistemele de alimentare cu apă, canalizare și epurare a apelor uzate*, acordului privind asigurarea și susținerea, din surse proprii, a cheltuielilor care nu sunt acoperite prin finanțarea acordată de AFM cât și a cheltuielilor neeligibile pentru obiectivul de investiții “*Servicii de proiectare și execuție a lucrărilor la investiția “BRANȘAMENT APĂ ȘI CANALIZARE ZONĂ MUCAVA”*”

Dispoziția președintelui Administrației Fondului pentru Mediu, nr. 133 din 06.03.2024 privind organizarea sesiunii de depunere a dosarelor de finanțare, în cadrul Programului vizând sisteme de alimentare cu apă, canalizare și epurare a apelor uzate, transpus în Ordinul nr. 475 din 29 februarie 2024 pentru aprobarea Ghidului de finanțare a Programului vizând sisteme de alimentare cu apă, canalizare și epurare a apelor uzate a fost publicat la data de 06.03.2024.

- Prin prezentul obiectiv de investiții se urmărește protecția mediului înconjurător, în condițiile în care o parte din gospodăriile situate în zonă, cu precadere cele de pe partea stângă, înspre pârâul Ghimbașel, deversează apele uzate menajere direct în albie.
- Obiectivul specific al prezentului proiect este asigurarea accesului la canalizarea menajeră a celor 11 imobile din zona studiată, urmare a realizării Documentație de Avizare a Lucrărilor de Intervenție (DALI).
- Un element important este realizarea unui colector din PVC KG, SN 8, L= 60 m , a unui cămin amplasat pe colectorul proiectat și cămine de racord care să deservească imobilele din zona studiată.

În Hotărârea Consiliului Local nr. 37, a fost aprobată documentația DALI pentru „Bransament apă și canalizare zona Mucava” și a indicatorilor tehnico-economici. Costul total aprobat a fost de 758.873,18 lei, suma include TVA.

Având în vedere ca:

În Art.6. din ghidul de finanțare, acestea se acordă din fondurile alocate regiunilor definite la art. 3 alin. (2), în funcție de categoria unității administrativ-teritoriale din care face parte solicitantul, după cum urmează:

- Pentru UAT cu o populație cuprinsă între 5.000 – 10.000 de locuitori: suma eligibilă este de până la 20.000.000 lei cu TVA;
- Pentru zona Centru, compusă din județele : Alba, Brașov, Covasna, Harghita, Mureș și Sibiu suma alocată este de 178.788.369 lei.
- Finanțarea se acordă în procent de maximum 100% din cheltuielile eligibile, în limita sumelor ce pot fi acordate pentru fiecare categorie de solicitanți.

În temeiul prevederilor art. 129 alin. (2) lit. c), art. 139 alin. (3) lit. g) și al prevederilor art. 196 alin. (1) lit. a) din O.U.G. nr. 57/2019 privind Codul administrativ, supunem, spre dezbateră și aprobare, Consiliului Local al Orașului Ghimbav aprobarea participării la Programul vizând sistemele de alimentare cu apă, canalizare și epurare a apelor uzate, acordului privind asigurarea și susținerea, din surse proprii, a cheltuielilor care nu sunt acoperite prin finanțarea acordată de AFM cât și a cheltuielilor neeligibile pentru obiectivul de investiții “BRANȘAMENT APĂ ȘI CANALIZARE ZONĂ MUCAVA”

**Compartiment
Tehnic-Investiții
Cristea Adrian**



HOTĂRÂREA NR 37 /30.03.2023

HOTĂRÂRE A CONSILIULUI LOCAL

**privind aprobare D.A.L.I. pentru obiectivul de investiții
Branșament apă și canalizare zona Mucava,
și a indicatorilor tehnico- economi**

Consiliul Local al Orasului Ghimbav, întrunit în ședința din data de 30 martie 2023
Având în vedere prevederile :

- Hotărârii de Guvern cu nr. 907 din 29 noiembrie 2016 privind etapele de elaborare și conținutul-cadru al documentațiilor tehnico-economice aferente obiectivelor/proiectelor de investiții finanțate din fonduri publice, ulterioare,
- Ținând seama de prevederile Legii nr. 24/2000 privind normele de tehnică legislativă pentru elaborarea actelor normative, republicată, cu modificările și completările ulterioare,
- În temeiul prevederilor art. 129 alin. (2) lit. c), art. 139 alin. (3) lit. g) și al prevederilor art. 196 alin. (1) lit. a) din O.U.G. nr. 57/2019 privind Codul administrativ,

HOTĂRĂȘTE

Art. 1. Se aprobă Documentația de Avizare a Lucrărilor de Intervenții (D.A.L.I) , pentru obiectul de investiții „Branșament apă și canalizare zona Mucava”

Art. 2. Se aprobă indicatorii tehnico economici după cum urmează :

Total general, inclusiv TVA = 758.873,18 lei

Din care C+M, inclusiv TVA = 475.524,00 lei.

Art. 3. Cu ducerea la îndeplinire a prezentei hotărâri se însărcinează Primarul localității Ghimbav, prin compartimentele de specialitate.

Vizat pentru legalitate
Secretar general
Szinatovici Dan

Președinte de ședință
Spinean Ionel

Prezenta hotărâre a fost adoptată cu 13 voturi „pentru”, 0 „abțineri” și 0 voturi „impotrivă”
Din 13 consilieri locali prezenți la ședință și 15 consilieri în funcție

Prezenta hotărâre se comunică:

- Instituția Prefectului
- Colectie
- Afișare

GHID DE FINANȚARE din 29 februarie 2024

a Programului vizând sisteme de alimentare cu apă, canalizare și epurare a apelor uzate

EMITENT • MINISTERUL MEDIULUI, APELOR ȘI PĂDURILOR

Publicat în MONITORUL OFICIAL nr. 180 din 5 martie 2024

Data intrării în vigoare 05-03-2024

Notă

Aprobat prin ORDINUL nr. 475 din 29 februarie 2024, publicat în Monitorul Oficial al României, Partea I, nr. 180 din 5 martie 2024.

Capitolul I Dispoziții generale

Articolul 1

Ghidul de finanțare

Prezentul ghid de finanțare, denumit în continuare ghid, constituie un suport informativ, având rolul de a furniza informații esențiale cu privire la derularea Programului vizând sisteme de alimentare cu apă, canalizare și epurare a apelor uzate, denumit în continuare program.

Articolul 2

Obiectul, scopul, obiectivele și indicatorii de performanță ai programului

(1) Obiectul programului îl reprezintă finanțarea din Fondul pentru mediu a proiectelor ce vizează protecția resurselor de apă, sisteme de alimentare cu apă, canalizare și epurare a apelor uzate menajere.

(2) Scopul programului îl constituie:

- a) protejarea și îmbunătățirea calității mediului înconjurător;
- b) creșterea numărului de persoane racordate/branșate la o rețea de canalizare/alimentare cu apă.

(3) Obiectivele programului sunt:

- a) reducerea și limitarea impactului negativ asupra mediului, cauzat de evacuările de ape uzate;
- b) efectuarea investițiilor necesare înființării de sisteme de alimentare cu apă și/sau canalizare, extinderii sistemelor de alimentare cu apă și/sau canalizare existente, modernizării sistemelor de alimentare cu apă și/sau canalizare existente, care vor contribui la îmbunătățirea protecției mediului;
- c) protejarea populației de efectele negative ale apelor uzate asupra sănătății omului și mediului prin asigurarea de rețele de canalizare și stații de epurare și asigurarea alimentării cu apă potabilă;
- d) îndeplinirea obligațiilor pe care România și le-a asumat în domeniul apelor uzate, respectiv respectarea prevederilor Directivei 91/271/CEE privind epurarea apelor uzate urbane, transpuse în legislația națională prin Hotărârea Guvernului nr. 188/2002 pentru aprobarea unor norme privind condițiile de descărcare în mediul acvatic a apelor uzate, cu modificările și completările ulterioare;
- e) asigurarea sursei corespunzătoare de apă pentru alimentarea cu apă potabilă.

(4) Indicatorii de performanță ai programului sunt:

- a) lungimea rețelelor de alimentare cu apă nou-înființate/ extinse/modernizate;
- b) lungimea rețelelor de canalizare nou-înființate/extinse/modernizate;
- c) numărul de locuitori care vor beneficia de sisteme de alimentare cu apă/sisteme de canalizare, conform reglementărilor legale în vigoare;
- d) nivelul de branșare/racordare, în procente, a populației din zona deservită de sistemul de alimentare cu apă /sistemul de canalizare.

Articolul 3

Sursa de finanțare pentru derularea programului

(1) Finanțarea programului se realizează din Fondul pentru mediu, în limita creditelor de angajament și bugetare prevăzute prin bugetul anual al Fondului pentru mediu, aprobat conform legii.

(2) Programul are caracter multianual și se desfășoară la nivel național, pe regiuni, după cum urmează:

- a) regiunea București-Ilfov;
- b) regiunea NE - județele Bacău, Botoșani, Iași, Neamț, Suceava și Vaslui;
- c) regiunea SE - județele Brăila, Buzău, Constanța, Galați, Vrancea și Tulcea;
- d) regiunea SM - județele Argeș, Călărași, Dâmbovița, Giurgiu, Ialomița, Prahova și Teleorman;
- e) regiunea SV - județele Dolj, Gorj, Mehedinți, Olt și Vâlcea;
- f) regiunea V - județele Arad, Caraș-Severin, Hunedoara și Timiș;

- g) regiunea NV - județele Bihor, Bistrița-Năsăud, Cluj, Sălaj, Satu Mare și Maramureș;
- h) regiunea C - județele Alba, Brașov, Covasna, Harghita, Mureș și Sibiu.

Articolul 4

Definiții

(1) În sensul prezentului ghid, termenii și expresiile de mai jos se definesc astfel:

- a) aplicație informatică - software administrat și pus la dispoziție gratuit de către Administrația Fondului pentru Mediu (AFM), prin intermediul căruia este gestionat programul;
- b) beneficiar - solicitantul care a încheiat un contract de finanțare cu Administrația Fondului pentru Mediu;
- c) ape uzate urbane - ape uzate menajere sau amestec de ape uzate menajere cu ape uzate industriale și/sau ape pluviale;
- d) ape uzate menajere - ape uzate provenite din gospodării și servicii, care rezultă de regulă din metabolismul uman și din activitățile menajere;
- e) ape uzate industriale - orice fel de ape uzate ce se evacuează din incintele în care se desfășoară activități industriale și/sau comerciale, altele decât apele uzate menajere și apele pluviale;
- f) ape pluviale - apele de canalizare care provin din precipitații atmosferice;
- g) aglomerare umană - o zonă în care populația și/sau activitățile economice sunt suficient de concentrate pentru a face posibilă colectarea apelor uzate și dirijarea lor spre o stație de epurare sau spre un punct final de evacuare;
- h) aviz de gospodărire a apelor - actul tehnico-juridic ce condiționează finanțarea și execuția obiectivelor noi de investiție, dezvoltarea, modernizarea sau re tehnologizarea unor instalații existente ori procese tehnologice, precum și realizarea de lucrări de interes public ce se construiesc pe ape sau care au legătură cu apele;
- i) autorizație de gospodărire a apelor - actul tehnico-juridic ce condiționează punerea în funcțiune sau exploatarea obiectivelor noi ori a celor existente, construite pe ape sau care au legătură cu apele;
- j) branșament de apă - partea din rețeaua publică de alimentare cu apă care asigură legătura dintre rețeaua publică de distribuție și rețeaua interioară a unei incinte sau a unei clădiri, definită conform art. 3 lit. i) din Legea serviciului de alimentare cu apă și de canalizare nr. 241/2006, republicată, cu modificările și completările ulterioare;
- k) cerere de finanțare - document completat și încărcat în aplicație de către solicitant, în vederea obținerii finanțării din Fondul pentru mediu; formularul cererii de finanțare este prevăzut în anexa nr. 1 care face parte integrantă din prezentul ghid;
- l) cerere de decontare - solicitare a beneficiarului adresată AFM, în baza căreia se face decontarea lucrărilor, anexă la contractul de finanțare; formularul cererii de decontare este prevăzut în anexa nr. 4 la contractul de finanțare;
- m) epurarea primară - epurarea apelor uzate printr-un proces fizic și/sau chimic care implică decantarea materiilor în suspensie sau prin alte procedee în care CBO5 al apelor uzate influente este redus cu cel puțin 20%, iar materiile în suspensie cu cel puțin 50%;
- n) epurarea secundară - epurarea apelor uzate printr-un proces biologic cu decantare secundară sau printr-un alt procedeu care permite respectarea condițiilor prevăzute în normele tehnice;
- o) epurarea corespunzătoare - epurarea apelor uzate prin orice proces și/sau sistem care după evacuarea apelor uzate permite receptorilor să întrunească obiectivele relevante de calitate prevăzute în normele tehnice și în avizele și autorizațiile de gospodărire a apelor în vigoare;
- p) lider de parteneriat - unitatea administrativ-teritorială din cadrul unei asocieri fără personalitate juridică, desemnată ca urmare a încheierii unui acord de parteneriat;
- q) operator de servicii de utilități publice - persoana juridică, astfel cum este definită la art. 2 lit. g) din Legea serviciilor comunitare de utilități publice nr. 51/2006, republicată, cu modificările și completările ulterioare;
- r) operator regional de servicii de utilități publice - persoana juridică, astfel cum este definită la art. 2 lit. h) din Legea nr. 51/2006, republicată, cu modificările și completările ulterioare;
- s) partener - unitatea administrativ-teritorială, inclusiv subdiviziunea administrativ-teritorială, care participă la derularea proiectului în cadrul unei asocieri fără personalitate juridică, în limitele și condițiile stabilite în baza acordului de parteneriat;
- t) racord de canalizare - partea din rețeaua publică de canalizare care asigură legătura dintre instalațiile interioare de canalizare ale utilizatorului și rețeaua publică de canalizare, inclusiv căminul de racord, definită conform art. 3 lit. l) din Legea nr. 241/2006, republicată, cu modificările și completările ulterioare;
- u) sesiune de înscriere - perioadă determinată, stabilită prin dispoziție a președintelui AFM, în interiorul căreia solicitantul se poate înscrie în aplicație;
- v) sistem public de canalizare - ansamblul construcțiilor și terenurilor aferente instalațiilor tehnologice, echipamentelor funcționale și dotărilor specifice, prin care se realizează serviciul public de canalizare. Sistemele

publice de canalizare cuprind, de regulă, următoarele componente: racorduri de canalizare de la punctul de delimitare și preluare rețele de canalizare, stații de pompare, stații de epurare, colectoare de evacuare spre emisar, guri de vărsare în emisar, depozite de nămol deshidratat;

w) sistem public de alimentare cu apă - ansamblul construcțiilor și terenurilor, instalațiilor tehnologice, echipamentelor funcționale și dotărilor specifice prin care se realizează serviciul public de alimentare cu apă. Sistemele publice de alimentare cu apă cuprind, de regulă, următoarele componente: captări, aducțiuni, stații de tratare, stații de pompare cu sau fără hidrofor, rezervoare de înmagazinare, rețele de transport și distribuție, branșamente, până la punctul de delimitare;

x) rețea publică de distribuție a apei - parte a sistemului public de alimentare cu apă, alcătuită din rețeaua de conducte, armături și construcții-anexe, care asigură distribuția apei la 2 sau la mai mulți utilizatori independenți;

y) rețea publică de canalizare - parte a sistemului public de canalizare, alcătuită din canale colectoare, cămine, guri de scurgere și construcții-anexe, care asigură preluarea, evacuarea și transportul apelor de canalizare de la 2 sau de la mai mulți utilizatori independenți. Nu constituie rețele publice: rețelele interioare de utilizare aferente unei clădiri de locuit cu mai multe apartamente, chiar dacă aceasta este în proprietatea mai multor persoane fizice sau juridice, rețelele aferente unei incinte proprietate privată sau unei instituții publice pe care se află mai multe imobile, indiferent de destinație, despărțite de zone verzi și alei interioare private și rețelele aferente unei platforme industriale, în care drumurile de acces și spațiile verzi sunt proprietate privată, chiar dacă aceasta este administrată de mai multe persoane juridice.

(2) În cuprinsul prezentului ghid sunt utilizate următoarele reguli de interpretare:

a) termenul de „zi” sau „zile” reprezintă zi calendaristică ori zilele calendaristice, dacă nu se specifică altfel. Termenul se calculează fără a se lua în calcul prima și ultima zi, iar când ultima zi cade într-o zi nelucrătoare, termenul se prelungește până în prima zi lucrătoare care urmează. Documentele și actele solicitate prin prezentul ghid pot fi utilizate și în data eliberării lor;

b) cu excepția unor prevederi contrare, cuvintele la forma de singular includ și forma de plural și viceversa, acolo unde acest lucru este permis de context.

(3) În cuprinsul prezentului ghid sunt utilizate următoarele acronime:

a) AFM - Administrația Fondului pentru Mediu;

b) DALI - documentație de avizare a lucrărilor de intervenție;

c) UAT - unitate administrativ-teritorială.

Articolul 5

Organizarea sesiunii de înscriere

(1) Anual, se pot organiza una sau mai multe sesiuni de înscriere, în limita sumei alocate în condițiile prevăzute la art. 3.

(2) În vederea organizării sesiunii de înscriere, se aprobă prin dispoziție a președintelui AFM:

a) sesiunea de înscriere în aplicația informatică;

b) suma alocată sesiunii de înscriere și sumele alocate pe fiecare regiune;

c) comisia de analiză a dosarelor de finanțare depuse de către solicitanți și comisia de soluționare a contestațiilor;

d) alte instrucțiuni sau documente interne ale AFM, necesare pentru realizarea evaluării, inclusiv privind modul de analiză a conținutului documentelor, aprobării și implementării proiectelor.

(3) Analiza dosarelor de finanțare se poate realiza prin externalizarea serviciilor aferente acestor activități sau prin cooptarea de personal din alte instituții publice sau autorități publice centrale, cu aprobarea conducătorilor acestora.

Articolul 6

Etapele programului

Etapele programului sunt următoarele:

a) publicarea pe pagina de internet a AFM a prezentului ghid, a anunțului de deschidere a sesiunii de înscriere și a sumei alocate;

b) încărcarea în aplicație a dosarelor de finanțare;

c) analiza conformității administrative și a eligibilității solicitantului, evaluarea și selectarea proiectelor propuse pentru finanțare;

d) avizarea și aprobarea proiectelor selectate pentru finanțare;

e) comunicarea rezultatelor sesiunii de înscriere;

f) depunerea contestațiilor de către solicitanți și soluționarea acestora de către AFM;

g) încheierea contractelor de finanțare;

h) implementarea proiectelor;

i) monitorizarea proiectelor.

Capitolul II

Eligibilitatea solicitantului și a proiectului, depunerea dosarului de finanțare

Articolul 7

Cuquantumul finanțării și tipuri de proiecte eligibile

(1) Finanțarea se acordă în procent de maximum 100% din cheltuielile eligibile, în limita sumelor ce pot fi acordate pentru fiecare categorie de solicitanți, așa cum sunt prevăzute la alin. (3).

(2) Se finanțează tipurile de investiții care vizează:

- a) înființarea sistemelor de alimentare cu apă;
- b) înființarea sistemelor de canalizare;
- c) extinderea sistemelor de alimentare cu apă existente;
- d) extinderea sistemelor de canalizare existente;
- e) modernizarea sistemelor de alimentare cu apă existente;
- f) modernizarea sistemelor de canalizare existente.

(3) Finanțarea se acordă din fondurile alocate regiunilor definite la art. 3 alin. (2), în funcție de categoria unității administrativ-teritoriale din care face parte solicitantul, după cum urmează:

- a) pentru UAT cu o populație mai mică de 5.000 de locuitori: 12.000.000 lei cu TVA;
- b) pentru UAT cu o populație cuprinsă între 5.000-10.000 de locuitori: 20.000.000 lei cu TVA;
- c) pentru UAT cu o populație mai mare de 10.000 de locuitori: 30.000.000 lei cu TVA;
- d) în cazul județelor și asocierilor fără personalitate juridică, finanțarea se acordă în funcție de numărul și categoria UAT cuprinse în proiect, prin însumarea valorilor corespunzătoare, prevăzute la lit. a)-c).

(4) Un proiect poate presupune atât lucrări destinate sistemelor de alimentare cu apă, cât și lucrări destinate sistemelor de canalizare.

(5) Un proiect poate presupune atât realizarea întregului sistem de alimentare cu apă/canalizare, cât și a părților componente ale acestuia, astfel cum sunt precizate la art. 11 alin. (1) lit. c) pct. 1 și 2.

(6) Finanțarea maximă aprobată pentru fiecare proiect nu poate depăși pragurile prevăzute la alin. (3).

Articolul 8

Categorii de solicitanți eligibili

(1) Sub rezerva îndeplinirii cumulative a criteriilor de eligibilitate prevăzute la art. 9, sunt eligibile pentru a participa în cadrul programului:

- a) unitățile administrativ-teritoriale (comună, oraș, municipiu, județ), astfel cum sunt definite în Ordonanța de urgență a Guvernului nr. 57/2019 privind Codul administrativ, cu modificările și completările ulterioare;
- b) subdiviziunile administrativ-teritoriale ale municipiului București, astfel cum sunt definite în Ordonanța de urgență a Guvernului nr. 57/2019 privind Codul administrativ, cu modificările și completările ulterioare;
- c) asocierile fără personalitate juridică încheiate între solicitanții prevăzuți la lit. a) și b) din cadrul aceleiași regiuni, definită la art. 3 alin. (2).

(2) Un solicitant poate participa o singură dată în cadrul unei sesiuni de înscriere.

(3) UAT parteneră în cadrul unei asocieri fără personalitate juridică nu se poate înscrie în calitate de solicitant prevăzut la alin. (1) lit. a).

(4) Nu se poate înscrie în cadrul aceleiași sesiuni, în calitate de solicitant prevăzut la alin. (1) lit. a), UAT cuprinsă în proiectul depus de consiliul județean.

(5) Un solicitant poate fi partener în cadrul unei singure asocieri fără personalitate juridică.

Articolul 9

Criterii de eligibilitate a solicitantului

(1) Este eligibil solicitantul UAT care îndeplinește cumulativ următoarele criterii:

- a) este proprietar/administrator al terenului pus la dispoziție pentru realizarea proiectului, iar acesta este liber de sarcini, nu face obiectul unui litigiu în curs de soluționare la instanțele judecătorești, nu face obiectul vreunei revendicări potrivit unei legi speciale sau dreptului comun, nu face obiectul procedurii de expropriere pentru cauză de utilitate publică; în cazul în care terenul pe care se realizează proiectul nu este în proprietatea/administrarea solicitantului, acesta este eligibil dacă deține acordul proprietarului/administratorului terenului cu privire la utilizarea terenului pentru implementarea proiectului, precum și cu privire la îndeplinirea obligațiilor pe perioada de implementare și de monitorizare a acestuia;
- b) nu a fost condamnat pentru infracțiuni împotriva mediului, prin hotărâre judecătorească definitivă;
- c) și-a îndeplinit obligațiile de plată a taxelor, impozitelor și amenzilor către bugetul de stat, bugetele locale, bugetul Fondului pentru mediu, conform prevederilor legale în vigoare;
- d) nu a obținut și nu este pe cale să obțină finanțare prin proiecte ori programe finanțate din alte fonduri publice, inclusiv fonduri comunitare, pentru realizarea investiției care urmează a fi realizată prin program;

e) nu se află în procedură de criză financiară, potrivit prevederilor Ordonanței de urgență a Guvernului nr. 46 /2013 privind criza financiară și insolvența unităților administrativ-teritoriale, aprobată cu modificări și completări prin Legea nr. 35/2016.

(2) Este eligibil solicitantul asociere fără personalitate juridică, ai cărei parteneri îndeplinesc cumulativ următoarele criterii:

a) au încheiat un acord de parteneriat, întocmit conform anexei nr. 2 care face parte integrantă din prezentul ghid;

b) sunt proprietari/administratori ai terenului pus la dispoziție pentru realizarea proiectului, iar acesta este liber de sarcini, nu face obiectul unui litigiu în curs de soluționare la instanțele judecătorești, nu face obiectul vreunei revendicări potrivit unei legi speciale sau dreptului comun, nu face obiectul procedurii de expropriere pentru cauză de utilitate publică; în cazul în care terenul pe care se realizează proiectul nu este în proprietatea /administrarea partenerilor, acesta este eligibil dacă deține acordul proprietarului/administratorului terenului cu privire la utilizarea terenului pentru implementarea proiectului, precum și cu privire la îndeplinirea obligațiilor pe perioada de implementare și de monitorizare a acestuia;

c) nu au fost condamnați pentru infracțiuni împotriva mediului, prin hotărâre judecătorească definitivă;

d) și-au îndeplinit obligațiile de plată a taxelor, impozitelor și amenzilor către bugetul de stat, bugetele locale, bugetul Fondului pentru mediu, conform prevederilor legale în vigoare;

e) nu au obținut și nu sunt pe cale să obțină finanțare prin proiecte ori programe finanțate din alte fonduri publice, inclusiv fonduri comunitare, pentru realizarea investiției care urmează a fi realizată prin program;

f) nu se află în procedură de criză financiară, potrivit prevederilor Ordonanței de urgență a Guvernului nr. 46 /2013 privind criza financiară și insolvența unităților administrativ-teritoriale, aprobată cu modificări și completări prin Legea nr. 35/2016.

Articolul 10

Criterii de eligibilitate a proiectului

Este eligibil proiectul care îndeplinește cumulativ următoarele criterii:

a) studiul de fezabilitate/DALI este elaborat(ă) potrivit prevederilor Hotărârii Guvernului nr. 907/2016 privind etapele de elaborare și conținutul-cadru al documentațiilor tehnico-economice aferente obiectivelor/proiectelor de investiții finanțate din fonduri publice, cu modificările și completările ulterioare, precum și structurii și metodologiei de elaborare a devizului general pentru obiective de investiții și lucrări de intervenții, coroborat cu prevederile Legii nr. 50/1991 privind autorizarea executării lucrărilor de construcții, republicată, cu modificările și completările ulterioare;

b) costurile proiectului sunt detaliate pe fiecare categorie de cheltuială, conform cheltuielilor eligibile precizate la art. 11 alin. (1);

c) evidențiază tipul investiției în studiul de fezabilitate/DALI și devizul general, cu încadrarea în prevederile art. 7 alin. (2);

d) presupune realizarea uneia sau mai multor componente ale sistemului de canalizare/alimentare cu apă, definite la art. 4 alin. (1) lit. v) și w); nu sunt eligibile proiectele care presupun numai cheltuieli cu branșamente /racorduri;

e) proiectele care presupun înființare/extindere de sisteme de alimentare cu apă și/sau canalizare vor cuprinde, obligatoriu, branșamente/racorduri;

f) proiectele care presupun înființarea/extinderea sistemelor de alimentare cu apă nu sunt eligibile fără realizarea sau extinderea corespunzătoare și concomitentă a rețelelor de canalizare și a instalațiilor de epurare necesare, cu excepția cazului în care acestea există și au capacitatea de a prelua debitul suplimentar de apă uzată.

Articolul 11

Categorii de cheltuieli eligibile

(1) Cheltuielile eligibile sunt:

a) cheltuielile pentru proiectare și asistență tehnică, respectiv pozițiile 3.1, 3.5 și 3.8 din conținutul-cadru al devizului general prevăzut în anexa nr. 7 la Hotărârea Guvernului nr. 907/2016 privind etapele de elaborare și conținutul-cadru al documentațiilor tehnico-economice aferente obiectivelor/ proiectelor de investiții finanțate din fonduri publice, cu modificările și completările ulterioare, sunt eligibile cumulativ, în limita a 6% din valoarea cheltuielilor eligibile aferente investiției de bază;

b) cheltuielile cu consultanța, respectiv poziția 3.7 din conținutul-cadru al devizului general prevăzut în anexa nr. 7 la Hotărârea Guvernului nr. 907/2016, cu modificările și completările ulterioare, sunt eligibile în limita a 4% din valoarea cheltuielilor eligibile aferente investiției de bază;

c) cheltuielile pentru investiția de bază, menționate la cap. 4 din conținutul-cadru al devizului general prevăzut în anexa nr. 7 la Hotărârea Guvernului nr. 907/2016, cu modificările și completările ulterioare, respectiv:

1. pentru sistemul de alimentare cu apă: captări, aducțiuni, stații de tratare, stații de pompare cu sau fără hidrofor, rezervoare de înmagazinare, rețele de transport și distribuție, bransamente, până la punctul de delimitare;
 2. pentru sistemul de canalizare: rețele de canalizare (inclusiv canalizare pluvială), stații de pompare, stații de epurare, separatoare de hidrocarburi, colectoare de evacuare spre emisar, guri de vărsare în emisar, depozite de nămol deshidratat, racorduri de canalizare de la punctul de delimitare și preluare;
 - d) cheltuieli pentru organizare de șantier, respectiv poziția 5.1 din conținutul-cadru al devizului general prevăzut în anexa nr. 7 la Hotărârea Guvernului nr. 907/2016, cu modificările și completările ulterioare;
 - e) cheltuieli diverse și neprevăzute, respectiv poziția 5.3 din conținutul-cadru al devizului general prevăzut în anexa nr. 7 la Hotărârea Guvernului nr. 907/2016, cu modificările și completările ulterioare;
 - f) cheltuieli pentru informare și publicitate, respectiv poziția 5.4 din conținutul-cadru al devizului general prevăzut în anexa nr. 7 la Hotărârea Guvernului nr. 907/2016, cu modificările și completările ulterioare;
 - g) cheltuieli pentru probe tehnologice și teste, respectiv cap. 6 din conținutul-cadru al devizului general prevăzut în anexa nr. 7 la Hotărârea Guvernului nr. 907/2016, cu modificările și completările ulterioare;
 - h) cheltuieli aferente marjei de buget și pentru constituirea rezervei de implementare pentru ajustarea de preț în cuantum de 50% din valoarea prevăzută la cap. 7 din conținutul-cadru al devizului general prevăzut în anexa nr. 7 la Hotărârea Guvernului nr. 907/2016, cu modificările și completările ulterioare;
 - i) taxa pe valoarea adăugată, în condițiile în care, potrivit prevederilor legale în vigoare, aceasta nu este recuperabilă, rambursabilă sau compensată prin orice mijloace.
- (2) Cheltuielile efectuate pentru achiziția de active corporale sunt eligibile dacă activele achiziționate sunt noi.
 - (3) AFM finanțează cheltuieli eligibile contractate după aprobarea cererii de finanțare și realizate, recepționate și facturate după încheierea contractului de finanțare.
 - (4) Prin excepție de la alin. (3), pentru proiectele aprobate potrivit art. 15, AFM poate finanța cheltuielile aferente realizării serviciilor de consultanță și proiectare realizate anterior încheierii contractului de finanțare.
 - (5) Sunt considerate cheltuieli neeligibile cele care nu sunt prevăzute la alin. (1), inclusiv cheltuielile bancare, respectiv comisioanele bancare, diferențele de curs valutar etc.
 - (6) Beneficiarul este obligat să susțină din surse proprii cheltuielile efectuate peste pragurile prevăzute la art. 7 alin. (3) și cheltuielile declarate neeligibile de AFM.

Articolul 12

Conținutul dosarului de finanțare

- (1) Dosarul de finanțare depus de solicitanții prevăzuți la art. 8 alin. (1) lit. a) și b) va cuprinde următoarele documente:
 - a) cererea de finanțare, semnată de către reprezentantul legal al solicitantului sau de către împuternicitul acestuia cu semnătură electronică calificată bazată pe un certificat calificat emis de un prestator de servicii de încredere conform Regulamentului (UE) nr. 910/2014 al Parlamentului European și al Consiliului din 23 iulie 2014 privind identificarea electronică și serviciile de încredere pentru tranzacțiile electronice pe piața internă și de abrogare a Directivei 1999/93/CE;
 - b) actul administrativ prin care reprezentantul legal desemnează o persoană împuternicită în relația cu AFM, însoțit de cartea de identitate a acesteia;
 - c) certificatul de atestare fiscală privind obligațiile de plată către bugetul de stat, emis pe numele solicitantului de către organul teritorial de specialitate al Ministerului Finanțelor, nu mai vechi de 30 de zile la data depunerii dosarului de finanțare;
 - d) certificatul de atestare fiscală privind impozitele și taxele locale și alte venituri ale bugetului local, emis pe numele solicitantului de către autoritatea publică locală în a cărei rază teritorială își are sediul solicitantul, nu mai vechi de 30 de zile la data depunerii dosarului de finanțare;
 - e) certificatul de atestare fiscală privind obligațiile la Fondul pentru mediu, emis pe numele solicitantului de către AFM, nu mai vechi de 30 de zile la data depunerii dosarului de finanțare, sau declarația pe propria răspundere de unde să rezulte că solicitantul și-a îndeplinit toate obligațiile la Fondul pentru mediu, respectiv a depus toate declarațiile privind obligațiile la Fondul pentru mediu și nu are sume datorate la data depunerii dosarului de finanțare; declarația va fi dată sub sancțiunea prevederilor penale privind falsul în declarații și va fi asumată de către reprezentantul legal al solicitantului sau împuternicitul acestuia prin semnătură electronică calificată bazată pe un certificat calificat emis de un prestator de servicii de încredere conform Regulamentului (UE) nr. 910/2014;
 - f) hotărârea autorității deliberative a solicitantului privind participarea la program, care va conține:
 1. acordul de participare în cadrul programului;
 2. acordul privind asigurarea și susținerea, din surse proprii, a cheltuielilor care nu sunt acoperite prin finanțarea acordată de AFM și a cheltuielilor neeligibile;

g) studiul de fezabilitate/DALI, întocmit(ă) conform Hotărârii Guvernului nr. 907/2016 privind etapele de elaborare și conținutul-cadru al documentațiilor tehnico-economice aferente obiectivelor/proiectelor de investiții finanțate din fonduri publice, cu modificările și completările ulterioare. În situația în care anumite componente nu sunt considerate necesare în conținutul studiului de fezabilitate/DALI, se va motiva de către proiectant în acest sens;

h) documentul doveditor al deschiderii de către solicitantul aprobat, la Trezoreria Statului, a contului de venituri încasate de la Fondul pentru mediu, în urma scoaterii la licitație a certificatelor de emisii de gaze cu efect de seră, și reprezentând finanțare a proiectelor pentru protecția mediului. Contul va avea cod/indicator bugetar 43.02.44 /43.44.00;

i) documentul emis de direcțiile de specialitate ale Institutului Național de Statistică, care să ateste numărul de locuitori ai solicitantului;

j) acordul operatorului/operatorului regional de servicii de utilități publice pentru investiția ce prevede extinderea și/sau modernizarea sistemului de alimentare cu apă și/sau canalizare existente sau declarația pe propria răspundere a reprezentantului legal al solicitantului conform căreia serviciul de utilități publice nu este delegat;

k) inventarul bunurilor imobile din domeniul public sau extras de carte funciară, nu mai vechi de 60 de zile la data depunerii dosarului de finanțare, care să ateste atât dreptul de proprietate/administrare asupra terenului pus la dispoziție pentru realizarea proiectului, cât și faptul că nu face obiectul unui litigiu în curs de soluționare la instanțele judecătorești, vreunei revendicări potrivit unei legi speciale sau dreptului comun sau al unei proceduri de expropriere pentru cauză de utilitate publică; în cazul în care terenul pe care se realizează proiectul nu este în proprietatea/administrarea solicitantului, extrasul de carte funciară va fi însoțit de acordul proprietarului.

(2) Dosarul de finanțare depus de solicitantul prevăzut la art. 8 alin. (1) lit. c) va cuprinde următoarele documente:

a) cererea de finanțare, semnată de către reprezentantul legal al liderului de parteneriat sau de către împuternicitul acestuia cu semnătură electronică calificată bazată pe un certificat calificat emis de un prestator de servicii de încredere conform Regulamentului (UE) nr. 910/2014;

b) actul administrativ prin care reprezentantul legal al liderului de parteneriat desemnează o persoană împuternicită în relația cu AFM, însoțit de cartea de identitate a acesteia;

c) certificatul de atestare fiscală privind obligațiile de plată către bugetul de stat, emis pe numele fiecărui partener de către organul teritorial de specialitate al Ministerului Finanțelor, nu mai vechi de 30 de zile la data depunerii dosarului de finanțare;

d) certificatul de atestare fiscală privind impozitele și taxele locale și alte venituri ale bugetului local, emis pe numele fiecărui partener de către autoritatea publică locală în a cărei rază teritorială își are sediul solicitantul, nu mai vechi de 30 de zile la data depunerii dosarului de finanțare;

e) certificatul de atestare fiscală privind obligațiile la Fondul pentru mediu, emis pe numele fiecărui partener de către AFM, nu mai vechi de 30 de zile la data depunerii dosarului de finanțare, sau declarația pe propria răspundere a fiecărui partener, de unde să rezulte că acesta și-a îndeplinit toate obligațiile la Fondul pentru mediu, respectiv a depus toate declarațiile privind obligațiile la Fondul pentru mediu și nu are sume datorate la data depunerii dosarului de finanțare; declarația va fi dată sub sancțiunea prevederilor penale privind falsul în declarații și va fi asumată de către reprezentantul legal al fiecărui partener sau împuternicitul acestuia prin semnătură electronică calificată bazată pe un certificat calificat emis de un prestator de servicii de încredere conform Regulamentului (UE) nr. 910/2014;

f) hotărârea autorității deliberative a fiecărui partener:

1. privind participarea la program, inclusiv aprobarea acordului de parteneriat prevăzut la lit. g);

2. acordul privind asigurarea și susținerea, din surse proprii, a cheltuielilor care nu sunt acoperite prin finanțarea acordată de AFM și a cheltuielilor neeligibile;

g) acordul de parteneriat, întocmit conform anexei nr. 2 la prezentul ghid, semnat de către reprezentanții legali ai partenerilor/împuterniciții reprezentanților legali ai partenerilor;

h) studiul de fezabilitate/DALI, întocmit(ă) conform Hotărârii Guvernului nr. 907/2016 privind etapele de elaborare și conținutul-cadru al documentațiilor tehnico-economice aferente obiectivelor/proiectelor de investiții finanțate din fonduri publice, cu modificările și completările ulterioare. În situația în care anumite componente nu sunt considerate necesare în conținutul studiului de fezabilitate/DALI, se va motiva de către proiectant în acest sens;

i) documentul doveditor al deschiderii de către liderul de parteneriat, la Trezoreria Statului, a contului de venituri încasate de la Fondul pentru mediu, în urma scoaterii la licitație a certificatelor de emisii de gaze cu efect de seră, și reprezentând finanțare a proiectelor pentru protecția mediului. Contul va avea cod/indicator bugetar 43.02.44 /43.44.00;

j) documentele emise de direcțiile de specialitate ale Institutului Național de Statistică, care să ateste numărul de locuitori ai fiecărui partener;

k) acordul operatorului/operatorului regional de servicii de utilități publice pentru investiția ce prevede extinderea și/sau modernizarea sistemului de alimentare cu apă și/sau canalizare existente sau declarația pe propria răspundere a reprezentantului legal al liderului de parteneriat conform căreia serviciul de utilități publice nu este delegat;

l) inventarul bunurilor imobile din domeniul public sau extras de carte funciară, nu mai vechi de 60 de zile la data depunerii dosarului de finanțare, care să ateste atât dreptul de proprietate/administrare asupra terenului pus la dispoziție pentru realizarea proiectului, cât și faptul că nu face obiectul unui litigiu în curs de soluționare la instanțele judecătorești, vreunei revendicări potrivit unei legi speciale sau dreptului comun sau al unei proceduri de expropriere pentru cauză de utilitate publică; în cazul în care terenul pe care se realizează proiectul nu este în proprietatea/administrarea solicitantului, extrasul de carte funciară va fi însoțit de acordul proprietarului.

(3) Certificatele de atestare fiscală emise în format electronic vor fi încărcate în aplicație în forma autentică, cu semnătura digitală a instituției emitente, așa cum au fost emise și transmise solicitantului.

(4) Înscrierea în cadrul programului se realizează prin intermediul aplicației informatice puse la dispoziție de AFM.

(5) Înscrierile în aplicație se realizează în limita a 200% din bugetul alocat programului.

Capitolul III

Analiza dosarului de finanțare și aprobarea finanțării proiectului

Articolul 13

Analiza și selectarea dosarelor de finanțare

(1) Comisia de analiză evaluează dosarele de finanțare în ordinea depunerii și stabilește eligibilitatea solicitantului, eligibilitatea proiectului, cheltuielile eligibile și suma propusă spre aprobare.

(2) Comisia de analiză poate proceda, o singură dată pentru același motiv, la:

a) solicitarea de informații sau documente suplimentare față de cele prevăzute la art. 12 alin. (1) și (2);

b) solicitarea remedierii/clarificării neconcordanțelor/erorilor constatate în cuprinsul/forma documentației depuse;

c) completarea documentelor, dintre cele depuse potrivit art. 12 alin. (1) și (2), în cazul în care se constată că nu au fost depuse integral; prin excepție, în situația în care nu au fost depuse, documentele prevăzute la art. 12 alin. (1) lit. b), h)-j) și alin. (2) lit. b), i)-k) pot fi prezentate integral, la solicitarea comisiei.

(3) Documentele/Informațiile prezentate potrivit alin. (2) vor atesta eligibilitatea solicitantului, a proiectului și a cheltuielilor la data depunerii dosarului de finanțare. Prin excepție, pentru documentele prevăzute la art. 12 alin. (1) lit. g)-k) și alin. (2) lit. f)-i) pot fi transmise remedieri/clarificări care vor atesta eligibilitatea solicitantului, a proiectului și a cheltuielilor și la o dată ulterioară depunerii dosarului.

(4) În situația aplicării prevederilor alin. (2), AFM comunică solicitantului observațiile/constatățile sale, prin publicarea pe pagina proprie de internet, precum și prin transmiterea către solicitant a unui e-mail de informare.

(5) Termenul în care pot fi transmise documentele și informațiile, potrivit alin. (2), este de maximum 10 zile de la data publicării pe pagina de internet a AFM.

(6) Atrag respingerea dosarului de finanțare: neîndeplinirea criteriilor de eligibilitate prevăzute la art. 9 și 10, neprezentarea clarificărilor/remedierilor în termenul prevăzut la alin. (5), lipsa clarificării/remedierii situațiilor semnalate și lipsa unui document dintre cele prevăzute la art. 12 alin. (1) și (2).

(7) În situația în care din analiza cererii de finanțare rezultă cel puțin un motiv de respingere cu posibilitate de remediere și un motiv de respingere, cererea de finanțare va fi respinsă.

(8) Sub rezerva îndeplinirii criteriilor de eligibilitate, AFM poate aproba doar anumite tipuri de investiții cuprinse în cadrul unui proiect.

Articolul 14

Avizarea finanțării proiectelor

(1) Comitetul director al AFM avizează lista proiectelor selectate pentru finanțare și le propune spre aprobare Comitetului de avizare, în limita bugetului alocat.

(2) Comitetul director al AFM aprobă lista proiectelor respinse.

Articolul 15

Aprobarea finanțării proiectelor

Comitetul de avizare adoptă hotărârea privind aprobarea finanțării proiectelor.

Articolul 16

Comunicarea rezultatelor analizei cererilor de finanțare

(1) Listele solicitanților de finanțare acceptați/respinși se publică pe pagina de internet a AFM.

(2) Rezultatele procesului de analiză se comunică solicitanților de finanțare prin e-mail.

Articolul 17

Contestațiile

Nr. 4814 / 21.02.2024

REPARTIZAT PENTRU AVIZARE LA COMISIA:1.....3.....

Proiect de hotărâre
din 21.02.2024

**privind încheierea unor contracte de asistență juridică
cu Cabinet individual de avocatură Durbacă Adina-Alexandrina**

Ionel Fliundra – Primarul Orașului Ghimbav, județul Brașov,

Văzând prevederile art. 1, alin. 2) din OUG nr. 26/2012 privind unele măsuri de reducere a cheltuielilor publice și întărirea disciplinei financiare și de modificare și completare a unor acte administrative, prevederile art. 109, alin. 3, art. 129, alin. 1) și 14) din OUG nr. 57/2019 privind Codul administrativ, Raportul de specialitate al Secretarului general, Referatul de aprobare,

- ținând cont că prin HCL nr. 75/30.05.2018 Consiliul Local a aprobat în conformitate cu prevederile OUG nr. 26/2012 privind unele măsuri de reducere a cheltuielilor publice și întărirea disciplinei financiare și de modificare și completare a unor acte administrative, achiziționarea serviciilor de consultanță și asistență juridică și reprezentare a Orașului Ghimbav, a Consiliului Local Ghimbav, a Primarului Orașului Ghimbav, a Comisiei Locale de Aplicare a Legilor Fondului Funciar, precum și a tuturor comisiilor, serviciilor și compartimentelor de specialitate prin contractarea unor cabinete de avocatură pentru litigii și rapoarte juridice viitoare în situații temeinic justificate, în care activitățile juridice de consultanță, de asistență și/sau de reprezentare nu se pot asigura de către personalul de specialitate juridică angajat.

-având în vedere complexitatea cauzelor și multitudinea procedurilor ce se efectuează într-un dosar de instanță și a actelor ce se întocmesc pentru instrumentarea cauzei, respectiv emiterea de întâmpinări, note de ședință, administrare de probe, audieri de martori, întocmire adrese iar unde este cazul întocmirea de cereri de chemare în judecată, plângeri penale, etc.

- având în vedere faptul că pe rolul instanței la Judecătoria Brașov a fost înregistrat Dosarul nr. 1161/197/2024, cu obiect „rectificare carte funciară”, acțiune promovată de reclamanta Nistor Eugenia prin Avocat Daniel Mocanu, în contradictoriu cu pârâții: UAT Orașul Ghimbav, Fliundra Andrada-Costina, Popelea Petre și Popelea Petru, Saiu Ion și Saiu Lorica-Corina, Tibenschi Victoria, Moisiuc Iulian-Costel, Blaj Florin Petru și Florea Adrian Vlad,

- luând în considerare faptul că în cadrul Compartimentului juridic din cadrul Primăriei este angajat un singur consilier juridic,
 - deoarece se impune asigurarea continuității în efectuarea serviciilor de asistență juridică și reprezentare în condițiile legii, în toate gradele de jurisdicție,
 - atribuirea în exclusivitate a reprezentării juridice personalului propriu nefiind posibilă datorită volumului mare de lucru,
 - apreciind că experiența dobândită de d-na Durbacă Alexandrina Adina o recomandă ca fiind cea mai potrivită pentru susținerea unor litigii,
- În temeiul art. 139, alin. 1 din OUG nr. 57/2019 privind Codul Administrativ,

HOTĂRĂȘTE

Art. 1. Se aprobă angajarea unui avocat, respectiv încheierea unui Contract de asistență juridică cu Cabinet avocat individual de avocatură Durbacă Adina-Alexandrina, în vederea reprezentării Orașului Ghimbav după cum urmează:

Nr. Crt.	Dosar/Instanța/Obiect	Parte - Reclamant
1.	Nr. 1161/197/2024 Judecătoria Brașov Rectificare Carte funciară	Nistor Eugenia prin Avocat Daniel Mocanu

Art. 2. Se împuternicește d-na avocat Durbacă Adina-Alexandrina să formuleze și să semneze cereri, excepții, apărări și să exercite căile de atac până la soluționarea definitivă și irevocabilă a cauzei prevăzută la art. 1, parte integrantă din prezenta hotărâre.

Art. 3. Cu ducerea la îndeplinire a prezentei hotărâri se însărcinează Primarul Orașului Ghimbav prin compartimentele de specialitate.

Vizat pentru legalitate
Secretar general
Szinatovici Dan



Inițiator
Primar,
Ionel Fliundra



FP 07 - 01



R O M Ȃ N I A
JUDEȚUL BRAȘOV
PRIMĂRIA ORAȘULUI GHIMBAV

Str. Lungă nr. 2, GHIMBAV, cod 507075,

Tel/fax: 40-268 - 25.80.06 / 25.83.55

www.primaria-ghimbav.ro, E-mail: relatiipublice@primaria-ghimbav.ro

Nr. 4813/21.02.2024

Referat de aprobare
privind încheierea unui contract de asistență juridică cu
Cabinet individual de avocatură Durbacă Adina-Alexandrina

Văzând dispozițiile:

- art. 109, alin. 3 din OUG nr. 57/2019 privind Codul Administrativ potrivit căroro „Atribuția de reprezentare în justiție poate fi exercitată în numele primarului de către consilierul juridic din aparatul de specialitate ori de către un avocat angajat în condițiile legii”

- art. 1, alin. 2) din OUG nr. 26/2012 privind unele măsuri de reducere a cheltuielilor publice și întărirea disciplinei financiare și de modificare și completare a unor acte administrative conform căroro „În situații temeinic justificate, în care activitățile juridice de consultanță de asistență și/sau de reprezentare, necesare autorităților și instituțiilor publice prevăzute la alin. 1) nu se pot asigura de către personalul de specialitate juridică angajat în aceste entități, pot fi achiziționate servicii de această natură, în condițiile legii, numai cu aprobarea:

b) consiliilor locale.....pentru autoritățile și instituțiile publice ale administrației publice locale”.

având în vedere Raportul de specialitate emis de către Secretarul general al Orașului Ghimbav,

ținând cont că prin HCL nr. 75 din 30.05.2018, Consiliul Local Ghimbav a aprobat, în conformitate cu prevederile OUG nr. 26/2012 privind unele măsuri de reducere a cheltuielilor publice și întărirea disciplinei financiare și de modificare și completare a unor acte administrative, achiziționarea serviciilor de consultanță și asistență juridică și reprezentare a Orașului Ghimbav, a Consiliului Local Ghimbav, a Primarului Orașului Ghimbav, a Comisiei Locale de Aplicare a Legilor Fondului Funciar precum și a tuturor comisiilor, serviciilor și compartimentelor de specialitate prin contractarea unor cabinete de avocatură pentru litigii și rapoarte juridice viitoare în situații temeinic justificate, în care activitățile juridice de consultanță, de asistență și/sau de reprezentare nu se pot asigura de către personalul de specialitate juridică angajat.

atribuirea în exclusivitate a reprezentării juridice personalului propriu nefiind posibilă datorită volumului mare de lucru,

propun Consiliului Local al Orașului Ghimbav aprobarea Proiectului de hotărâre în forma inițiată.

Primar,
Ionel Fliundra



R O M Â N I A
JUDEȚUL BRAȘOV
PRIMĂRIA ORAȘULUI GHIMBAV

Str. Lungă nr. 2, GHIMBAV, cod 507075,

Tel/fax: 40-268 - 25.80.06 / 25.83.55

www.primaria-ghimbav.ro, E-mail: relatiipublice@primaria-ghimbav.ro

Nr. 4812/21.02.2024.....

Raport de specialitate

privind încheierea unor contracte de asistență juridică cu Cabinet individual de avocatură Durbacă Adina-Alexandrina

Văzând prevederile art. 1, alin. 2) din OUG nr. 26/2012 privind unele măsuri de reducere a cheltuielilor publice și întărirea disciplinei financiare și de modificare și completare a unor acte administrative, prevederile art. 109, alin. 3, art. 129, alin. 1) și 14) din OUG nr. 57/2019 privind Codul Administrativ cu modificările și completările ulterioare,

- ținând cont că prin HCL nr. 75 din 30.05.2018 Consiliul Local Ghimbav a aprobat, în conformitate cu prevederile OUG nr. 26/2012 privind unele măsuri de reducere a cheltuielilor publice și întărirea disciplinei financiare și de modificare și completare a unor acte administrative, achiziționarea serviciilor de consultanță și asistență juridică și reprezentare a Orașului Ghimbav, a Consiliului Local Ghimbav, a Primarului Orașului Ghimbav, a Comisiei Locale Ghimbav de Aplicare a Legilor Fondului Funciar precum și a tuturor comisiilor, serviciilor și compartimentelor de specialitate prin contractarea unor cabinete de avocatură pentru litigii și rapoarte juridice viitoare în situații temeinic justificate, în care activitățile juridice de consultanță, de asistență și/sau de reprezentare nu se pot asigura de către personalul de specialitate juridică angajat.

-luând în considerare complexitatea cauzelor și multitudinea procedurilor ce se efectuează într-un dosar de instanță și a actelor ce se întocmesc pentru instrumentarea cauzei, respectiv emiterea de întâmpinări, note de ședință, administrarea de probe, audieri de martori, întocmire adrese iar unde este cazul întocmirea de cereri de chemare în judecată, plângeri penale, etc,

- având în vedere faptul că pe rolul instanței la Judecătoria Brașov a fost înregistrat Dosarul nr. 1161/197/2024, cu obiect „rectificare carte funciară”, acțiune promovată de reclamanta Nistor Eugenia prin Avocat Daniel Mocanu, în contradictoriu cu părâții: UAT Orașul Ghimbav, Fliundra Andrada-Costina, Popelea Petre și Popelea Petru, Saiu Ion și Saiu Lorica-Corina, Tibenschi Victoria, Moisiuc Iulian-Costel, Blaj Florin Petru și Florea Adrian Vlad,

-ținând cont faptul că în cadrul Compartimentului juridic din cadrul Primăriei este angajat un singur consilier juridic,

deoarece se impune asigurarea continuității în efectuarea serviciilor de asistență juridică și reprezentare în condițiile legii în toate gradele de jurisdicție,

atribuirea în exclusivitate a reprezentării juridice personalului propriu nefiind posibilă datorită volumului mare de lucru,

apreciind că experiența dobândită de d-na Durbacă Adina-Alexandrina o recomandă ca fiind cea mai potrivită pentru susținerea unor litigii,

propun încheierea unui contract de asistență juridică cu Cabinet individual de avocatură Durbacă Adina Alexandrina în vederea reprezentării Orașului Ghimbav la instanța de judecată, după cum urmează:

Nr. Crt.	Dosar / Instanța/Obiect	Parte - Reclamant
1.	Nr. 1161/197/2024/ Judecătoria Brașov Rectificare Carte funciară	Nistor Eugenia prin Avocat Daniel Mocanu

**Secretar general,
Szinatovici Dan**



ROMÂNIA
JUDECĂTORIA BRAȘOV
B-DUL 15 NOIEMBRIE NR.45
BRAȘOV
CIVIL

*dl. rector
16.02.24
JH*

*d-na Părat
+ avocat*

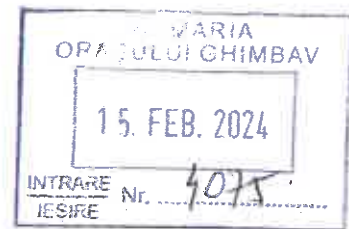

Destinatar:
UNITATEA ADMINISTRATIV
TERITORIALA A ORASULUI
GHIMBAȘ, PRIN PRIMAR
GHIMBAȘ, LUNGA, nr. 2, județul
BRAȘOV

DOSARUL NR. 1161/197/2024

Materia: Civil
Stadiul procesual al dosarului: Fond
Obiectul dosarului: rectificarea cartei funciare
Complet: C28

Comunicare Adresă

emisă la 12 februarie 2024

Stimată doamnă/Stimate domn,

În legătură cu dosarul având datele de identificare de mai sus, în calitate de **Pârât--Pârât**, vă comunicăm că în termen de 25 zile de la primirea prezentei comunicări, **sub sancțiunea decăderii din dreptul de a mai depune probe și de invoca excepții**¹, aveți obligația de a depune întâmpinarea. Depuneți documentele solicitate și înscrisurile doveditoare într-un exemplar pentru instanță și câte un exemplar pentru fiecare parte, cf. art. 150 NCP.

Conform art. 205 alin. (2) din Legea 134/2010 privind Codul de procedura civilă, întâmpinarea trebuie să cuprindă:

- numele și prenumele, codul numeric personal, domiciliul sau reședința pârâtului ori, pentru persoanele juridice, denumirea și sediul, precum și, după caz, codul unic de înregistrare sau codul de identificare fiscală, numărul de înmatriculare în registrul comerțului ori de înscriere în registrul persoanelor juridice și contul bancar, dacă reclamantul nu le-a menționat în cererea de chemare în judecată. Dispozițiile art. 148 alin. (1) teza a II-a sunt aplicabile în mod corespunzător. Dacă pârâtul locuiește în străinătate, va arăta și domiciliul ales în România, unde urmează să se facă toate comunicările privind procesul;
- excepțiile procesuale pe care pârâtul le invocă față de cererea reclamantului;
- răspunsul la toate pretențiile și motivele de fapt și de drept ale cererii;
- dovezile cu care se apără împotriva fiecărui capăt din cerere, dispozițiile art. 194 lit. e) fiind aplicabile în mod corespunzător;
- semnătura.

¹) în afara celor de ordine publică, dacă legea nu prevede altfel

Parafa șefului instanței,
(ștampila)

Semnătura greșierului,



Catre:

JUDECATORIA BRASOV

Subsemnata NISTOR EUGENIA, CNP 2531202080071, domiciliata in ors. Ghimbav, str. Fagarasului, nr. 78, jud. Brasov, prin av. Daniel Mocanu, cu domiciliul procesual ales pentru comunicarea actelor de procedura in mun. Brasov, B-dul. 15 Noiembrie, nr. 62, sc.A, ap. 5, jud. Brasov, persoana desemnata cu primirea corespondentei av. Daniel Mocanu, calitate de reclamanta,

in contradictoriu cu:

- in contradictoriu cu:

1. **Unitatea Administrativ Teritoriala a ors. Ghimbav**, prin Primar cu sediul in ors. Ghimbav, Str. Lunga Nr. 2, jud. Brasov, inscris in CF nr. 104113 Ghimbav, - nr. cad. 1615; CF nr. 106197 Ghimbav, nr. top 145/5/3; CF nr. 100954 Ghimbav, nr. top 145/5/2;

2. **FLIUNDRĂ ANDRADA-COSTINA**, domiciliata in Ghimbav, str. Unirii, nr. 489, jud. Brasov, proprietar tabular inscris in CF nr. 101241 Ghimbav, nr. top 145/5/4;

3. **POPELEA PETRE si POPELEA PETRU**, ambi domiciliati in ors. Ghimbav, str. ; proprietari tabulari inscrisi in CF nr. 102997 Ghimbav, nr. top 145/2;

4. **SAIU ION si SAIU LORICA-CORINA** domiciliati in ors. Ghimbav, str. Pietii, nr. 82, jud. Brasov, proprietari tabulari inscrisi in CF nr. 101030 Ghimbav, nr. top 145/3;

5. **TIBENSCHI VICTORIA** domiciliata in ors. Ghimbav, str. Avram Iancu, nr. 5, jud. Brasov, proprietar tabular inscris in CF nr. 103681 Ghimbav, nr. top 103681.

6. **MOISIUC IULIAN COSTEL, BLAJ FLORIN PETRU si FLOREA ADRIAN VLAD** domiciliati in ors. Ghimbav, str. Avram Iancu, nr. 1 jud. Brasov, proprietari tabulari inscrisi in CF nr. 100362 Ghimbav, nr. top 100362;

-sa constatati ca suprafata reala a terenului inscris in CF 1103001 Ghimbav, nr. top 145/5/1 este de 780 mp si pe cale de consecinta sa dispuneti rectificarea suprafetei.

Cu cheltuieli de judecata in caz de opozitie.

MOTIVE

In fapt, subsemnata am calitatea de proprietar a imobilului inscris in CF nr. 103001 cu nr. top 145/5/1.

imobilul este situat in intravilanul localitatii Ghimbav, fiind delimitat la nord de imobilul cu nr. cad 1615, la sud de nr. top 145/2 si nr. top 145/3, la est de nr. top 145/5/2, 145/5/3 si 145/5/4, iar la vest de nr. cad 100362 si nr. cad 103681.

Cu privire la rectificarea suprafetei imobilului situat in Ghimbav inscris in CF nr. 103001 cu nr. top 145/5/1 cu suprafata de 458 mp, solicitam instantei de judecata, ca in urma administrarii probatoriului, dupa constatarea suprafetei reale existente (respectiv 780 mp) in proprietatea subsemnatei sa dispuneti corelarea acestei suprafete din acte, urmand ca sa dispuna rectificarea CF nr. 103001

Ghimbav nr. top 145/5/1, prin inscrierea suprafetei reale rezultata din masuratorile realizate.

In sprijinul afirmatiilor subsemnatilor aratam ca am solicitat efectuarea unor identificari si masuratori, acestea fiind realizate conform raportului din noiembrie 2023 intocmita de expert ing. ANDONE LIVIU.

Starea de fapt constata de expertul tehnic in urma efectuarii lucrarii este ca pe imobilul teren supus expertizei sunt edificate constructii:

- C1 casa de locuit cu 3 incaperi;
- C2 garaj in regim P neinscrisa in CF; suprafata construita desfasurata 22 mp;
- C3 anexa in regim P neinscrisa in CF; suprafata construita desfasurata 39 mp.

Raportat la rectificarea suprafetei de teren mentionam faptul a nu am incalcat dreptul de proprietate al vecinilor, liniile de granite ce despart proprietatile fiind clar definite, asa cum rezulta din expertiza judiciara efectuata.

Mai mult decat atat solicitam sa aveti in vedere ca in data 31.10.2023 si data de 16.11.2023 au fost incheiate procesele verbal de vecinatate care a fost semnat de proprietarii imobilelor vecine.

Avand in vedere dispozitiile **art. 907 din Codul civil** care prevede ca „(1) Cand o inscriere facuta in cartea funciara nu corespunde cu situatia juridica reala, se poate cere rectificarea acesteia. (2) Prin rectificare se intelege radierea, indreptarea sau corectarea oricarei inscrieri inexacte efectuate in cartea funciara. (3) Situatiia juridica reala trebuie sa rezulte dintr-o recunoastere facuta de titularul inscrierii a carei rectificare se solicita, prin declaratie data in forma autentica notariala, ori dintr-o hotarare judecatoreasca definitiva pronuntata impotriva acestuia, prin care s-a admis actiunea de fond. Actiunea de fond poate fi, dupa caz, o actiune in anulare, rezolutiune, reductiune sau orice alta actiune intemeiata pe o cauza de ineficacitate a actului juridic.”

Avand in vedere dispozitiile legale invocate mai sus, solicitam sa dispuneti rectificarea suprafetei inscrise in CF.

In drept: art. 907 Cod civil; art.194 si art. 453 Cod proc. civ.

Anexa:

- copie dupa prezenta pentru comunicare;
- imputernicire avocatiala;
- copie raport de expertiza.

Nistor Eugenia
prin
av. Daniel Mocanu



PLAN DE AMPLASAMENT SI DELIMITARE A IMOBILULUI

SCARA 1:500

Nr. cadastral	Suprafața măsurată a imobilului (mp)	Adresa imobilului
	780	oraș Ghimbav, județul Brașov

Nr. carte funciארă	Unitatea Administrativ Teritorială (UAT)
103001	Ghimbav

462870,41
540018,43

462870,41
540105,44

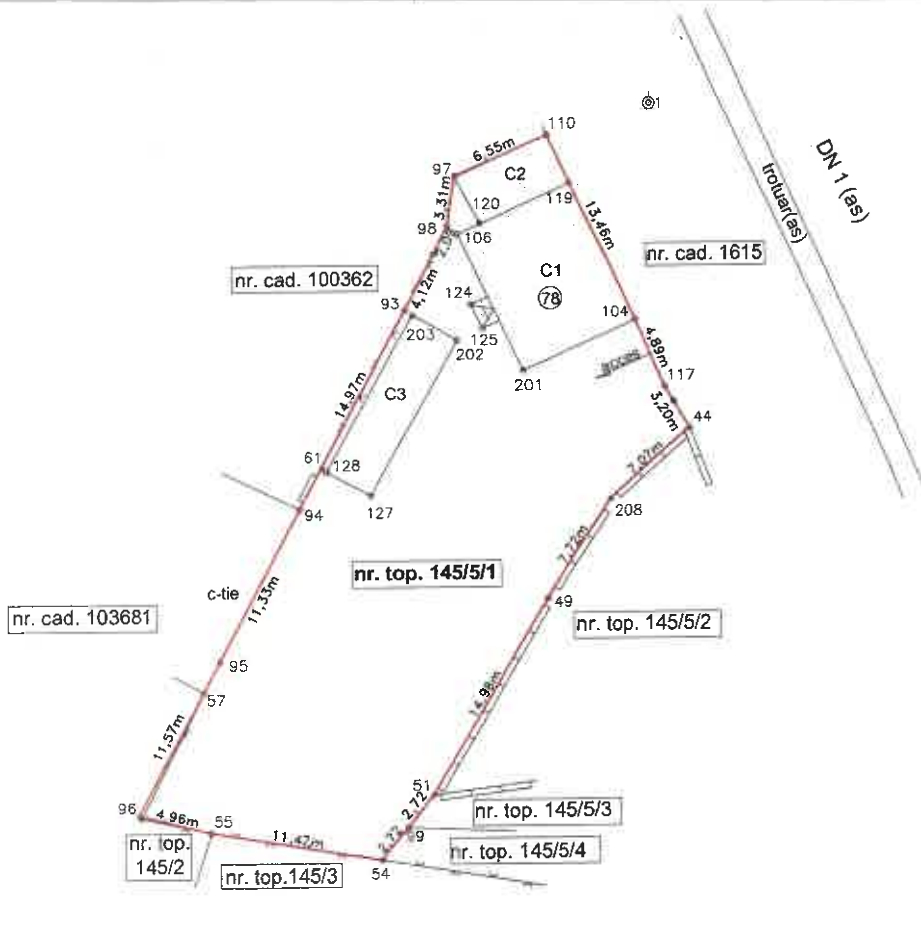

462810,83

462810,83

A. Date referitoare la teren			
Nr. parcelă	Categorie de folosință	Suprafața (mp)	Mențiuni
1	CC	780	teren delimitat cu gard de beton, gard de plasă de sârmă , gard de tablă si construcții
Total		780	

B. Date referitoare la construcții			
Cod	Destinația	Suprafața construită la sol (mp)	Mențiuni
C1	CL	81	casă de locuit cu 3 încăperi
C2	CA	22	garaj în regim P neînscris în CF; suprafață construită defasurată 22 mp
C3	CA	39	anexă în regim P neînscrisă în CF; suprafața construită defasurată 39 mp
Total		142	

Suprafața totală măsurată a imobilului = 780 mp
Suprafața din act = 458 mp

Executant: ing. Andone Liviu
categoria B seria RO-BV-F, nr. 0021/17.11.2010

Confirm executarea măsurătorilor la teren, corectitudinea întocmirii documentației cadastrale și corespondența acestora cu realitatea din teren

Semnătura
Data: 21.11.2022



Inspector:

Confirm introducerea imobilului în baza de date integrată și atribuirea numărului cadastral

Semnătura
Data:

REPARTIZAT PENTRU AVIZARE LA COMISIA: 2

Proiect de hotărâre

din 21.03.2024

pentru modificarea H.C.L. Ghimbav nr. 29/26.02.2015 privind acordarea pachetului cu alimente „Pentru suflet”

Primarul Orașului Ghimbav,

Văzând HCL Ghimbav nr. 29/26.02.2015 privind acordarea pachetului cu alimente „Pentru suflet”, modificată și completată prin HCL nr. 31/31.03.2016, HCL nr 22/31.03.2021, HCL nr. 7/26.01.2023, HCL nr. 31/30.03.2023 și HCL nr. 50/27.04.2023, prevederile Legii nr. 17/2000 privind asistența socială a persoanelor vârstnice, cu modificările și completările ulterioare, art. 3², alin.1 din OG nr. 68/2003 privind serviciile sociale, cu modificările și completările ulterioare, art. 28, alin. 1, 2 și 3, art. 40, alin. 1 și 2 din Legea nr. 292/2011 privind asistența socială, cu modificările și completările ulterioare, prevederile art. 129, alin. 1, alin. 2, lit. d), alin. 7, lit. b) din OUG nr. 57/2019, Legea nr. 24/2000 privind normele de tehnică legislativă pentru elaborarea actelor normative, cu modificările și completările ulterioare, referatul de aprobare, referatul compartimentului de specialitate,

În temeiul art. 139, alin. 1 și ale art. 196, alin. 1, litera a) din OUG nr. 57/2019 privind Codul administrativ, prevederile Legii 196/2016 privind venitul minim de incluziune, OUG nr.115/2023 privind majorarea cuantumului indemnizației sociale pentru pensionari, HG nr.900/2023 privind majorarea salariului de bază minim brut pe tară garantat în plată.

HOTĂRĂȘTE

Art. 1. Se aprobă modificarea art. 1 din H.C.L Ghimbav nr. 29/2015 după cum urmează:

“Art. 1. Se aprobă acordarea pachetului cu alimente,, Pentru suflet” de două ori pe an (de Sărbătorile Pascale și de Crăciun) pentru următoarele categorii de persoane care au domiciliul stabil în localitatea Ghimbav:

- pensionarii, persoane singure, a căror pensie lunară nu depășește 1281 lei și pensia reprezintă unica sursă de venit ;
- persoanele singure care nu au niciun venit sau realizează venituri lunare de până la 660 lei (venituri din activități independente, din activități agricole, ocazionale, venituri din salarii și alte drepturi salariale, indemnizație de somaj, etc.)
- familiile al căror venit lunar/membru de familie nu depășește 660 lei venituri din activități independente, din activități agricole, ocazionale, venituri din salarii și alte drepturi salariale, indemnizație de somaj, etc.)
- beneficiarii de venitul minim garantat.

Art. 2. Celelalte prevederi ale HCL nr. 29/2015 rămân neschimbate.

Art. 3. Cu ducerea la îndeplinire a prezentei hotărâri se însărcinează Primarul localității Ghimbav, prin compartimentele de specialitate.

Vizat pentru legalitate
Secretar
Szinatovici Dan



Inițiator
Primar
Fliundra Ionel



Referat de aprobare
pentru modificarea H.C.L. Ghimbav nr. 29/26.02.2015
privind acordarea pachetului cu alimente „Pentru suflet”

Văzând HCL Ghimbav nr. 29/26.02.2015 privind acordarea pachetului cu alimente „Pentru suflet”, modificată și completată prin HCL nr. 31/31.03.2016, HCL nr 22/31.03.2021, HCL nr. 7/26.01.2023, HCL nr. 31/30.03.2023 și HCL nr. 50/27.04.2023, prevederile Legii nr. 17/2000 privind asistența socială a persoanelor vârstnice, cu modificările și completările ulterioare, art. 3², alin.1 din OG nr. 68/2003 privind serviciile sociale, cu modificările și completările ulterioare, art. 28, alin. 1, 2 și 3, art. 40, alin. 1 și 2 din Legea nr. 292/2011 privind asistența socială, cu modificările și completările ulterioare, prevederile art. 129, alin. 1, alin. 2, lit. d), alin. 7, lit. b) din OUG nr. 57/2019, Legea nr. 24/2000 privind normele de tehnică legislativă pentru elaborarea actelor normative, cu modificările și completările ulterioare, referatul compartimentului de specialitate,

propun Consiliului Local Ghimbav aprobarea Proiectului de hotărâre în forma inițiată.

Primar
Ionel Fliundra





R O M Â N I A
JUDEȚUL BRAȘOV
PRIMĂRIA ORAȘULUI GHIMBAV

str. Lungă nr. 2, GHIMBAV, cod poștal 507075
Tel/fax: 40-268 - 25.80.06 / 25.83.55
www.primaria-ghimbav.ro, E-mail: relatii publice@primaria-ghimbav.ro

Nr. 14.518 din 21.03.2024

PRIMAR.
IONEL FLIUNDRA

REFERAT

Având în vedere :

*Legea nr. 196/2016 privind venitul minim de incluziune, care se acordă începând cu luna ianuarie 2024 persoanelor/familiilor solicitante, și care înlocuiește prestațiile anterioare, respectiv, venitul minim garantat (VMG) și alocația pentru susținerea familiei (ASF) ;

*Ordonanța de urgență nr. 115/2023 care modifică Ordonanța de urgență nr.6/2009 privind instituirea indemnizației sociale pentru pensionari, aprobată prin Legea nr.196/2009, care modifică cuantumul indemnizației de la 1.125 lei la 1.281 lei ;

*Rata inflației pentru anul 2023 și majorarea salariului de bază minim brut pe țară garantat în plată începând cu data de 01.10.2023 conform H.G.nr. 900/28.09.2023

Propunem

Completarea și modificarea H.C.L. nr.29 din 29.06.2015, modificată și completată prin H.C.L.nr.3/31.03.2016, H.C.L.nr.22/31.03.2021, H.C.L.nr.7/26.01.2023 și H.C.L nr.50/27.04.2023 privind acordarea pachetului cu alimente "Pentru suflet", de două ori pe an, cu ocazia Sărbătorilor Pascale și de Crăciun sub forma unui tichet social în valoare de 200 lei/persoană.

Art.1. Art.1 din HCL Ghimbav nr.29/2015 se modifică după cum urmează:

Art.1. Se aprobă acordarea pachetului cu alimente "Pentru suflet" de două ori pe an de (Sărbătorile Pascale și de Crăciun) pentru următoarele categorii de persoane care au domiciliul stabil în localitatea Ghimbav:

- pensionarii, persoane singure, a căror pensie lunară nu depășește 1.281 lei și pensia reprezintă unica sursă de venit;
- persoanele singure care nu au niciun venit sau realizează venituri lunare de până la 660 lei (venituri din activități independente, din activități agricole, ocazionale, venituri din salarii și alte drepturi salariale, indemnizație de somaj, etc.)
- familiile al căror venit lunar/membru de familie nu depășește 660 lei (venituri din activități independente, din activități agricole, ocazionale, venituri din salarii și alte drepturi salariale, indemnizație de somaj, etc.)
- beneficiarii de venitul minim garantat.

Art.2 Celelalte prevederi ale HCL nr.29/2015 rămân neschimbate.

Director DAS,
Antonescu Alina



Întocmit,
Nistor Mihaela



Nr. 14577/22.03.2024

REPARTIZAT PENTRU AVIZARE LA COMISIA: NR 1,3.

Proiect de hotărâre din 22.03.2024,

**Privind aprobarea cofinanțării, a devizului general și a indicatorilor în vederea
”Actualizării Planului Urbanistic General al Orașului Ghimbav” și a Regulamentului
Local de Urbanism al Orașului Ghimbav, Județul Brașov**

Ionel Fliundra – Primarul Orașului Ghimbav,

Având în vedere Raportul de specialitate al serviciului Amenajarea Teritoriului și Urbanism nr.14573 / 22.03.2024, în conformitate cu prevederile Legii nr. 273/2006 privind finanțele publice locale, art. 44, alin. 1, modificările și completările ulterioare, Legii nr. 50/1991, republicată, cu modificările și completările ulterioare, Legii nr.24/2007, republicată, cu modificările și completările ulterioare, a Ordinul MDRT nr. 233/2016 pentru aprobarea Normelor metodologice de aplicare a Legii nr. 350/2001, Ghidul privind metodologia de elaborare și conținutul cadru al P.U.Z, indicativ GM 010/2000 aprobat de MDRT cu Ordinul nr. 176/N/2000, art. 129, alin. 1, alin. 2 lit. c), alin. 6, lit. c) din OUG nr. 57/2019 privind Codul administrativ, prevederile Legii nr. 350/2001 privind amenajarea teritoriului și urbanismul, cu modificările și completările ulterioare, a prevederilor H.G. nr 1137/16.11.2023, a HCL nr.12 / 29.02.2000 privind aprobarea Planului Urbanistic General al Orașului Ghimbav, a HCL nr.113 / 30.08.2018 pentru aprobarea prelungirii termenului de valabilitate a Planului Urbanistic General al Orașului Ghimbav și a contractului de prestări servicii nr. 4/2079/09.02.2022 încheiat cu societatea SC. SYNERGETICS CORPORATION S.R.L.,

HOTĂRAȘTE:

Art. 1 Se aprobă participarea UAT Ghimbav în cadrul Programului multianual privind elaborarea și / sau actualizarea Planurilor Urbanistice Generale și a Regulamentelor locale de Urbanism în baza Hotărârii de Guvern (H.G. nr. 1137/16.11.2023) finanțat de la bugetul de stat prin Ministerul Dezvoltării, Lucrărilor Publice și Administrației.

Art. 2 Se aprobă indicatorii și devizul pentru actualizarea Planului Urbanistic General, Regulamentul Local de Urbanism al Orașului Ghimbav Județul Brașov, cât și Devizul general aferent lucrării, conform Anexei nr. 1.

Art. 4 Se aprobă cofinanțarea cheltuielilor neeligibile și/sau conexe ce pot apărea pe durata implementării proiectului de actualizare PUG , care vor fi susținute din bugetul local al Orașului Ghimbav.

Art. 5 Se aprobă cofinanțarea Consiliului local în valoare de 589.050,09 Ron (Tva) inclus.

Art. 6 Se aprobă valoarea totală a investiției în valoare de 2.945.250,00 Ron (Tva) inclus.

Art. 7 Cu ducerea la îndeplinire a prezentei hotarâri se în sarcinează Primarului Orașului Ghimbav.

Vizat pentru legalitate
Secretar general
Szinatovici Dan

Inițiator
Primar,
Ionel Fliundra



Anexa nr 1:**Indicatori pentru actualizarea Planului Urbanistic și a Regulamentului Local de Urbanism al Orașului Ghimbav, Județul Brașov**

Unitatea Administrativ Teritorială	GHIMBAV
Siruta	40303
HCL aprobare PUG;	PUG nr.32044/1996/Rev.1998, HCL nr.12 / 29.02.2000
HCL prelungire PUG si termen de valabilitate	HCL nr.113/30.08.2018, termen aprobare până la aprobarea unei noi documentații PUG.
Contract (număr si dată) + Acte adiționale la contract (dacă e cazul)	Contract Nr.4/2079/09.02.2022, Act adițional nr.1/19619/16.11.2022
Proiectant	Sc. Synergetics Corporation.SA
Valoare totală contract + acte adiționale (după caz)	2.945.250,00 Ron (TVA inclus)
Valoare totală a lucrărilor decontate din contract, <u>din bugetul local</u>	589.050,09 Ron (TVA inclus)
Valoare totală a lucrărilor decontate din contract, <u>din bugetul de stat</u>	0,00 Ron
Valoare totală a lucrărilor rămase de decontat	2.356.199,91 Ron (TVA inclus)
Valoare totală în lei cu TVA necesară pentru finanțarea PUG din bugetul local	0,00 Ron
Valoare totală în lei cu TVA necesară pentru finanțarea PUG pentru 2024 - MDLPA	785.399,97 Ron (TVA inclus)
Valoare totală în lei cu TVA necesară pentru finanțarea PUG pentru 2025 - MDLPA	785.399,97 Ron (TVA inclus)
Valoare totală în lei cu TVA necesară pentru finanțarea PUG pentru 2026 - MDLPA	785.399,97 Ron (TVA inclus)

Vizat pentru legalitate
Secretar general
Szinatovici Dan

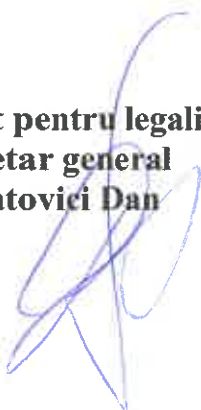

Inițiator
Primar,
Ionel Fliundra



Devizul general pentru actualizarea Planului Urbanistic și a Regulamentului Local de Urbanism al Orașului Ghimbav, Județul Brașov

	Etapa	Activitatea	Valoarea în lei, fără TVA
1.	Etapa 01	1.1 Elaborarea formei sintetizate a Planului Urbanistic General actual	27.225,00
		1.2 Diagnoza Planului Urbanistic General actual	16.087,50
		1.3 Elaborarea studiilor de fundamentare, 411.592,50 din care:	
		1.3.1 Reambularea topografică și actualizarea cadastrală (RTAC)	49.500,00
		1.3.2 Hidro-geotehnica (HGT)	16.087,50
		1.3.3 Infrastructura tehnico-edilitară (ITE)	11.632,50
		1.3.4 Circulațiile terenurilor și zonele cu destinații speciale (CTZDS)	12.375,00
		1.3.5 Circulația și căile de comunicații (CCC)	24.007,50
		1.3.6 Delimitarea spațiului aerian al Orașului Ghimbav (DSAMGh)	7.920,00
		1.3.7 Altimetria (ALT)	14.850,00
		1.3.8 Relațiile periurbane (RP)	12.375,00
		1.3.9 Infrastructura de servicii și cea industrială (ISI)	4.702,50
		1.3.10 Patrimoniul natural (PN)	49.500,00
		1.3.11 Patrimoniul construit (PC)	60.390,00
		1.3.12 Protecția mediului, riscuri naturale și riscuri antropice (PMRNRA)	16.087,50
		1.3.13 Locuirea și cartierele orașului (LCO)	24.007,50
		1.3.14 Educația (EDU)	4.702,50
		1.3.15 Sănătatea (SAN)	4.702,50
		1.3.16 Agreementul și sportul (AS)	4.702,50
		1.3.17 Potențialul turistic (PT)	6.435,00
		1.3.18 Operațiunile urbane (OU)	8.910,00
		1.3.19 Indicatori urbanistici de performanță (IUP)	15.097,50
		1.3.20 Cetățenii (CET)	4.950,00
		1.3.21 Investitorii (INV)	4.950,00
		1.3.22 Profesioniștii (PRO)	4.950,00
		1.3.23 Societatea și demografia (SD)	7.920,00
		1.3.24 Activitățile economice (AE)	13.612,50
		1.3.25 Mobilitatea la nivel urban, periurban și metropolitan (MUPM)	24.007,50
		1.3.26 Reziliența urbană și schimbările climatice (RUSC)	3.217,50
		1.4 Formularea sintezei studiilor de fundamentare	16.087,50
		1.5 Formularea diagnosticului general și a celui prospectiv	16.087,50
		1.6 Estimarea viabilității financiare a propunerilor din Planul Urbanistic General al Orașului Ghimbav	4.702,50
		1.7 Organizarea celei de a doua etape de informare și de consultare a publicului	3.217,50
2.	Etapa 02	2.1 Elaborarea formei preliminare a Planului Urbanistic General al Orașului Ghimbav	134.070,75
		2.2 Elaborarea formei preliminare a Regulamentului Local de Urbanism asociat	103.113,25

		2.3 Organizarea celei de a treia etape de informare și de consultare a publicului	10.296,00
3.	Etapa 03	3.1 Elaborarea documentațiilor pentru obținerea acordurilor și avizelor necesare Planului Urbanistic General al Orasului Ghimbav	371.250,00
		3.2 Actualizarea documentațiilor cu eventualele completări și observații cerute sau primite pe parcursul procesului de avizare	139.218,75
		3.3 Obținerea acordurilor și avizelor necesare Planului Urbanistic General al Orasului Ghimbav	232.031,25
4.	Etapa 04	4.1 Elaborarea formei finale a Planului Urbanistic General al Orasului Ghimbav	433.125,00
		4.2 Elaborarea formei finale a Regulamentului Local de Urbanism asociat	433.125,00
		4.3 Organizarea celei de a patra etape de informare și de consultare a publicului	123.750,00
		Total:	2.475.000,00

Vizat pentru legalitate
Secretar general
Szinatovici Dan

Inițiator
Primar,
Ionel Fliundra



R O M Â N I A
JUDEȚUL BRAȘOV
PRIMĂRIA ORAȘULUI GHIMBAV

Str. Lungă nr. 2, GHIMBAV, cod 507075, Tel/fax: 40-268-25.80.06 / 25.83.55
www.primaria-ghimbav.ro, E-mail: relatiipublice@primaria-ghimbav.ro

REFERAT APROBARE
Nr. 14575 / 22.03.2024

Privind aprobarea cofinanțării, a devizului general și a indicatorilor în vederea ”Actualizării Planului Urbanistic General al Orașului Ghimbav” și a Regulamentului Local de Urbanism al Orașului Ghimbav, Județul Brașov

În conformitate cu prevederile Legii nr. 273/2006 privind finanțele publice locale, art. 44, alin. 1, modificările și completările ulterioare, Legii nr. 50/1991, republicată, cu modificările și completările ulterioare, Legii nr.24/2007, republicată, cu modificările și completările ulterioare, a Ordinul MDRT nr. 233/2016 pentru aprobarea Normelor metodologice de aplicare a Legii nr. 350/2001, Ghidul privind metodologia de elaborare și conținutul cadru al P.U.Z, indicativ GM 010/2000 aprobat de MDRT cu Ordinul nr. 176/N/2000, art. 129, alin. 1, alin. 2 lit. c), alin. 6, lit. c) din OUG nr. 57/2019 privind Codul administrativ, prevederile Legii nr. 350/2001 privind amenajarea teritoriului și urbanismul, cu modificările și completările ulterioare, a prevederilor H.G. nr 1137/16.11.2023, a HCL nr.113 / 30.08.2018 pentru aprobarea prelungirii termenului de valabilitate a Planului Urbanistic General al Orașului Ghimbav și a contractului de prestări servicii nr. 4/2079/09.02.2022 încheiat cu societatea SC. SYNERGETICS CORPORATION S.R.L.,

Concluzii :

Având în vedere H.G. nr. 1137/16.11.2023, art 5. se propune aprobarea unui HCL pentru aprobarea cofinanțării, a indicatorilor și a devizului general.

PRIMAR
Ionel FLIUNDRA

Unitatea Administrativ Teritorială	GHIMBAV
Siruta	40303
HCL aprobare PUG;	PUG nr.32044/1996/Rev.1998, HCL nr.12 / 29.02.2000
HCL prelungire PUG si termen de valabilitate	HCL nr.113/30.08.2018, termen aprobare până la aprobarea unei noi documentații PUG.
Contract (număr si dată) + Acte adiționale la contract (dacă e cazul)	Contract Nr.4/2079/09.02.2022, Act adițional nr.1/19619/16.11.2022
Proiectant	Sc. Synergetics Corporation.SA
Valoare totală contract + acte adiționale (după caz)	2.945.250,00 Ron (TVA inclus)
Valoare totală a lucrărilor decontate din contract, <u>din bugetul local</u>	589.050,09 Ron (TVA inclus)
Valoare totală a lucrărilor decontate din contract, <u>din bugetul de stat</u>	0,00 Ron
Valoare totală a lucrărilor rămase de decontat	2.356.199,91 Ron (TVA inclus)
Valoare totală în lei cu TVA necesară pentru finanțarea PUG din bugetul local	0,00 Ron
Valoare totală în lei cu TVA necesară pentru finanțarea PUG pentru 2024 - MDLPA	1.178.100,00 Ron (TVA inclus)
Valoare totală în lei cu TVA necesară pentru finanțarea PUG pentru 2025 - MDLPA	589.049,95 Ron (TVA inclus)
Valoare totală în lei cu TVA necesară pentru finanțarea PUG pentru 2026 - MDLPA	589.049,96 Ron (TVA inclus)

Subsemnatul Ionel FLIUNDRA, având funcția de Primar, în calitate de reprezentant legal al Primăriei Orașului Ghimbav, județul Brașov.

Confirm că planul urbanistic general(PUG) și a regulamentul local de urbanism(RLU) pentru care solicit finanțare nu este/sunt inclus/incluse la finanțare în programele derulate din fonduri externe nerambursabile în perioada de programare 2021-2027 sau prin alte programe

naționale sau comunitare, inclusiv din contracte de împrumut semnate cu instituții de credit sau instituții financiare interne sau internaționale.

De asemenea, confirm că la data prezentei, nu am cunoștință de nici un motiv pentru care proiectul ar putea să nu se deruleze sau ar putea fi întârziat.

PRIMAR

Nume și prenume Ionel FLIUNDRA

Semnătura.....

CONTRACT DE PRESTARI SERVICII
Nr. 4 / 2022 din 09.02.2022

Având în vedere prevederile din Legea nr. 98/2016 privind achizițiile publice, precum și orice alte prevederi legale emise în aplicarea acesteia,

În baza Raportului Procedurii nr. 1257/26.01.2022 prin care oferta depusa de S.C. SYNERGETICS CORPORATIONS S.R.L. a fost declarata castigatoare, între:

1. Părțile contractante

UNITATEA ADMINISTRATIV TERITORIALĂ ORAȘUL GHIMBAV, cu sediul în str. Lungă, nr. 2, telefon/fax 0268/258006, 0268/258355, cod fiscal 4801362, cont deschis la Trezoreria Codlea, nr. RO45 TREZ 24A8 4030 3710 101X, reprezentată de Ionel Fliundra - Primar în calitate de *Achizitor*, pe de o parte,

și,

S.C. SYNERGETICS CORPORATIONS S.R.L. cu sediul București, Str. Puțul lui Zamfir, nr. 22-24, etaj 3, ap. 4A, Sector 1, Cod Poștal 011683, înregistrată la Registrul Comerțului de pe lângă Tribunalul București, sub numărul J40/3714/2008, cod unic de înregistrare RO 23401796, telefon +40 212360074, email: office@synergetics.ro, cont RO36TREZ7005069XXX011157, deschis la Trezoreria București, reprezentată de Adrian Ilie - administrator în calitate de *Prestator*, pe de altă parte.

CLAUZE GENERALE

Art. 2. Obiectul contractului

2.1. Obiectul contractului îl constituie prestarea de servicii pentru **ACTUALIZARE PLAN URBANISTIC GENERAL AL ORAȘULUI GHIMBAV**, în conformitate cu cerințele caietului de sarcini, precum și cu obligațiile asumate prin prezentul contract, astfel:

Etapa	Conținutul etapei
1. Etapa 01	Forma sintetizată și diagnoza Planului Urbanistic General aflat în vigoare, studiile de fundamentare, sinteza studiilor de fundamentare, diagnosticul general și cel prospectiv, conceptul de dezvoltare a Zonei Metropolitane Brașov și estimarea viabilității financiare a propunerilor din Planul Urbanistic General al Orasului Ghimbav
2. Etapa 02	Forma preliminară a Planului Urbanistic General al Orasului Ghimbav
3. Etapa 03	Obținerea avizelor și a acordurilor necesare Planului Urbanistic General al Orasului Ghimbav, în baza documentațiilor specifice și a legislației în vigoare
4. Etapa 04	Forma finală a Planului Urbanistic General al Orasului Ghimbav

2.2. Achizitorul se obligă să achiziționeze, să recepționeze serviciile ce fac obiectul prezentului contract și să plătească prețul convenit, prevăzut la *Art. 3 „Prețul contractului”*.

Art. 3 Prețul contractului

3.1. Prețul total convenit pentru îndeplinirea prezentului contract, este de **2.475.000,00 lei fără TVA**, la care se adauga cota legala de TVA, astfel:



Etapa	Conținutul etapei	LEI fara TVA
1	Etapa 01 Forma sintetizată și diagnoza Planului Urbanistic General aflat în vigoare, studiile de fundamentare, sinteza studiilor de fundamentare, diagnosticul general și cel prospectiv, conceptul de dezvoltare a Zonei Metropolitane Brașov și estimarea viabilității financiare a propunerilor din Planul Urbanistic General al Orasului Ghimbav	495.000,00
2	Etapa 02 Forma preliminară a Planului Urbanistic General al Orasului Ghimbav	742.500,00
3	Etapa 03 Obținerea avizelor și a acordurilor necesare Planului Urbanistic General al Orasului Ghimbav, în baza documentațiilor specifice și a legislației în vigoare	247.500,00
4	Etapa 04 Forma finală a Planului Urbanistic General al Orasului Ghimbav	990.000,00
TOTAL		2.475.000,00

Graficul de plăți detaliat pe livrabile și etape este:

Etapa	Activitatea	Valoarea în lei, fără TVA
Etapa 01	1.1 Elaborarea formei sintetizate a Planului Urbanistic General actual	27.225,00
	1.2 Diagnoza Planului Urbanistic General actual	16.087,50
	1.3 Elaborarea studiilor de fundamentare 411.592,50 din care:	
	1.3.1 Reambularea topografică și actualizarea cadastrală (RTAC)	49.500,00
	1.3.2 Hidro-geotehnica (HGT)	16.087,50
	1.3.3 Infrastructura tehnico-edilitară (ITE)	11.632,50
	1.3.4 Circuitatiile terenurilor și zonete cu destinații speciale (CTZDS)	12.375,00
	1.3.5 Circulația și căile de comunicații (CCC)	24.007,50
	1.3.6 Delimitarea spațiului aerian al Orașului Ghimbav (DSAMGh)	7.920,00
	1.3.7 Altimetria (ALT)	14.850,00
	1.3.8 Relațiile periurbane (RP)	12.375,00
	1.3.9 Infrastructura de servicii și cea industrială (ISI)	4.702,50
	1.3.10 Patrimoniul natural (PN)	49.500,00
1.3.11 Patrimoniul construit (PC)	60.390,00	
1.3.12 Protecția mediului, riscuri naturale și riscuri antropice (PMRNRA)	16.087,50	
1.3.13 Locuirea și cartierele orașului (LCO)	24.007,50	

[Signature]

	1.3.14 Educatia (EDU)	4.702,50
	1.3.15 Sănătatea (SAN)	4.702,50
	1.3.16 Agrementul si sportul (AS)	4.702,50
	1.3.17 Potentialul turistic (PT)	6.435,00
	1.3.18 Operatiunile urbane (OU)	8.910,00
	1.3.19 Indicatori urbanistici de performanță (IUP)	15.097,50
	1.3.20 Cetătenii (CET)	4.950,00
	1.3.21 Investitorii (INV)	4.950,00
	1.3.22 Profesioni tii (PRO)	4.950,00
	1.3.23 Societatea si demografia (SD)	7.920,00
	1.3.24 Activitățile economice (AE)	13.612,50
	1.3.25 Mobilitatea la nivel urban, periurban metropolitan (MUPM)	24.007,50
	1.3.26 Rezilienta urbană si schimbările climatice (RUSC)	3.217,50
	1.4 Formularea sintezei studiilor de fundamentare	16.087,50
	1.5 Formularea diagnosticului general si a celui prospectiv	16.087,50
	1.6 Estimarea viabilității financiare a propunerilor din Planul Urbanistic General al Orasului Ghimbav	4.702,50
	1.7 Organizarea celei de a doua etape de informare si de consultare a publicului	3.217,50
Etapa 02	2.1 Elaborarea formei preliminare a Planului Urbanistic General al Orașului Ghimbav	134.070,75
	2.2 Elaborarea formei preliminare a Regulamentului Local de Urbanism asociat	103.133,25
	2.3 Organizarea celei de a treia etape de informare si de consultare a publicului	10.296,00
Etapa 03	3.1 Elaborarea documentatiilor pentru obtinerea acordurilor si avizelor necesare Planului Urbanistic General al Orasului Ghimbav	371.250,00
	3.2 Actualizarea documentatiilor cu eventualele completări si observatii cerute sau rimate e arcursul rocesului de avizare	139.218,75
	3.3 Obținerea acordurilor si avizelor necesare Planului Urbanistic General al Orasului Ghimbav	232.031,25
Etapa 04	4.1 Elaborarea formei finale a Planului Urbanistic General al Municipiului Brașov	433.125,00
	4.2 Elaborarea formei finale a Regulamentului local de Urbanism asociat	433.125,00

	4.3 Organizarea celei de a patra etape de informare de consultare a publicului	123.750,00
	TOTAL	2.475.000,00

3.2. Prestatorul va elabora documentatiile necesare obtinerii avizelor prevazute in Certificatul de urbanism, va depune la autoritatile avizatoare documentatiile de avizare, urmand ca, Achizitorul sa achite contravaloarea avizelor.

3.2. Prețul contractului este fix, ferm și nu se poate actualiza pe toată perioada de derulare a prezentului contract.

Art. 4 Durata contractului

4.1. Prezentul Contract intră în vigoare la data semnării lui de către ultima parte și este valabil până la îndeplinirea integrală și corespunzătoare a obligațiilor de către ambele părți, dar nu mai mult de 24 de luni de la data transmiterii Notei de comanda pentru etapa 01, astfel:

Etapa	Conținutul etapei	Termen maxim
1. Etapa 01	Forma sintetizată și diagnoza Planului Urbanistic General aflat în vigoare, studiile de fundamentare, sinteza studiilor de fundamentare, diagnosticul general și cel prospectiv, conceptul de dezvoltare a Zonei Metropolitane Brașov și estimarea viabilității financiare a propunerilor din Planul Urbanistic General al Orasului Ghimbav	6 luni de la Nota de Comandă pentru Etapa 01
2. Etapa 02	Forma preliminară a Planului Urbanistic General al Orasului Ghimbav	6 luni de la recepția Etapei 01 și de la transmiterea Notei de Comandă pentru Etapa 02
3. Etapa 03	Obținerea avizelor și a acordurilor necesare Planului Urbanistic General al Orasului Ghimbav, în baza documentațiilor specifice și a legislației în vigoare	9 luni de la recepția Etapei 02 și de la transmiterea Notei de Comandă pentru Etapa 03
4. Etapa 04	Forma finală a Planului Urbanistic General al Orasului Ghimbav	3 luni de la obținerea ultimului aviz favorabil și de la transmiterea Notei de Comandă pentru Etapa 04

4.2. Prestatorul are obligația să presteze serviciile în termenele prevăzute la art. 4.1.

Art. 5 Verificare, recepție și modalități de plată

5.1. Recepția serviciilor prestate se va efectua de către achizitor, prin reprezentantul acestuia, care are dreptul de a verifica modul de prestare a serviciilor pentru a stabili conformitatea acestora cu prevederile prezentului contract.

5.2. În conformitate cu prevederile Caietului de sarcini, la predarea fiecărei etape, Autoritatea Contractantă are obligația să recepționeze materialele predate de Elaborator în termen de maximum 15 zile lucrătoare de la predarea lor, prin intermediul unui Proces Verbal de Recepție Cantitativă, semnat de ambele părți.

5.3. În vederea efectuării plății de către achizitor, prestatorul are obligația să înregistreze facturile emise la Registratura autorității contractante, din Ghimbav, str. Lungă nr. 2, însoțite de procesul verbal de recepție fără obiecțiuni a documentațiilor predate.

5.4. Plata se va realiza prin ordin de plată, după verificarea facturii depusă de prestator și confirmată de achizitor în baza procesului verbal de recepție întocmit de către achizitor, semnat de reprezentantul



acestui, în termen de 30 zile de la înregistrarea facturii la sediul achizitorului conform art. 5.3. din prezenta secțiune.

Art. 6 Documentele contractului

6.1. Documentele care fac parte integrantă din contract sunt:

- a) Caietul de sarcini, inclusiv, dacă este cazul, clarificările și/sau măsurile de remediere aduse până la depunerea ofertelor ce privesc aspectele tehnice și financiare;
- b) Propunerea tehnică, inclusiv, dacă este cazul, clarificările din perioada de evaluare;
- c) Propunerea financiară, inclusiv, dacă este cazul, clarificările din perioada de evaluare;
- e) Garanția de buna executie a prezentului contract.

6.2. Serviciile prestate în baza prezentului contract vor respecta standardele, normativele și legislația în vigoare cu incidență în materie.

Art. 7 Obligațiile prestatorului

7.1. Prestatorul se obligă să presteze serviciile la standardele și/sau performanțele de calitate corespunzătoare.

7.2. Prestatorul are obligația de a despăgubi achizitorul împotriva oricăror reclamații și acțiuni în justiție, care rezultă din încălcarea unor drepturi de proprietate intelectuală (brevete, nume, mărci înregistrate etc), legate de serviciile prestate, daune-interese, costuri, taxe și cheltuieli de orice natură.

7.3. Prestatorul își asumă răspunderea pentru toate prejudiciile cauzate, atât Achizitorului cât și terților, urmare a desfășurării activității contractante.

7.4. Prestatorul se obligă să emită facturile pentru serviciile prestate, în condițiile art. 5 „Verificare, recepție și modalități de plată”.

Art. 8 Obligațiile achizitorului

8.1. Achizitorul are obligația de a pune la dispoziția prestatorului orice informații pe care acesta le considera necesare pentru îndeplinirea contractului.

8.2. Achizitorul se obligă să recepționeze serviciile prestate în termenul convenit de părțile contractante, conform art. 5 „Verificare, recepție și modalități de plată”.

8.3. Achizitorul se obligă să plătească prețul convenit în prezentul contract, conform art. 3 „Prețul contractului” din prezentul contract, pentru serviciile prestate.

8.4. Achitarea facturii se va realiza de către achizitor prin virament în contul de Trezorerie al prestatorului, conform art. 5 „Verificare, recepție și modalități de plată” din prezentul contract. Plata contravalorii serviciilor se va face numai după semnarea procesului verbal de recepție, fără obiecțiuni, pe bază de factură emisă de prestator.

Art. 9. Sancțiuni pentru neîndeplinirea culpabilă a obligațiilor

9.1. În cazul în care, din vina sa exclusivă, prestatorul nu reușește să-și îndeplinească obligațiile asumate prin contract, atunci achizitorul are dreptul de a deduce din prețul contractului, ca penalități, o sumă echivalentă cu o cotă procentuală de 1 (unu) % pentru fiecare zi de întârziere, din valoarea obligației neîndeplinite, fără TVA, până la îndeplinirea efectivă a obligațiilor contractuale, în termenul stabilit de achizitor, fără a depăși 15 % din valoarea contractului, fără TVA.

9.2. În cazul în care o parte constată neîndeplinirea obligațiilor contractuale asumate de către cealaltă parte, aceasta va transmite celeilalte părți o notificare scrisă prin care va semnala acest lucru și va solicita remedierea situației. După expirarea termenului stabilit în notificare în vederea remedierii lipsurilor și/sau a deficiențelor constatate, care nu poate fi mai mic de 15 zile lucrătoare, în cazul în care partea în culpă nu remediază problema semnalată, contractul se reziliază de drept, fără somație, punere în întârziere sau chemare în judecată.

9.3. În cazul în care achizitorul nu onorează facturile în termen de 30 de zile de la data primirii facturii, atunci acesta are obligația de a plăti ca penalitate, o sumă echivalentă cu o cotă procentuală de 1 (unu) % din suma datorată, pentru fiecare zi de întârziere, până la data efectivă a plății, fără a depăși 15 % din valoarea contractului, fără TVA.

9.4. Achizitorul își rezervă dreptul de a denunța unilateral prezentul contract, oricând, printr-o notificare scrisă adresată prestatorului, fără nicio compensație, de la data declarării insolvenței prestatorului, în condițiile Legii nr. 85/2014 privind procedurile de prevenire a insolvenței și de insolvență și cu respectarea condiției ca această denunțare să nu prejudicieze sau să afecteze dreptul la acțiune sau despăgubire pentru prestator. În acest caz, prestatorul are dreptul de a pretinde numai plata corespunzătoare pentru partea din contract executată până la data denunțării unilaterale a contractului.

9.5. Nu se calculează penalități în situația în care prestatorul notifică achizitorul, cu cel puțin 5 (cinci) zile lucrătoare anterior termenelor stipulate în grafic, motivele care duc la imposibilitatea respectării graficului de timp pentru îndeplinirea sarcinilor iar achizitorul acceptă modificarea acestui grafic.

9.6. Nu se calculează penalități în situația în care achizitorul notifică prestatorul, cu cel puțin 5 (cinci) zile lucrătoare anterior termenului de plată din prezentul contract, motivele care duc la imposibilitatea respectării acestora iar prestatorul acceptă modificarea termenului de plată.

9.7. Sumele necuvenite încasate în plus de către prestator cât și foloasele necuvenite aferente acestora (pe perioada de la încasare până la determinarea și plata lor) se vor stabili în urma verificărilor efectuate de organele abilitate de lege. În aceasta situație achizitorul va notifica sau va chema în garanție, după caz, prestatorul pentru ca acesta să își poată exercita dreptul la apărare.

9.8. Sumele determinate conform alineatului de mai sus se vor recupera prin compensare din facturile neachitate către prestatorul în baza prezentului contract sau în baza altor contracte cu achizitorul, existente în derulare la data constatării și comunicării.

9.9. În imposibilitatea compensării, prestatorul se obligă să restituie sumele datorate, în termen de 15 zile de la data constatării și înștiințării acestuia, achitarea acestor sume efectuându-se prin mijloace de plată obișnuite, în contul achizitorului.

9.10. Penalitățile datorate conform clauzelor 9.1 și 9.3 curg de drept de la data scadenței obligațiilor asumate conform prezentului contract.

CLAUZE SPECIFICE

Art. 10. Garanția de bună execuție a contractului

10.1. Prestatorul are obligația de a constitui garanția de bună execuție a contractului în termen de 5 (cinci) zile lucrătoare de la data semnării prezentului contract.

10.2. În cazul în care pe parcursul executării prezentului contract se suplimentează valoarea acestuia, prestatorul are obligația de a completa garanția de bună execuție în corelație cu noua valoare a contractului.

10.3. Cuantumul garanției de bună execuție a contractului reprezintă 10% din valoarea contractului fără TVA, respectiv 247.500,00 lei.

10.4. Garanția de bună execuție se constituie prin virament bancar, într-un cont de garanție bancară deschis de către prestator la Trezoreria Statului din cadrul organului fiscal competent în administrarea acestuia sau printr-un instrument de garantare emis în condițiile legii de o societate bancară sau de o societate de asigurări.

10.5. În cazul în care garanția de bună execuție se constituie prin scrisoare de garanție bancară sau poliță emisă de o societate de asigurări, perioada de valabilitate a garanției de bună execuție va respecta perioada de valabilitate a contractului menționată la art. 6 "Durata contractului".

10.6. Dacă părțile convin, garanția de bună execuție se poate constitui și prin rețineri succesive din sumele datorate pentru facturi parțiale. În acest caz, prestatorul are obligația de a deschide un cont la dispoziția achizitorului.

10.7. Suma inițială care se depune de către prestator în contul de disponibil deschis în conformitate cu prevederile art. 10.4, nu poate fi mai mică de 0,5% din prețul contractului fără TVA, respectiv 12.375,00 lei.

10.8. Pe parcursul îndeplinirii prezentului contract achizitorul urmează să alimenteze contul de disponibil constituit conform art. 10.4, prin rețineri succesive din sumele datorate și cuvenite prestatorului până la concurența sumei stabilite drept garanție de bună execuție în prezentul contract și va înștiința prestatorul despre vărsământul efectuat, precum și despre destinația lui.



10.9. Din contul de disponibil deschis pe numele prestatorului prevăzut la art. 10.4 pot fi dispuse plăți atât de către prestator, cu avizul scris al achizitorului care se prezintă unității Trezoreriei Statului, cât și de unitatea de Trezoreria Statului la solicitarea scrisă a achizitorului în favoarea căruia este constituită garanția de bună execuție.

10.10. Contul de disponibil deschis conform art. 10.4 este purtător de dobândă în favoarea prestatorului.

10.11. Neconstituirea garanției de bună execuție în conformitate cu prevederile art. 10.1 și 10.2 din prezentul contract, atrage rezilierea contractului de drept, fără somație, punere în întârziere sau chemare în judecată, cu reținerea garanției de participare, achizitorul neavând nicio obligație, de niciun fel, față de prestator.

10.12. Achizitorul are obligația de a elibera/restitui garanția de bună execuție în condițiile legii, în termen de 14 zile de la data încheierii procesului-verbal de recepție la terminarea serviciilor, situație consemnată într-un proces-verbal de recepție/constatare a prestării serviciilor, în conformitate cu prevederile prezentului contract precum și cu respectarea cerințelor și specificațiilor prevăzute în caietul de sarcini, semnat de către ambele părți, fără obiecțiuni;

10.13. Achizitorul are dreptul de a emite pretenții asupra garanției de bună execuție, dacă prestatorul nu își îndeplinește, nu își execută, execută cu întârziere sau execută necorespunzător obligațiile asumate prin prezentul contract. Anterior emiterii unei pretenții asupra garanției de bună execuție, achizitorul are obligația de a notifica acest lucru prestatorului, precizând totodată obligațiile care nu au fost respectate.

Art. 11. Modificarea contractului

11.1 Prezentul contract poate fi modificat cu acordul părților, prin act adițional în condițiile art. 221 din Legea 98/2016 privind achizițiile publice, cu modificările și completările ulterioare.

Art. 12 Cesiunea

12.1. Drepturile și obligațiile ce decurg din prezentul contract, inclusiv drepturile la plată, pot fi cesionate de către prestator numai cu acceptul prealabil scris din partea achizitorului.

12.2. Prestatorul se obligă să notifice achizitorul cu privire la cesiunea drepturilor și/sau obligațiilor specificate în prezentul contract, inclusiv a drepturilor la plată, în termen de 10 (zece) zile de la data declanșării evenimentului care generează posibila preluare a drepturilor și obligațiilor prestatorului din prezentul contract. Notificarea va cuprinde toate informațiile și datele necesare achizitorului pentru exprimarea acordului/dezacordului cu privire la cesiunea drepturilor și obligațiilor contractuale, inclusiv a drepturilor la plată.

12.3. Achizitorul își exprimă acordul/dezacordul cu privire la cesiunea drepturilor și/sau obligațiilor contractuale, inclusiv a drepturilor la plată, în termen de 30 (trei zeci) de zile de la data comunicării notificării de către prestator.

12.4. Orice drept și/sau obligație cesionat/cesionată de către prestator fără acordul prealabil scris al achizitorului, nu constituie titlu executoriu împotriva achizitorului.

12.5. Aprobarea unei cesiuni de către achizitor nu-l va elibera pe prestator de obligațiile care îi revin pentru partea de contract deja executată sau partea necesionată pentru care se poate reține garanția de bună execuție a prestatorului.

12.6. În cazul în care prestatorul a cesionat, integral sau parțial, prezentul contract fără respectarea prevederilor prezentei secțiuni, achizitorul poate aplica sancțiunea pentru nerespectarea prevederilor prezentului contract stipulată la secțiunea art. 15 „Încetarea contractului”.

Art. 13 Caracterul public al contractului

13.1. Dosarul achiziției publice are caracter de document public.

13.2. Accesul la aceste informații poate fi restricționat în cazul în care acestea sunt calificate, prin acordul părților, ca informații cu caracter confidențial sau protejate de un drept de proprietate intelectuală, potrivit legii.

13.3. În cazul în care s-a stipulat confidențialitatea anumitor clauze, o parte contractantă nu are dreptul de a face cunoscută respectiva clauză fără acordul scris al celeilalte părți, cu excepția cazului în care:



- a) informația era cunoscută părții contractante înainte ca ea să fi fost primită de la cealaltă parte contractantă;
- b) partea contractantă a fost obligată în mod legal să dezvăluie informația.

Art. 14 Începere, suspendare, finalizare, întârzieri, sistare

14.1. În cazul în care prestatorul suferă întârzieri datorate în exclusivitate achizitorului, părțile vor stabili de comun de acord prelungirea perioadei contractuale, prin încheierea unui act adițional la prezentul contract

14.2. Cu excepția prevederilor art. 16 „Forța majoră” din prezentul contract, orice întârziere în îndeplinirea contractului dă dreptul achizitorului de a solicita penalități prestatorului, potrivit prevederilor art. 9 „Sanțiuni pentru neîndeplinirea culpabilă a obligațiilor” din prezentul contract.

14.3. În cazul în care procedura de acordare sau executare a contractului de furnizare este viciată de erori substanțiale, nereguli sau fraudă, așa cum sunt ele prevăzute în art. 164, 165 și 167 din Legea nr.98/2016, achizitorul va suspenda executarea contractului.

14.4. În cazul în care asemenea erori substanțiale, nereguli sau fraude sunt imputabile prestatorului achizitorul poate suplimentar suspendării să refuze efectuarea plăților sau poate proceda la recuperarea sumelor deja plătite proporțional cu gravitatea viciilor, neregulilor sau fraudei. În vederea recuperării sumelor plătite necuvenit, achizitorul se va îndrepta împotriva prestatorului în conformitate cu prevederile legale aplicabile în momentul descoperirii faptei.

14.5. Achizitorul are dreptul în mod unilateral de a suspenda executarea contractului de servicii fără ca prestatorul să fie îndreptățit a solicita orice costuri suplimentare/ daune aferente suspendării sau care derivă/rezultă ca urmare a suspendării. În cazul în care achizitorul suspendă executarea contractului, durata acestuia se va prelungi cu perioada în care a fost suspendat.

14.6. Achizitorul are dreptul de a modifica perioada de suspendare a contractului în funcție de circumstanțe. În cazul în care perioada de suspendare a contractului de servicii excede 12 luni, achizitorul are dreptul, în mod unilateral, de a rezilia contractul, fără ca prestatorul să fie îndreptățit a solicita orice costuri suplimentare/daune aferente suspendării sau care derivă ca urmare a rezilierii.

14.7. Pentru perioada suspendării contractului, achizitorul nu are obligația de a efectua nicio plată către prestator.

14.8. Achizitorul are dreptul, în mod unilateral de a suspenda contractul de servicii în lipsa existenței alocării financiare, cu informarea prealabilă a prestatorului.

14.9. Prestatorul are posibilitatea să solicite suspendarea contractului, suspendare care operează numai după încheierea unui act adițional semnat de părțile contractante și numai pentru motive temeinic justificate, caz în care durata contractului se va prelungi cu perioada în care a fost suspendat.

Art. 15 Încetarea contractului

15.1. Prezentul contract încetează de drept:

- a) în condițiile legii
- b) prin atingerea la termen;
- c) prin acordul de voință al părților;
- d) denunțarea unilaterală
- e) executarea obligațiilor partilor
- f) datorită intervenirii unui caz de forță majoră.

15.2. Contractul se poate denunța unilateral de către fiecare parte a contractului, ca urmare a neîndeplinirii sau îndeplinirii în mod necorespunzător/defectuos a obligațiilor asumate prin prezentul contract de către cealaltă parte

15.3. În cazul nerespectării obligațiilor asumate prin prezentul contract de către una dintre părți, rezilierea contractului de către cealaltă parte se poate produce de drept, fără nicio somație, chemare în judecată, notificare prealabilă sau punere în întârziere.

15.4. Orice modificare a prezentului contract în perioada de valabilitate a acestuia altfel decât în cazurile și condițiile prevăzute la art. 11 „Modificarea contractului” dă dreptul achizitorului de a

denunța unilateral prezentul contract, caz în care contractul se reziliază de drept, fără somație, punere în întârziere sau chemare în judecată.

15.5. Fără a aduce atingere dispozițiilor dreptului comun privind încetarea contractelor sau dreptului achizitorului de a solicita constatarea nulității absolute a contractului de achiziție publică, în conformitate cu dispozițiile dreptului comun, achizitorul are dreptul de a denunța unilateral prezentul contract în perioada sa de valabilitate în una din următoarele situații:

a) prestatorul se afla, la momentul atribuirii contractului, în una dintre situațiile care ar fi determinat excluderea sa din procedura de atribuire potrivit art. 164-167 din Legea nr. 98/2016 privind achizițiile publice;

b) contractul nu ar fi trebuit să fie atribuit prestatorului, având în vedere o încălcare gravă a obligațiilor care rezultă din legislația europeană relevantă și care a fost constatată printr-o decizie a Curții de Justiție a Uniunii Europene.

Art. 16. Forța majoră

16.1. Forța majoră este constatată de o autoritate competentă.

16.2. Forța majoră exonerează părțile contractante de îndeplinirea obligațiilor asumate prin prezentul contract, pe toată perioada în care aceasta acționează.

16.3. Îndeplinirea contractului va fi suspendată în perioada de acțiune a forței majore, dar fără a prejudicia drepturile ce li se cuveneau părților până la apariția acesteia.

16.4. Partea contractantă care invocă forța majoră are obligația de a notifica celeilalte părți, imediat și în mod complet, producerea acesteia și să ia orice măsuri care îi stau la dispoziție în vederea limitării consecințelor.

16.5. Dacă forța majoră acționează sau se estimează că va acționa o perioadă mai mare de 3 luni, fiecare parte va avea dreptul să notifice celeilalte părți încetarea deplină a prezentului contract, fără ca vreuna din părți să poată pretinde celeilalte daune-interese.

Art 17. Asociere și subcontractare (dacă este cazul)

17.1. În cazul în care furnizorul reprezintă o asociere, asociații răspund în mod solidar cu privire la îndeplinirea obligațiilor contractuale.

17.2. În cazul în care, în perioada de valabilitate a prezentului contract, furnizorul implică un subcontractant sau subcontractanți, furnizorul are obligația de a obține acordul achizitorului în condițiile precizate în prezenta secțiune a contractului.

17.2. Noul/noii subcontractant/subcontractanți au obligația de a prezenta o declarație pe propria răspundere prin care își asumă respectarea prevederilor caietului de sarcini și a propunerii tehnice, părți integrante ale prezentului contract, aferentă activității supuse subcontractării.

17.3. Contractul/contractele de subcontractare precum și declarația/declarațiile prevăzute la art. 17.2 din prezentul contract, vor fi prezentate cu cel puțin 15 zile înainte de momentul începerii prestării serviciilor de către noul/noii subcontractant/subcontractanți.

17.4. Noul/noii subcontractant/subcontractanți au obligația de a prezenta certificatele și documentele justificative necesare pentru verificarea de către achizitor a inexistenței unor situații de excludere, precum și a resurselor/capabilităților corespunzătoare părților de implicare în prezentul contract.

17.5. Înlocuirea/implicarea noului/noilor subcontractant/subcontractanți în perioada de implementare a prezentului contract se realizează numai cu acordul achizitorului.

17.6. Furnizorul are dreptul de a implica un nou subcontractant sau noi subcontractanți pe durata executării prezentului contract numai cu respectarea condiției ca nominalizarea acestuia/acestora să nu reprezinte o modificare substanțială a prezentului contract.

17.7. Nu reprezintă modificare substanțială a prezentului contract, dacă se îndeplinesc următoarele condiții cumulative:

a) introducerea unui nou subcontractant nu are impact asupra îndeplinirii criteriilor de calificare sau în privința aplicării criteriului de atribuire raportat la momentul evaluării ofertelor;

b) introducerea unui nou subcontractant nu modifică prețurile prezentului contract;

c) introducerea unui nou subcontractant este strict necesară pentru îndeplinirea prezentului contract.

d) prin introducerea unui nou subcontractant nu se schimbă caracterul general al obiectului prezentului contract, respectiv atât scopul prezentului contract cât și indicatorii principali rămân nemodificați.

17.8. (1) Furnizorul este pe deplin răspunzător față de achizitor pentru modul în care subcontractantul/subcontractanții îndeplinesc/îndeplinesc prezentul contract;

(2) Subcontractantul/subcontractanții este/sunt pe deplin răspunzător/răspunzători față de furnizor pentru modul în care își îndeplinesc/îndeplinesc partea corespunzătoare din prezentul contract;

(3) Furnizorul are dreptul de a pretinde daune-interese subcontractanților săi pentru neîndeplinirea sau îndeplinirea defectuoasă de către aceștia a părții/părților din prezentul contract care le incumbă.

17.9. Furnizorul poate schimba subcontractantul/subcontractanții numai dacă acesta/aceștia nu și-a/și-au îndeplinit partea corespunzătoare din prezentul contract. Schimbarea subcontractantului/subcontractanților va fi notificată achizitorului și nu va determina schimbarea prețurilor prezentului contract.

17.10. În cazul în care contractul de subcontractare este denunțat unilateral/reziliat de către una din părțile semnatare, furnizorul are obligația de a prelua partea/părțile din contract aferente activității subcontractate sau de a înlocui subcontractantul cu un alt subcontractant cu respectarea clauzelor din prezenta secțiune din prezentul contract.

Art. 18. Soluționarea litigiilor

18.1. Achizitorul și prestatorul vor face toate eforturile pentru a rezolva pe cale amiabilă, prin tratative directe, orice neînțelegere sau dispută care se poate ivi între ei în cadrul sau în legătură cu îndeplinirea contractului.

18.2. Dacă, după 15 de zile de la începerea acestor tratative, achizitorul și prestatorul nu reușesc să rezolve în mod amiabil o divergență contractuală, fiecare poate solicita ca disputa să se soluționeze de către instanțele judecătorești competente.

Art. 19. Legea aplicabilă contractului și limba care guvernează contractul

19.1. Contractul va fi interpretat conform legilor din România.

19.2. Prezentul contract constituie titlu executoriu.

19.3. Limba care guvernează contractul este limba română.

Art. 20. Comunicări

20.1. Comunicările între părți se pot face în scris, dar și prin telefon, telegramă, telex, fax sau e-mail cu condiția confirmării primirii comunicării.

DISPOZIȚII FINALE

Art. 21. Definiții:

21.1 În prezentul contract următorii termeni vor fi interpretați astfel:

a) **contract de achiziție publică de servicii** - contract de achiziție publică de servicii - contractul de achiziție publică care are ca obiect prestarea de servicii, altele decât cele care fac obiectul unui contract de achiziție publică de lucrări.

b) **contractant** - orice operator economic care este parte la un contract de achiziție publică;

c) **CPV** - nomenclatorul de referință în domeniul achizițiilor publice, adoptat prin Regulamentul (CE) nr. 2.195/2002 al Parlamentului European și al Consiliului din 5 noiembrie 2002 privind Vocabularul comun privind achizițiile publice (CPV);

d) **prestator** - entitatea care pune la dispoziția unui contractant produse, inclusiv servicii de instalare sau amplasare a acestora, dacă este cazul, ori care prestează servicii către acesta, care nu are calitatea de subcontractant;

e) **Sistemul electronic de achiziții publice, denumit în continuare SEAP** - desemnează sistemul informatic de utilitate publică, accesibil prin internet la o adresă dedicată, utilizat în scopul aplicării prin mijloace electronice a procedurilor de atribuire și în scopul publicării anunțurilor la nivel național;

- f) **scris(ă) sau în scris** - orice ansamblu de cuvinte sau cifre care poate fi citit, reprodus și comunicat ulterior, inclusiv informații transmise și stocate prin mijloace electronice;
- g) **standard** - o specificație tehnică adoptată ca standard internațional, standard european sau standard național de către un organism de standardizare recunoscut, pentru aplicare repetată sau continuă, care nu este obligatorie;
- h) **forța majoră** - orice eveniment extern, imprevizibil, absolut invincibil și inevitabil (Cod civil, art. 1351 alin.2) care nu putea fi prevăzut la momentul încheierii contractului și care face imposibilă executarea și, respectiv, îndeplinirea contractului; sunt considerate asemenea evenimente: războaie, revoluții, incendii, inundații sau orice alte catastrofe naturale, restricții apărute ca urmare a unei carantine, embargou, enumerarea nefiind exhaustivă, ci enunțiativă. Nu se consideră *forță majoră* un eveniment asemenea celor de mai sus care, fără a crea o imposibilitate de executare, face extrem de costisitoare executarea obligațiilor uneia din părți;

Art. 22. Interpretare:

22.1. În prezentul contract, cu excepția unei prevederi contrare cuvintele la forma singular vor include forma de plural și vice versa, acolo unde acest lucru este permis de context.

22.2. Termenul „zi” sau „zile” sau orice referire la zile reprezintă zile calendaristice dacă nu se specifică în mod diferit.

23. Prelucrarea datelor cu caracter personal

23.1. Colectarea, prelucrarea și stocarea/arhivarea datelor cu caracter personal se vor realiza în conformitate cu prevederile Regulamentului nr. 679/2016, precum și cu respectarea legislației naționale în materie, în scopul implementării și monitorizării proiectului, realizării obiectivului contractului, îndeplinirii obiectivelor acestuia, precum și în scop statistic.

23.2. Datele cu caracter personal, așa cum sunt clasificate în Regulamentul (UE) 679/2016, vor fi prelucrate în acord cu legislația menționată pe toată perioada contractuală, inclusiv pe perioada de verificare și de urmărire a obiectivelor contractuale, în scopul și temeiul legal pentru care s-a perfectat prezentul contract.

23.3. Părțile contractante vor lua măsuri tehnice și organizatorice adecvate, potrivit propriilor atribuții și competente instituționale, în vederea asigurării unui nivel corespunzător de securitate a datelor cu caracter personal, fie că este vorba despre prelucrare, reprelucrare sau transfer către terți ori publicare pe surse publice interne sau externe.

23.4. Părțile contractante vor asigura potrivit propriilor atribuții și competențe instituționale toate condițiile tehnice și organizatorice pentru păstrarea confidențialității, integrității și disponibilității datelor cu caracter personal.

23.5. Părțile contractante se vor informa și notifica reciproc cu privire la orice încălcare a securității prelucrării datelor cu caracter personal din prezentul contract, în vederea adoptării de urgență a măsurilor tehnice și organizatorice ce se impun și în vederea notificării Autorității Naționale de Supraveghere a Prelucrării Datelor cu Caracter Personal (ANSPDCDP), conform obligațiilor ce decurg din prevederile Regulamentului (UE) 679 / 2016.

23.6. Părțile contractuale, prin reprezentanții desemnați să prelucreze datele cu caracter personal din actualul contract și acte adiționale, în îndeplinirea scopului principal sau secundar al prezentului contract sau al actelor adiționale, vor întocmi evidențele activităților de prelucrare conform art.30 din Regulamentul (UE) 679/2016, precum și a consimțământului persoanelor vizate făcând dovada acestora în scris și format electronic ori de câte ori vor fi solicitate de către ANSPDCP

Art. 24. Administrarea și derularea contractului

24.1. Persoanele care răspund de administrarea și derularea contractului având ca obiect, **ACTUALIZARE PLAN URBANISTIC GENERAL AL ORAȘULUI GHIMBAV** sunt:
- din partea prestatorului dl. Adrian Ilie tel. 0721232757 e-mail: office@synergetics.ro

- din partea achizitorului d-na Liliana Micu – tel +40268258006, mail: urbanism@primaria-ghimbav.ro

Prezentul contract s-a încheiat astăzi, 14.02.2022, în 3 (trei) exemplare originale, cu o valoare juridică egală, din care două exemplare pentru achizitor și un exemplar pentru prestator.

**ACHIZITOR,
U.A.T. ORAȘ GHIMBAV
Primar,**

IONEL FLIUNDRA



Viza C.F.P.

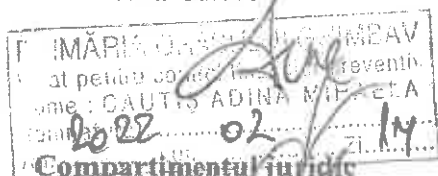

Compartimentul juridic

**Secretar General
Szinațovici Dan**

**Contabil Șef
Mihaela Neamțu**



**Serviciul Achiziții publice,
proiecte europene și autorizări**

**Șef Serviciu
Iulia Cristina Racoviță**



**Întocmit,
Stănciuleasa Aura-Nicoleta**



**FURNIZOR,
S.C. SYNERGETICS CORPORATIONS S.R.L.
reprezentat de**

**dl. ADRIAN ILIE
în calitate de ADMINISTRATOR**



ORDIN DE PLATA

Nr. 4182 PLATTI

589,050,09 L.E.L. adica

cinchisuleptizeodshnouamihicncizeclleisghouabani

PLATTOR

ORAS GHIMBAV

Cod de identificare fiscala

4801362

Adresa

GHIMBAV STR LUNGA NR 2 BRASOV

Cod IBAN

RO78TREZ24AS10103710130X

Codul BIC

TRFZROBU

De la

Trezoreria Operativa Codlea

Angajament: Cod

AAAPXB397PE

Indicator

AAB

Cod program

0000000000

BENEFICIAR

SYNERGETICS CORP SA in insolva

Cod de identificare fiscala

23401796

Adresa

Cod IBAN

beneficiar

RO10BTRLRONCRT0606345701

Codul BIC

BTRLRO22

La

BANCA TRANSILVANIA

Nr. de evidenta a plati:

pt. Decizie de impunere PV

Reprezentand:

SD FF m 27 PLAN URB GENERAL (PUG) cf sentinta nr. 331 din 31.01.2023



Primirea / Acceptarea

Semnatura

L.S.

Tipul transferului

NORMAL URGENT

Data emiterii

24/11/2023

Semnatura platitorului si Stampila

Data debitarii

v. 2024





R O M Â N I A
JUDEȚUL BRAȘOV
PRIMĂRIA ORAȘULUI GHIMBAV

Str. Lungă nr. 2, GHIMBAV, cod 507075, Tel/fax: 40-268-25.80.06 / 25.83.55
www.primaria-ghimbav.ro, E-mail: relatiipublice@primaria-ghimbav.ro

RAPORT SPECIALITATE
Nr. 14573 / 22.03.2024

Privind aprobarea cofinanțării, a devizului general și a indicatorilor în vederea ”Actualizării Planului Urbanistic General al Orașului Ghimbav” și a Regulamentului Local de Urbanism al Orașului Ghimbav, Județul Brașov

În conformitate cu prevederile Legii nr. 273/2006 privind finanțele publice locale, art. 44, alin. 1, modificările și completările ulterioare, Legii nr. 50/1991, republicată, cu modificările și completările ulterioare, Legii nr.24/2007, republicată, cu modificările și completările ulterioare, a Ordinul MDRT nr. 233/2016 pentru aprobarea Normelor metodologice de aplicare a Legii nr. 350/2001, Ghidul privind metodologia de elaborare și conținutul cadru al P.U.Z, indicativ GM 010/2000 aprobat de MDRT cu Ordinul nr. 176/N/2000, art. 129, alin. 1, alin. 2 lit. c), alin. 6, lit. c) din OUG nr. 57/2019 privind Codul administrativ, prevederile Legii nr. 350/2001 privind amenajarea teritoriului și urbanismul, cu modificările și completările ulterioare, a prevederilor H.G. nr 1137/16.11.2023, a HCL nr.12 / 29.02.2000 privind aprobarea Planului Urbanistic General al Orașului Ghimbav, a HCL nr.113 / 30.08.2018 pentru aprobarea prelungirii termenului de valabilitate a Planului Urbanistic General al Orașului Ghimbav și a contractului de prestări servicii nr. 4/2079/09.02.2022 încheiat cu societatea SC. SYNERGETICS CORPORATION S.R.L.,

Concluzii :

Având în vedere H.G. nr. 1137/16.11.2023, art 5. se propune aprobarea unui HCL pentru aprobarea cofinanțării, a indicatorilor și a devizului general .

Intocmit Arhitect Șef,
arh. Ștefan Firimiță